

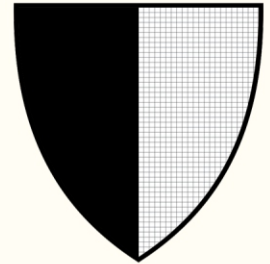

- სახელმწიფო გეიზის შესახებ
- უეჩოპის დომა
- ზოგადი ჰეხადლიყა
- უონფესიუი სიმბოლიყა
- ღომი და ახნივი
- საქაიფველს სამხაიუ გეიზები
- **Apple inc.** - ღმგ
- ხინფელი სიმბოლიყა
- ქაიფელი ბონისტიუი ქაღელები
- საჭაიფელ ჰოლიციის ემბელები

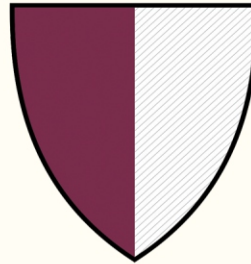
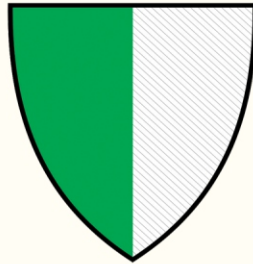
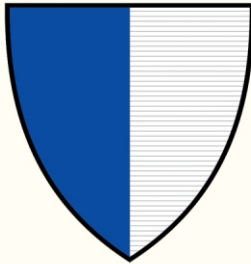
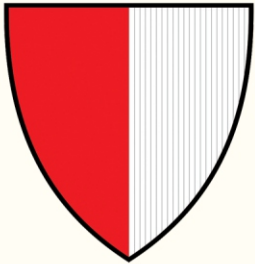
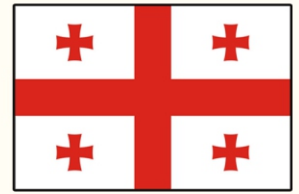
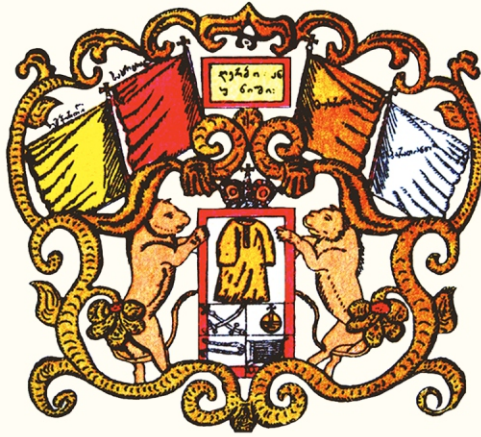

- ჰეხადლიყა
- ვეჩილოლოზი
- ფეჩეხისტიყა
- ნეოზმეტიყა
- ბონისტიყა
- სფეხაბისტიყა
- ენიფოხილოლოზი
- ებეჩეტიყა

# ვერთლელი

№1/1012  სანქიფველს ვეჩეაბესტიყან ეხეაბეი ჰეხადლიყის სახეაბესიფო სანჭო

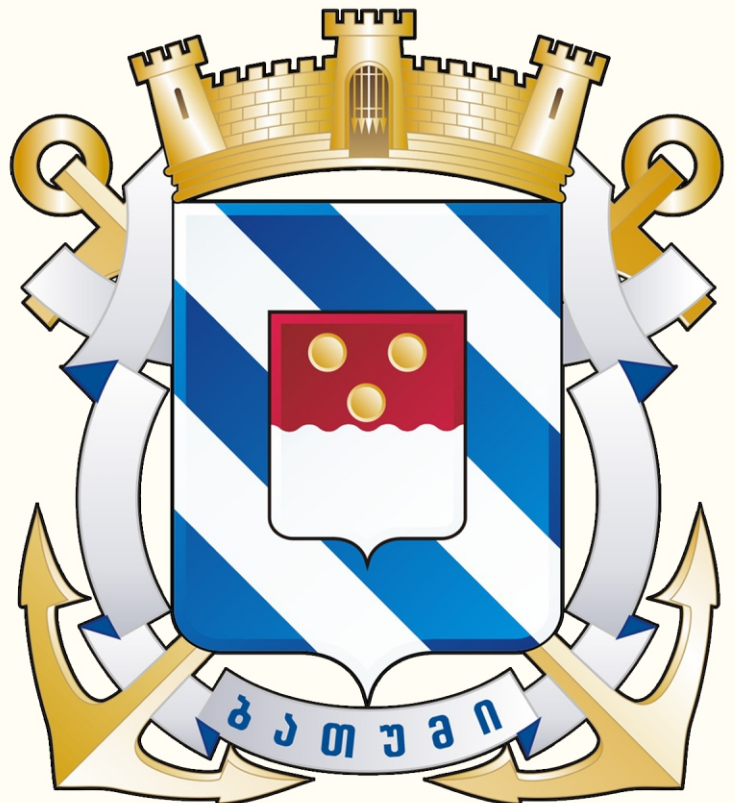
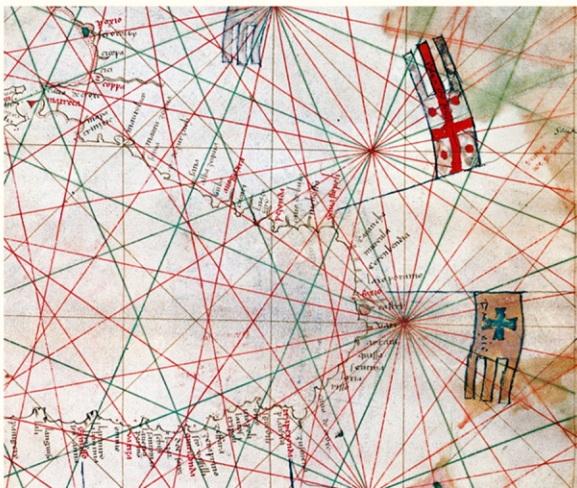
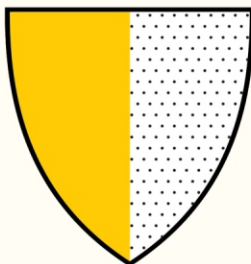
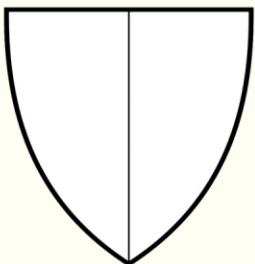

**მიხეილ ვაძმოლსკი  
და  
ქართული პერიდიკა**



*"შეღმა შეშყაღა ამ ჩვეყანას"*

(პერალდიკა)

**კონკურსის მასალები**

წინამდებარე წიგნი ეძღვნება საქართველოში მოღვაწე საქართველოს დამსახურებულ მხატვარს, ლიტერატორსა და ქადაგის ისტორიის მეცნიერს მიხეილ ვაძმოლსკის. გამოცემა ნაჩვენებებს მისი ცხოვრებისა და მოღვაწეობის მოკლე ნახევრს.

წიგნში განსაკუთრებული ყურადღება გამახვილებული მიხეილ ვაძმოლსკის კვლევა-ძიებაზე ქართული ჰეილიკის სფეროში, ასევე მის მიერ ნაჩვენები და ქრისტიანული ხანის სიმბოლიკისა და ემბლემატიკის შესწავლაზე. წიგნში პიხვედად აჩის ნაჩვენებნილი მიხეილ ვაძმოლსკის ჰეილიკური მემკვიდრეობა სხეილი სახით და გამოყენებულია მის მიერ სახელმწიფო აჩვენისთვის გადაყებული მასალა.

წიგნი ეთნაიხად საინტეხეისო, ჰოგოხე სპეციალისტებისათვის, იხე საეითხით დაინტეხეხებული ფაჩიომ საზოგადოებისათვის.

გამოყებულია საქართველოს პაჩემენტან აჩხებული ჰეილიკის სახელმწიფო საბჭოს მიერ. თბილისი 2010

ISBN 978-9941-9181-0-0

**ჰეილიხა**



ზომადი ჰერალდიკა **4**



საქართველოს სახელმწიფო გერბის  
შესახებ **16**



საქართველოს სამხარეო გერბები **31**



ლომი და არნივი **41**

**ჰეილილოზია**



ევროპის ღროზა **9**



კომანჩების ღროზა **73**

**სიმბოლიხა**



კონფესიური სიმბოლოები **62**



გველის რელიეფური გამოსახულება ბრინჯაოს  
ხანის თიხის ჭურჭელზე **68**



სასულიერო - რაინდული ორდენები **70**



კომპანია Apple Inc. ლოგო **78**

შემეცნებითი აღმანახი ჰეროლდი  
მთავარი რედაქტორი: მამუკა გონგაძე / აღმასრულებელი რედაქტორი: დავით ბრატგაძე / რედაქტორი:  
მალხაზ აფრიდონიძე / გამომცემელი: საქართველოს პარლამენტთან არსებული ჰერალდიკის სახელმწიფო  
საბჭო. რუსთაველის გამზირი №8, 0118, თბილისი, საქართველო / ტელეფონი: +995 32 228 17 62,  
E-mail: heroldi@heraldika.ge

შ.პ.ს. გამომცემლობა „საზი“ / www.tvvalsazrisi.ge  
კორექტორი: სალომე მურჯიკნელი / დამკაბადონებელი: ოთარ კვიციანი

© 2012 საავტორო უფლებები დაცულია. სტატიაში გამოქვეყნებული ინფორმაციის სიზუსტეზე პასუხისმგებელია  
ავტორი. ჟურნალში გამოქვეყნებული მასალების გამოყენება რედაქციის ნებართვის გარეშე აკრძალულია

## ახიჩვი



დავით კაკაბაძე. საქართველოს ღერძი

23



1918-1921 წლების დოკუმენტაცია  
სახელმწიფო სიგზოლიკის შესახებ

25

## საქაქაქო სიგზოლიჩა



ქუთაისის, ბათუმის, ფოთისა და რუსთავის  
სიგზოლიკა

37

## ჩებანიები



ერეკლე II-ისა და გიორგი XII-ის  
რეზალიები

47

## სფხაბისტიჩა



წმინდა მხედრის გამოსახულებიანი  
საგეგმავი იცქისიდან

53

## ბონისტიჩა



ქართული ბონისტიკური კვლავი

55

## პოხტოქანი



პიეტრო ვესკონტეს 1325 წლის  
პორტოქანი

59

## საისტოჩიო წყაქო



იოანე ბაბრატიონი  
სჯულღება

81

## საბხეჩო სიგზოლიჩა



დამოუკიდებელი საქართველოს  
შეიარაღებული ძალების სიგზოლიკის  
ესკიზები

83

## მოქედი ახიბუტიჩა



პლანეტი 12

88

## ჩანონმეებლობა



საქართველოს ორგანული კანონი  
საქართველოს სახელმწიფო გერბის  
შესახებ

89

სახელმწიფო სიმბოლიკასთან დაკავშირებული დარგები საქართველოში დამოუკიდებლობის მოპოვებასთან ერთად გახდა აქტუალური. ეს სრულიად ლოგიკური იყო, რადგან სიმბოლიკა არის სახელმწიფოს იდენტიფიკაციის ერთ-ერთი უმთავრესი საშუალება. მასში იკვეთება ქვეყნის ისტორია, თანამედროვეობა და რაც მთავარია ფასეულებობები, რომელზეც დგას მისი სახელმწიფოებრიობა. სახელმწიფო სიმბოლიკა ცალკე აღებული გერბი, დროშა და ჰიმნი არაა. ის ჩანს სახელმწიფოსათვის მნიშვნელოვან ნებისმიერ სფეროში, ჩვენს ყოველდღიურ ცხოვრებაში იქმნება ეს ოფიციალური დოკუმენტაცია, ფულის ნიშნები, ადმინისტრაციული შენობების ფასადები, სამხედრო და საპოლიციო უნიფორმები, ჯილდოთა სისტემადასხვ.

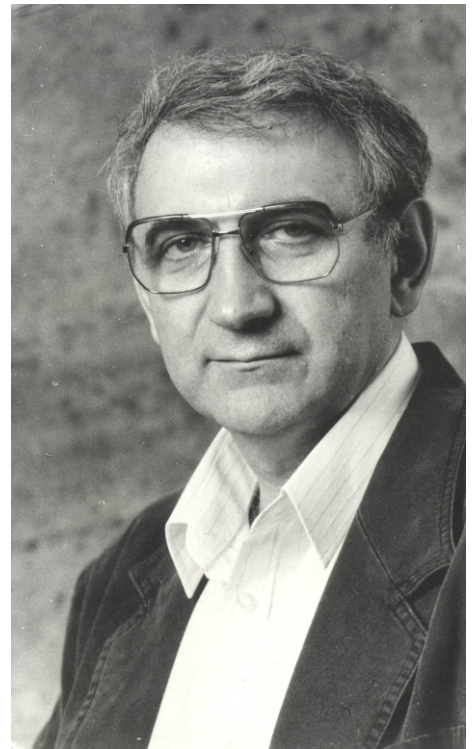

ჰერალდიკაც და სახელმწიფო სიმბოლიკის შემსწავლელი სხვა დარგებიც ევროპული კულტურის განუყოფელი ნაწილია. ჩვენს ქვეყანას ამ მიმართულებით საკმაოდ მნიშვნელოვანი ტრადიციები გააჩნია, მაგრამ მაშინ როდესაც ევროპულ ოჯახში ინტეგრაცია ქართული სახელმწიფოს უმთავრესი პრიორიტეტია, მხოლოდ ისტორიული მემკვიდრეობით ვერ დავკმაყოფილდებით. საქართველოში სახელმწიფო სიმბოლიკასთან დაკავშირებული დარგების განვითარების რთული პროცესი ჯერ კიდევ მიმდინარეობს. თეორიული კვლევების გარდა, მიმდინარეობს შრომატევადი პრაქტიკული სამუშაო. საქართველოში დასასრულისაკენ მიდის მუნიციპალური სიმბოლიკების შემუშავების პროცესი, იხვეწება ქართული დაჯილდოების სისტემა, თანამედროვე ტექნოლოგიების გამოყენებით იქმნება ახალი სახელმწიფო დოკუმენტები, ცვლილებებს განიცდის ეროვნული ვალუტის ცალკეული ნომინალებიც, რათა საბოლოო ჯამში მივიღოთ ჩვენი ქვეყნისათვის სრულიად შესატყვისი სახელმწიფო საიდენტიფიკაციო ნიშნები, რომლებიც დააკმაყოფილებს თანამედროვე დასავლურ სტანდარტებს.

ვფიქრობთ, ზედმატად მყავრნი არ ვიქნებით, თუ ვიტყვით, რომ ზემოჩამოთვლილი დარგებისა და სამუშაოების მიმართ საზოგადოებაში შესამაბისი ცოდნა ჯერ კიდევ არ არსებობს. სახელმწიფო სიმბოლიკის საკითხებთან დაკავშირებით ვხვდებით არასწორ წარმოდგენებს, რაც ხშირ შემთხვევაში მცდარი საზოგადოებრივი აზრის ფორმირების მიზეზი ხდება. სრულიად ნათელია, რომ სამეცნიერო კვლევებისა და პრაქტიკული სამუშაოების გარდა, აუცილებელია ამ დარგების საზოგადოებაში რაც შეიძლება ფართო პოპულარიზაცია. სწორედ ამიტომ, საქართველოს პარლამენტთან არსებული ჰერალდიკის სახელმწიფო საბჭო იწყებს ახალი შემეცნებითი აღმანახის გამოცემას.

„ჰეროლდი“ წელიწადში ორჯერ გაცნობს საზოგადოებას სიმბოლიკასთან დაკავშირებული მეცნიერებების ძირითად პრინციპებს, ასევე იმ სიახლეებს რომელიც ამ მიმართულებით საქართველოში იწერება. აღმანახის სახელიც შემთხვევით არაა შერჩეული. „ჰეროლდი“ გერმანული წარმოშობის სიტყვაა და მაცნეს ნიშნავს, რაც პირდაპირ ეხმიანება ახალი გამოცემის მისიას – ამავე დროს ორგანული ჯავშირი აქვს ჰერალდიკასთან. მასში წარმოდგენილი სტატიების თემატიკა იქნება მრავალფეროვანი და მოიცავს სიმბოლიკასთან დაკავშირებულ დარგებს.

ვიმედოვნებთ, „ჰეროლდი“ ჯეროვნად შეასრულებს დასახულ ამოცანას, დააკმაყოფილებს სიმბოლიკის მიმართ საზოგადოებაში არსებულ მზარდ ინტერესს და თავის მოყრდნელებულ წვლილს შეიტანს საქართველოს სახელმწიფოს მშენებლობაში.

**ელდარ შენგელაია**  
საქართველოს პარლამენტთან არსებული  
ჰერალდიკის სახელმწიფო საბჭოს  
თავმჯდომარე

## ზოგადი ჰერალდიკა

**ჰერალდიკა** (ფრანგულად – Héraldique, გერმანულად – heraldik, იტალიურად – araldic, პოლონურად – heraldyk, რუსულად – геральдика) საზოგადოებრივი ხასიათის მეცნიერებაა, რომელიც შეისწავლის გერბებს და მათ გენეზისს. საზოგადოებრივი და პოლიტიკური განვითარება განსაზღვრავს ჰერალდიკის განვითარების თავისებურებებსა და ტენდენციებს.

**გერბი** (Armes, armoiries, blason, wappen, arma, herb, ecu, ecusson) გარკვეული სახელმწიფოს, ოლქის, ქალაქის, სასულიერო თუ საერო ორგანიზაციის, საზოგადოების, გვარის, პირის, მუდმივ გამოსარჩევ ნიშანს წარმოადგენს, რომელიც გადმოსცემს გარკვეულ საზოგადოებაში არსებულ სამართლებრივ, სოციალურ-პოლიტიკურ, მორალურ-ეთიკურ და სხვა ურთიერთობებსა და ცნებებს. გერბი აუცილებლად უნდა ემორჩილებოდეს ჰერალდიკური მეცნიერების მკაცრ კანონებს (შექმნილს ხანგრძლივი დროისა და პრაქტიკის შედეგად), წინააღმდეგ შემთხვევაში იგი გერბი არაა და მხოლოდ უბრალო ნიშანს წარმოადგენს; ამავე დროს, ყოველი ნიშანი, რომელიც აკმაყოფილებს ჰერალდიკის მოთხოვნებს, გერბად მხოლოდ იმ შემთხვევაში შეიძლება იქნას მიღებული, როცა იგი დაფიქსირებული და დაკანონებულია არსებული პოლიტიკური მმართველობის ხელისუფლების მიერ.

გერბის მთავარი დამახასიათებელი თვისებაა მემკვიდრეობითობა.

თვითონ სიტყვა „გერბი“ წარმოშობილია ძველგერმანული სიტყვიდან არბი, რომელიც დროთა განმავლობაში გადაკეთდა ჰერბედ და აღნიშნავს მინას, მინის ფლობას, მინის მემკვიდრეობითობას.

### გერბისათვის აუცილებელია:

- 1 – ემორჩილებოდეს ჰერალდიკური მეცნიერების მკაცრ კანონებს;
- 2 – გადადიოდეს მემკვიდრეობით;

გერბის შემადგენელი ნაწილებია:

- 1 – ფარი;
- 2 – გვირგვინი ანუ ტიტულარული გვირგვინი და ქუდები;
- 3 – მუზარადი;
- 4 – მუზარადი მორთულობა;
- 5 – ბურელეტი;
- 6 – ლამრეკენი;
- 7 – ფარის მცველები;
- 8 – მანტია;
- 9 – ზონრები;

ხაზგასმით უნდა აღინიშნოს, რომ ფარის გარდა გერბის ყველა შემადგენელი ნაწილი არაა აუცილებელი ელემენტი და ისინი დამატებით იდენტიფიკაციის საშუალებებს წარმოადგენენ.

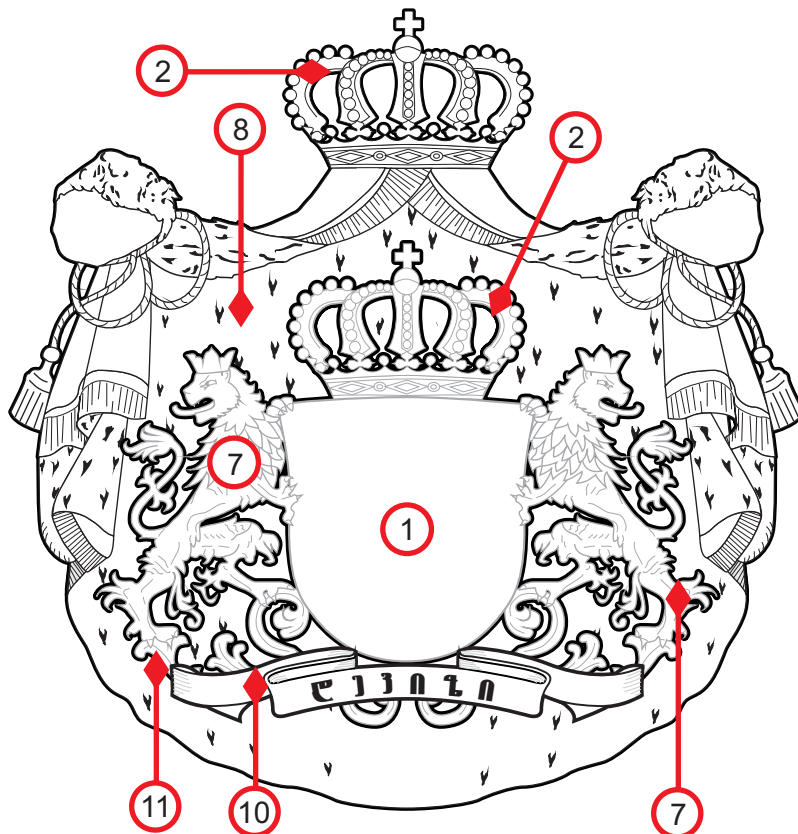

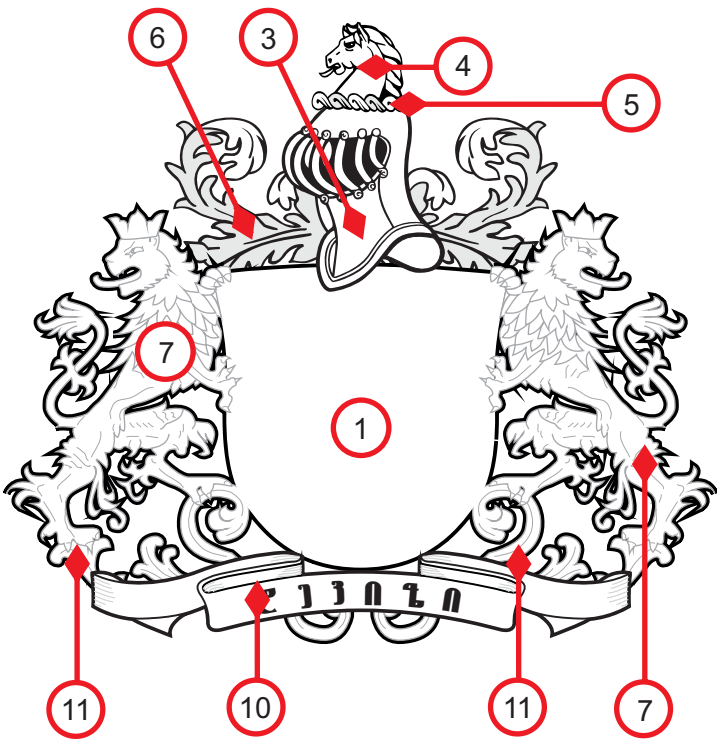

გერბის **ბლასონი**, ანუ ერთი მხრივ გერბის განმარტება, წაკითხვა, მისი გაშიფვრა, მეორე მხრივ, მისი სწორად, თანამიმდევრულად აღწერა საყოველთაოდ მიღებული ჰერალდიკური ტერმინოლოგიის – სპეციალური ჰერალდიკური ენის (**jargon du blason**) გამოყენებით ხდება – ჰერალდიკის სპეციალისტების – ჰეროლდთა მიერ. ტერმინი „ბლასონი“ აღებულია ფრანგული სიტყვიდან, რაც საგვარეულო გერბს ნიშნავს ან გერმანულიდან, რაც ბუკის კვრას, ანუ ამ შემთხვევაში გამოცხადებას ნიშნავს. ჰეროლდთა

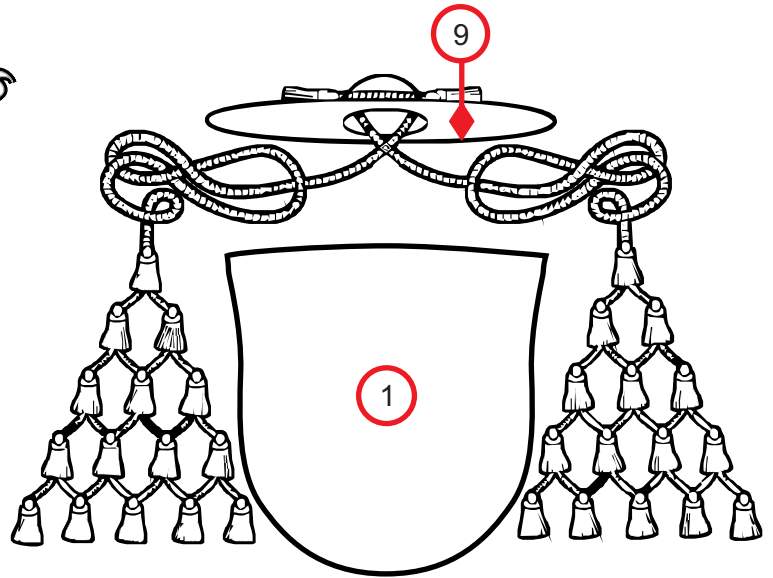

ინსტიტუტი კი XII საუკუნეში წარმოიშვა. პირველად ეს სიტყვა „ჰეროლდი“ XIV საუკუნიდან გვხვდება. (იგი მოიხსენიება პეტერ ზუხენვირტის რაინდულ პოემაში „ჰრენდრედენ“).

აქვე უნდა აღინიშნოს, რომ საქართველოს პარლამენტთან არსებული ჰერალდიკის სახელმწიფო საბჭოში მუდმივად მიმდინარეობს მუშაობა საერთაშორისო ჰერალდიკური ტერმინოლოგიის ქართული შესატყვისების მოსაძებნად, რაც საკმაოდ რთულ ამოცანას წარმოადგენს, რადგან შუა საუკუნეების დასავლეთევროპული ჰერალდიკური ტერმინოლოგიის მეტად თავისებური სპეციფიკურობის ქართული ეკვივალენტური ტერმინებით, აზრის დაუკარგავად გადმოცემა ძალზე ძნელია, თუმცა გარკვეული ნაწილი უკვე დადგენილია და მოქმედებს.

**გერბის ბლასონი შემდეგი რიგითობით არის მიღებული:**

1. ფარი;
2. გერბის ზედა მხარე (ნაწილი): მუზარადი (მისი დახასიათება: ახალია თუ ძველი, აქვს თუ არ ტიტულარული გვირგვინი და ა.შ.);
3. ლამბრეკენი (ფერის აღნიშვნით);
4. მუზარადის მორთულობა;
5. ფარის მცველები, ან წარმომდგენები;
7. საპატიო ნიშნები, ორდენთა ნიშნები (ფარის გარეთ მოთავსებულნი);
6. კომპორტერი;
8. მანტია;
9. დევიზი.

გერბის ბლასონისას უპირველესად ყურადღება ექცევა მის მთავარ ნაწილს – ფარს. ასახელებენ მის ფორმას, როგორ არის დაყოფილი, ფერს, მასზე გამოსახულ ფიგურას და ა.შ.

**ფარი** გერბის მთავარი ელემენტია, მისი აზრობრივი ცენტრი, რომელიც შეიცავს მაქსიმალურ ინფორმაციას, რომელიც შეიძლება გამოსახოს, როგორც ცალკე კომპონენტი. ფარზე დაიტანება ყველა სიმბოლო და ემბლემა, რომელთაც უნდა დაახასიათონ გერბის მფლობელი.

გერბის ფარის აღწერა ხდება მარჯვნიდან, მაგრამ მხარეები განისაზღვრება არა მაყურებლის მხრიდან, არამედ მისი წარმომდგენის, წარმოსახვითი დამჭერის თვალთახედვით, რომელსაც ფარი უჭირავს. ე.ი. როცა გერბს ვუყურებთ, მისი მარცხენა მხარე ჰერალდიკაში ითვლება მარჯვენა მხარედ და პირიქით. გერბის ფარის მარჯვენა (ჰერალდიკური მარჯვენა) მხარე და ზედა ნაწილი, ჰერალდიკაში ითვლება ყველაზე საპატიოდ. ეს გარემოება გათვალისწინებულია ფიგურების (ცხოველების, ფრინველების ადამიანის თუ სხვა) განლაგებისას. ამავე დროს, ფარის კომპოზიციაში გამოსახულების მოძრაობა, დინამიკა მიმართულია აუცილებლად მარჯვნივ (ცალკეული შემთხვევების გარდა, როცა, მაგალითად, რაიმე ფიგურა ნაწილობრივ არის გამოსახული); თუ ასე არ არის, მკვლევარმა დიდი ყურადღება უნდა მიაქციოს ამ გარემოებას, რადგან ან განსაკუთრებულ შემთხვევასთან, ან გამონაკლისთან, ან სიყალბესთან გვაქვს საქმე, რაც ძალზე იშვიათად ხდება ჰერალდიკაში. შეიძლება ტოპოგრაფიული შეცდომაც აღმოჩნდეს (ე.ი. მოხდა გამოსახულების სარკისებური აღქმა).

**ფარის შემადგენელი ელემენტებია:**

- I – ფარის ველი;
- II – ფერები;
- III – ფარში გამოსახული ფიგურები.

უმრავლეს შემთხვევაში გერბის ფარი იყოფა ნაწილებად (ველებად). ასეთ ფარს ეწოდება „რთული ფარი“, ხოლო იმ ფარს, რომელიც დაყოფილი არ არის – „უბრალო“. ფარის დაყოფის შედეგად მიღებულ ნაწილებს ეწოდება „ჰერალდიკური ფიგურები“. ისინი პირობითად იყოფა საპატიო ანუ პირველხარისხოვან, მეორეხარისხოვან და მესამეხარისხოვან ჰერალდიკურ ფიგურებად.

თითოეული ჰერალდიკური ფიგურის (ფარის ველების) ადგილის განსაზღვრას, მათ რიგითობას ძალზე დიდი მნიშვნელობა ენიჭება და ამის ცოდნა აუცილებელია როგორც გერბის ბლასონისას, ასევე გერბის შედგენის (შექმნის) დროსაც, რადგან იგი (ნაწილების, ველების, რიგითობა) გადმოსცემს ფარის შემადგენელ ნაწილთა მეტად თავისებურ იერარქიას, რაც თავის მხრივ, განსაზღვრავს გერბის ფარში გამოსახულ ნიშან-ფიგურების მეტ-ნაკლებად მნიშვნელობას, მათ იერარქიას. ეს კი იმაზე დამოკიდებული, თუ ფარის რომელ ნაწილშია ისინი გამოსახული.

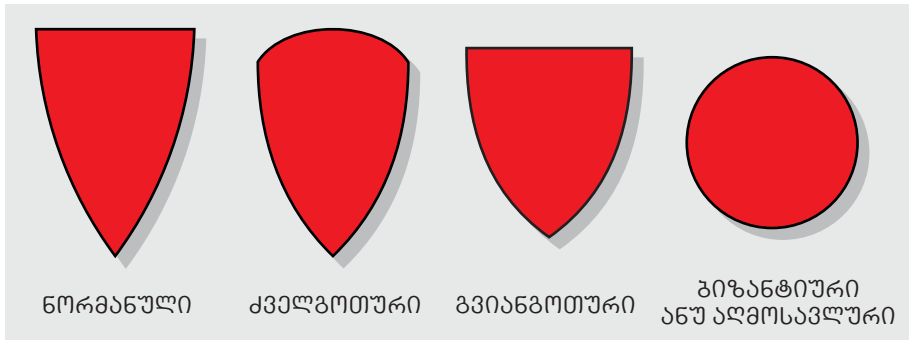

აქვე აღვნიშნავთ, რომ არსებობს ჰერალდიკური ფარის რამდენიმე პირობითი ფორმა. უნდა აღინიშნოს, რომ ამ შემთხვევაში ფარის ფორმა საშუალებას გვაძლევს განვსაზღვროთ ფარის მფლობელის ვინაობა და მდგომარეობა (მაგალითად: რომისებურ ფარს მხოლოდ მანდილოსანთა გერბებში ვხვდებით).

რაც შეეხება გერბში გამოყენებულ ფერებს.

თავიდანვე განსაკუთრებით უნდა აღინიშნოს შემდეგი გარემოება: კერძოდ – სიმბოლიკის, ემბლემატიკისა და ჰერალდიკურ ფერთა აზრობრივი მნიშვნელობა, ხშირად არაერთგვარია და არ ემთხვევა ერთმანეთს. სიმბოლიკასა და ემბლემატიკაში ფერი მჭიდროდ არის დაკავშირებული ნაციონალურ, პოლიტიკურ, ისტორიულ, რელიგიურ და სხვა იდეოლოგიურ თუ ეთნოგრაფიულ თავისებურებებთან და გამოიყენება გარკვეულ ქვეყანაში, გარკვეული ხალხის, ან რომელიმე სოციალური თუ სხვა რაიმე დაჯგუფების მიერ. ამიტომ საკრალურ და საერო სიმბოლიკასა და ემბლემატიკაში ფერი მრავალგვარი და მრავალფეროვანია. ხოლო ჰერალდიკაში ფერთა რაოდენობა, მათი შინაარსობრივი დატვირთვა, მკაცრად არის განსაზღვრული; ჰერალდიკური ფერი ინტერნაციონალურ კანონებს ემორჩილება და არავითარი ინტერპრეტაცია აქარ შეიძლება.

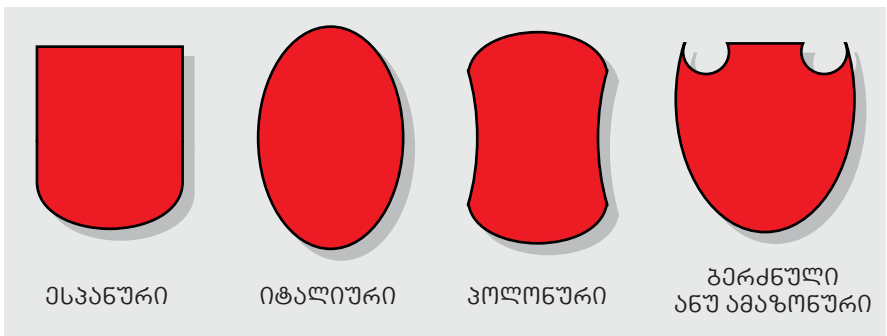

**ფერი ჰერალდიკაში:**

I – ადიდებს სხვადასხვა ფიგურების ვარიანტების რაოდენობას და შესაძლებელს ხდის სხვადასხვა ფერის შეხამებას;

II – თითოეულ ფერს მიკუთვნებული აქვს თავისი აზრობრივი დატვირთვა, რაც შესაძლებლობას იძლევა ხარისხობრივად გაზარდოს სხვადასხვა ფიგურის მნიშვნელობა;

III – ფერთა საშუალებით გერბი იქცა ნამდვილად მხატვრული ღირებულების მქონე ნაწარმოებად.

ჰერალდიკური ფერები სამ ჯგუფად იყოფა:

- I. ლითონები;
- II. მინანქრები;



**III. ბენვეული.**

ჰერალდიკაში ყველაზე მკაცრი კანონია ის, რომ არ შეიძლება გერბის ფარში ლითონზეა ლითონის ან მინანქარზე მინანქრის გამოყენება; მაგალითად: ფარის ვერცხლის ველზე (ანუ ლითონზე) ოქროს ლომის (ასევე ლითონის), ან მენამულ ველზე (ანუ ემაზე, მინანქარზე) პორფირის (ასევე ემალის) არწივის გამოსახვა. მაგრამ თუ გერბის ფარი დაყოფილია რამდენიმე ნაწილად, ამ შემთხვევაში ფარის თითოეული ნაწილი (ველი) ჰერალდიკაში ითვლება ცალკე, დამოუკიდებელ გერბად (გერბის ფარად) და ამიტომ ზემოთ ნახსენები კანონი ამ შემთხვევაში მოქმედებს არა მთლიანად გერბის ფარზე, არამედ თითოეულ ველზე ცალ-ცალკე. უნდა აღინიშნოს ისიც, რომ თუ გერბის ფარის ველზე რამდენიმე ერთი და იგივე ფიგურაა გამოსახული, მაშინ ყველა ფიგურა ერთმანეთის მსგავსია გამოსახვის ფორმითაც და ფერითაც. ე.ი. ისინი გამოისახება ყოველგვარი ცვლილებებისა და განსხვავების გარეშე.



გერმანული

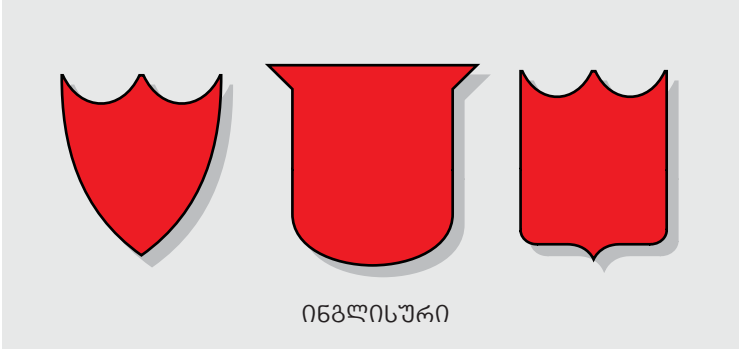

ინგლისური

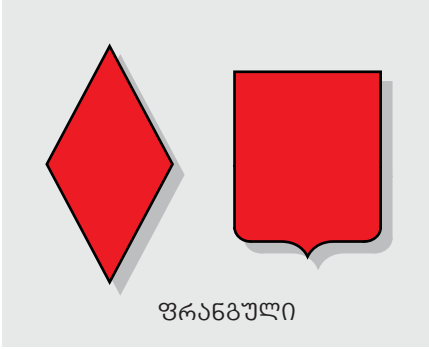

ფრანგული

ჰერალდიკაში თითოეულ ფერს მინიჭებული აქვს ასტროლოგიური ნიშანი, კეთილშობილი ქვა, ლათინური ასო. აგრეთვე თითოეული ფერს აქვს საკუთარი გრაფიკული გამოსახვა (მისი შექმნა მიენერება ფრანგ მარკუს ვილსონ დე ლა კოლომის Marc Vulson de La Colombiere, რომელმაც 1639 წელს პირველმა გამოიყენა დაშტრიხვის წესი). განსაზღვრულია ფერთა შინაარსობრივი დატვირთვაც. აქვე უნდა აღინიშნოს, რომ ჰერალდიკურ ფერთა ქართული შესატყვისების მოძებნა ძალზე რთული აღმოჩნდა, საბოლოოდ საქართველოს პარლამენტთან არსებული ჰერალდიკის სახელმწიფო საბჭოს მიერ, დადგინდა ჰერალდიკურ ფერთა ტერმინთა ქართული შესატყვისები.

საყოველთაოდ მიღებული ჰერალდიკური ფერები და მათი სემანტიკა შემდეგია:

**I. ლითონები**

1 – ოქრო (E, მზე) – გრაფიკულად გადმოიცემა წერტილების საშუალებით. სემანტიკა – უზენაესობა, დიდებულება, წარჩინებულობა, ძლევამოსილება, სიმდიდრე;

2 – ვერცხლი (F, მთვარე) – გრაფიკულად გადმოიცემა თეთრი ფერით. სემანტიკა – კეთილშობილება, უმანკოება, უბინოება, სინამდვილე, სიბრძნე.

აღსანიშნავია, რომ ჰერალდიკაში მხოლოდ ეს ორი ლითონი – ოქრო, ვერცხლი გამოიყენება და სწორედ ამიტომ უწოდებენ მათ „კეთილშობილ ლითონებს“.

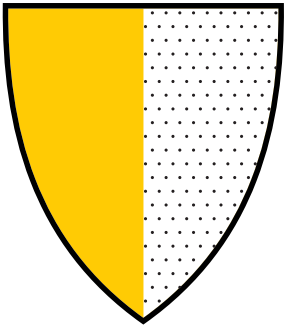

ოქრო

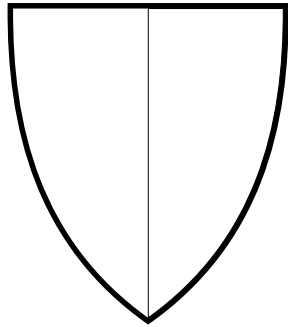

ვერცხლი

**II. მინანქრები (ემალი)**

1 – მენამული (წითელი) – გრაფიკულად გადმოიცემა ვერტიკალური ხაზებით. სემანტიკა – სიმამაცე, გამბედაობა, ვაჟკაცობა, დიდსულოვნება, სამართლიანობა, სიყვარული;

2 – ლაჟვარდი (ლურჯი) – გრაფიკულად გადმოიცემა ჰორიზონტალური ხაზებით. სემანტიკა – ერთგულება, დიდება, პატიოსნება, ღირსება, გულახდილობა, სხვაგვარიელობა;

3 – ზურმუხტი (მწვანე) – გრაფიკულად გადმოიცემა დიაგონალური ხაზებით მარჯვნიდან მარცხნივ (ჰერალდიკურად). სემანტიკა – თავისუფლება, იმედი, ზეიმი, სიხარული, ღვინო;

4 – სევადი (შავი) – გრაფიკულად გადმოიცემა ერთმანეთის გადამკვეთი ჰორიზონტალური და ვერტიკალური ხაზებით. სემანტიკა – ურყეობა, სიმტკიცე, ერთგულება, წინდახედულობა, სულგრძელობა;

5 – პორფირი (ძონი) – გრაფიკულად გადმოიცემა დიაგონალური ხაზებით მარცხნიდან მარჯვნივ (ჰერალდიკურად). სემანტიკა – მეფურობა, უზენაესობა, ძალაუფლება, ღვთისმოსაობა.

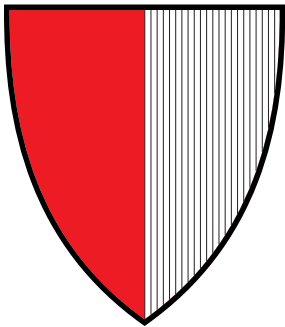

მინამული

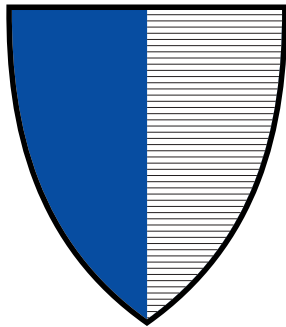

ლაჟვარდი

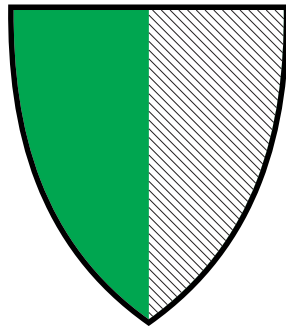

ზურმუხტი

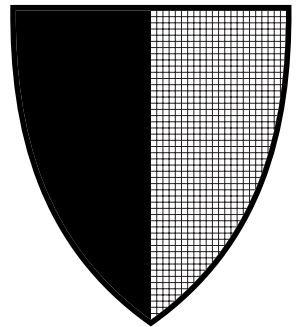

სევადი

**III. ბენვეული**

- 1 – ყარყუმი (hermine);
- 2 – ციყვი (le vair).

ყარყუმის ბენვი გერბში გამოისახება შავი ფერის, ბოლოში გაფართოებული სამყურას მსგავსი პატარა ჯვრების სახით (ვუნოდოთ პირობითად „ჯვრები“). აქვე შევნიშნავთ, რომ მანტიაში ყარყუმის ბენვი გადმოიცემა ვერცხლის ველზე შავი პატარა კუდების სახით.

**გერბის ფარში გადმოიცემა სამი სახის ყარყუმის ბენვი:**

- 1 – "Ermine" – შავი ფერის „ჯვრები“ ვერცხლის ველზე;
- 2 – "Ermines" – თეთრი ფერის „ჯვრები“ ოქროს ველზე;
- 3 – "Erminois" – შავი ფერის „ჯვრები“ ოქროს ველზე.

იშვიათად გვხვდება ე.წ. "Pean" (ტყავი), რომელიც გადმოიცემა – ოქროს „ჯვრები“ შავ ველზე.

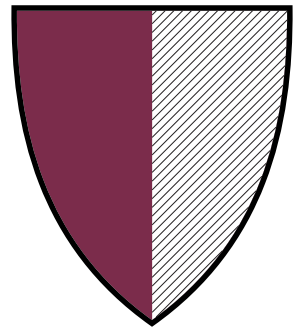

პორფირი

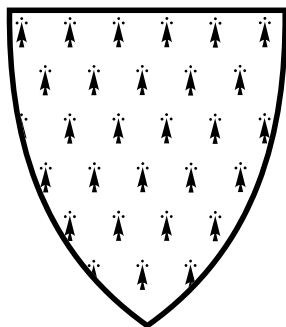

ყარყუმი

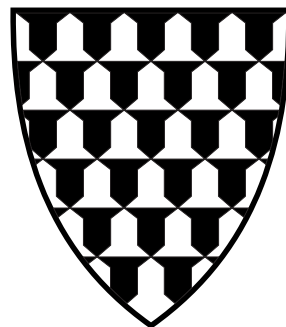

ციყვი

ციყვის ბენვის აღმნიშვნელი ტერმინი le vair, წარმოიშვა იმის გამო, რომ გერბში გამოიყენებოდა ციყვის სხვადასხვა ბენვის კომბინაცია (de variis coloribus). ამიტომ მისი ბენვი ორი ფერით, ძირითადად თეთრით და ლაჟვარდით გადმოიცემა. დავუმატებთ, რომ ციყვის ბენვის ერთ - ერთი სახეობა T-ს მსგავსი ფიგურით გადმოიცემა. იგი მხოლოდ ინგლისურ გერბებში გვხვდება და ეწოდება "potent".

წინამდებარე სტატიაში ჩვენ შევეცადეთ ზოგადად გადმოგვეცა ჰერალდიკური მეცნიერების რაობა. იმედს გამოვთქვამთ, რომ მიუხედავად ძალზე მცირე ინფორმაციისა, ეს სტატია ინტერესს აღძრავს მკითხველში ამ მეტად საინტერესო მეცნიერების დარგის მიმართ.

# ევროპის დროშა

2004 წლიდან საქართველოში აქტიურად დაიწყო ევროპის დროშის გამოყენება. საზოგადოების ნაწილში გაჩნდა კითხვები იმასთან დაკავშირებით, თუ რამდენად ჰქონდა საქართველოს ამის უფლება. იმის გათვალისწინებით, რომ საქართველოს ერთ-ერთი უმთავრესი პრიორიტეტი ევროპული ოჯახის სრულფასოვანი წევრობაა, ინტერესს მოკლებული არც ერთიანი ევროპული სიმბოლიკის საკითხი უნდა იყოს. ამასთან დაკავშირებით შემეცნებითი ალმანახი „ჰეროლდი“ ვთავაზობთ საერთაშორისო ვექსილოლოგიური ასოციაციების ფედერაციის (FIAV) პრეზიდენტისა და ევროპულ-ბელგიური დროშების კვლევითი ცენტრის დამაარსებლის ბატონი მიშელ ლუპანის სტატიას, რომელიც მიმოიხილავს ევროპული სიმბოლიკის შექმნის ისტორიას და მისი გამოყენების წესებს.

## 1. პან-ევროპული მოძრაობა

პან-ევროპული მოძრაობა 1923 წელს ავსტრიელმა გრაფმა ნიკოლაუს ფონ კუდენჰოვ-კალერგიმ დაარსა. პან-ევროპული მოძრაობის პირველი კონგრესი 1926 წელს ვენაში გაიმართა, რომელმაც დაამტკიცა დროშის პროექტი. ის იყო ლურჯი ქსოვილი, წითელი ბერძნული ჯვრით, რომელიც მოთავსებული იყო ოქროს სფეროში. დროშაზე გამოსახული ჯვარი, იყო ზენაციონალური ქველმოქმედების სიმბოლო, სფერო წარმოადგენდა მზესა და სულს, ლურჯი ფერი კი ინვევდა ზეცის უსასრულობის ასოციაციას. ეს დროშა 1929 წელს, არისტიდ ბრიანის ევროპული ინიციატივის დროს ჩაიტანეს შენევაში. 1948 წელს დროშა დაამტკიცა ევროპის საპარლამენტო კავშირმა, მაგრამ მას ხალხის შეზღუდული რაოდენობა იყენებდა.

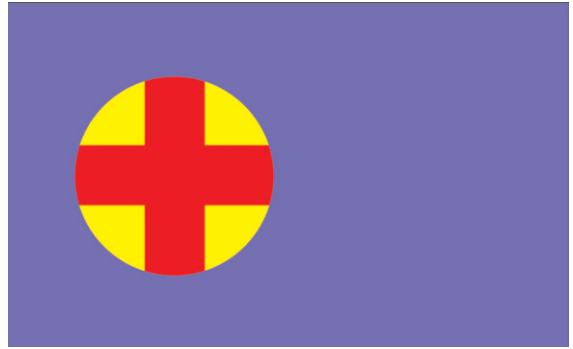

1948 წელს ბრიტანეთის ევროპული კავშირის მიერ წარმოდგენილი იქნა ახალი დროშა, რომელზეც გამოსახული იყო ლათინური ასო „E“. გარდა იმისა, რომ ის იყო სიტყვა ევროპის პირველი ასო ყველა ევროპულ ენაზე, ამავე დროს წარმოადგენდა მშვიდობის სიმბოლოს, განსხვავებით ასო „V“-საგან, რაც ომში გამარჯვების ნიშანი იყო. ამგვარი დროშის იდეა ეკუთვნოდა უინსტონ ჩერჩილის სიძეს – დუნკან სენდის. თეთრ ქსოვილზე გამოსახული „E“ წითელი ფერის იყო, რაც მხიარულების სიმბოლოა, თუმცა ავტორი მას სხვა დატვირთვასაც სძენდა.

1948 წლის 7-11 მაისს, ევროკავშირის მოძრაობის საერთაშორისო კომიტეტმა ჰააგაში დაარსა ევროპის კონგრესი. კონგრესი ევროკავშირის განვითარების იდეებს იხილავდა. მას უინსტონ ჩერჩილი ხელმძღვანელობდა. ოფიციალური ცერემონიის დროს უქარო ამინდი იყო, რის გამოც დროშა არ ფრიალებდა და მხოლოდ წითელი ფერი ჩანდა. ჩერჩილმა მისი სიძის დროშის პროექტი დაიწუნა და ის 1948 წლის აგვისტოში, სტრასბურგის კონგრესისთვის შეცვალეს. ცვლილება შეეხო „E“-ს წითელ ფერს, რომელიც მწვანით შეიცვალა. ისევე, როგორც წინა შემთხვევაში „E“ დროშის ცვლის 2/3 ფარავდა.



ევროპული მოძრაობა ოფიციალურად 1948 წლის 25 ოქტომბერს შეიქმნა, როდესაც ევროკავშირის გაერთიანებულმა საერთაშორისო კომიტეტმა მისი დასახელების შეცვლა გადაწყვიტა. თეთრ-მწვანე დროშა 1949 წელს გამოყენებულ იქნა ბრიუსელში, ვესტმისტერსა და სტრასბურგში. მიუხედავად ამისა, დროშა არ გამოიყენებოდა ევროპის ოფიციალურ დაწესებულებათა შენობებზე. ის არც ევროსაბჭოს სამდივნოს შენობის თავზე ფრიალებდა.

მოგვიანებით მას იყენებდნენ საფოსტო მარკებზე, გამოცემებზე, ახაგაზრდულ შეხვედრებზე. თუმცა, უკმაყოფილებას ინვევდა დროშის ვიზუალური მხარე. დროშასთან დაკავშირებით ხუმრობდნენ, რომ მან სააშკარაოზე გამოიტანა „ჩერჩილის ქვედა საცვალი“, რადგან გაშლილი დროშის ყურების დროს ხედავდი მწვანე ველს, რომელზეც გასაშრობად გამოკიდებული იყო თეთრი საცვალი!

ევროპული მოძრაობის პირველი მნიშვნელოვანი მიღწევა იყო ევროსაბჭოს დაარსება 1949 წლის მაისში. 1948 წლის შემდეგ, ევროპული მოძრაობა ლობივდა სხვადასხვა საკითხებზე ინტეგრაციას – ასევე ხელს უწყობდა ევროპარლამენტის პირდაპირ არჩევას ევროპის მოქალაქეების მიერ, გამოხატავდა რა ევროკავშირის ხელშეკრულების (მაასტრიხტის ხელშეკრულება) მხარეს. ასევე მხარს უჭერდა ევროპის კონსტიტუციას.

### 1. ევროსაბჭო

#### 1.1. წევრები

ევროსაბჭო 1949 წლის 5 მაისს ლონდონის ხელშეკრულების თანახმად დაარსდა. მისი დამაარსებელი ათი სახელმწიფო იყო: ბელგია, დანია, საფრანგეთი, ირლანდია, იტალია, ლუქსემბურგი, ნიდერლანდები, ნორვეგია, შვედეთი და დიდი ბრიტანეთისა და ჩრდილოეთ ირლანდიის გაერთიანებული სამეფო.

დღეისათვის მისი წევრია ყველა ევროპული სახელმწიფო (47 ქვეყანა, მათ შორის საქართველო) გარდა ვატიკანისა, რომელიც მინისტრთა კომიტეტის დამკვირვებელია.

ევროსაბჭო სამთავრობათაშორისო ორგანიზაციაა. მისი მიზნებია:

- დაიცვას ადამიანის უფლებები, პლურალისტური დემოკრატია და კანონის უზენაესობა;
- პოპულარიზაცია გაუწიოს ცნობიერების ამაღლებას, ნაახალისოს ევროპის კულტურული იდენტურობისა და მრავალფეროვანების განვითარება;
- იმ პრობლემების მოგვარება, რომლის წინაშეც დგება ევროპული საზოგადოება (უმცირესობათა დისკრიმინაცია, ქსენოფობია, შეუწყნარებლობა, გარემოს დაცვა, ადამიანის კლონირება, შიდსი, ნარკოტიკები, ორგანიზებული დანაშაული და სხვა);
- ხელი შეუწყოს დემოკრატიული სტაბილურობის კონსოლიდაციას ევროპაში პოლიტიკური, საკანონმდებლო და საკონსტიტუციო რეფორმების მხარდაჭერით.

ნებისმიერ ევროპულ ქვეყანას შეუძლია გახდეს ევროსაბჭოს წევრი, თუ ის ეთანხმება კანონის უზენაესობის პრინციპს და უზრუნველყოფს ადამიანის უფლებებისა და ფუნდამენტალური თავისუფლების დაცვას ყველასათვის მისი იურისდიქციის ქვეშ.

ევროსაბჭო არ უნდა აგვერიოს ევროკავშირში. ეს ორი ორგანიზაცია განსხვავდება ერთმანეთისაგან, თუმცა ევროკავშირის წევრი 27 სახელმწიფო ევროსაბჭოს წევრიცაა.

#### 2.2 დებატები დროშის მიღების თაობაზე

დებატები ევროსაბჭოს დროშის მიღებასთან დაკავშირებით 1949 წელს, ორგანიზაციის შექმნისთანავე დაიწყო. პირველმა გენერალურმა მდივანმა ჟაკ-კამილ პარისმა დროშის საკითხის განხილვის თხოვნით ასამბლეის ბიუროს მიმართა, თუმცა ბიურომ საკითხი თავისი კომპეტენციის სფეროდ არ მიიჩნია და განხილვაზე უარი განაცხადა. სამდივნომ საზოგადოების მხრიდან უამრავი შემოთავაზება მიიღო. იმ დროს წარმოდგენილი პროექტები ევროსაბჭოს არქივშია დაცული. ევროსაბჭოს საინფორმაციო სამსახურის უფროსმა პოლ ლევიმ ევროპელ ჰერალდიკის სპეციალისტებს დახმარების თხოვნით მიმართა.

შემდგომ წლებში ასამბლეის ზოგად საქმეთა კომიტეტმა ჩაატარა მთელი რიგი ღონისძიებებისა, მათ შორის დროშის თაობაზეც, რაც მიზნად ისახავდა „ევროკავშირზე“ ცნობიერების ამაღლებას. ასამბლეის დავალებით დროშის საკითხის განხილვას წესების, პროცედურებისა და პრივილეგიების კომიტეტი შეუდგა. კომიტეტმა მიიღო უამრავი შემოთავაზება და შეადგინა 12 პუნქტიანი სია, რომლისათვის ასამბლეის წევრებს კენჭი უნდა ეყარათ. 1951 წელს ასამბლეამ რეფერენდუმი ჩაატარა.

ამასობაში, სალვადორ დე მადარიაგამ წარმოადგინა საკუთარი პროექტი, რომელშიც ლურჯ ფონზე ოქროს ვარსკვლავები იყო გამოსახული. თითოეული ვარსკვლავი ევროპულ დედაქალაქებს აღნიშნავდა. თუმცა, რეფერენდუმის შედეგებით, უპირატესობა კალერგის ძველმა ჯვრიანმა დროშამ მოიპოვა. ამ არჩევანით უკმაყოფილო დარჩა თურქეთი, რომელიც ჯვრიანი დროშის დამტკიცების წინააღმდეგი იყო.



თურქეთის პროტესტს მოჰყვა ხანგრძლივი დიპლომატიური პაუზა, რის შედეგადაც ჩამოყალიბდა აზრი, რომ დროშაზე ვარსკვლავები უნდა ყოფილიყო გამოსახული. საკითხი განსახილველად დაუბრუნდა წესების, პროცედურებისა და პრივილეგიების კომიტეტს. კომიტეტმა მომხსენებლად ბიშეს კანდიდატურა შეარჩია. 1953 წლის სექტემბერში ბიშეს მიერ წარმოდგენილი იქნა დროშა, რომლის თეთრ ფონზეც 15 მწვანე ვარსკვლავი იყო გამოსახული.

კომიტეტმა ეს წინადადება არ მოიწონა და უპირატესობა მიანიჭა ლურჯ ფონზე ოქროს ვარსკვლავებიან ვარიანტს, რომელზეც 15 ვარსკვლავი იქნებოდა გამოსახული.

1953 წლის 25 სექტემბერს, ასამბლეის პლენარულ სხდომაზე მიღებულ იქნა დროშის 15 ვარსკვლავიანი ვარიანტი და გაიცა რეკომენდაცია, რომ მინისტრთა კომიტეტიც მიჰყოლოდა ამ მაგალითს. ვარსკვლავების რაოდენობამ გერმანიის პროტესტი გამოიწვია, რადგან მათი რაოდენობა დაკავშირებული იყო გაერთიანების წევრების რაოდენობასთან, რომელთა შორისაც შედიოდა ზაარლენდის სადავო ტერიტორია. 15 ვარსკვლავში ერთი ამ რეგიონის სუვერენიტეტის აღმნიშვნელი გამოდიოდა. საფრანგეთი წინააღმდეგი იყო 14 ვარსკვლავის გამოსახვის, რადგან ეს იქნებოდა გერმანიის მიერ ზაარლენდის შეერთების აღმნიშვნელი. 13 მიუღებელი იყო ცრურწმენათა გამო. ყველაზე მისაღები რიცხვი 12 გამოდგა, რადგან მას არ ჰქონდა არვითარი პოლიტიკური ქვეტექსტი. ამავე დროს, მხედველობაში იქნა მიღებული: ზოდიაქოს 12 ნიშანი, 12 რიცხვი საათზე, 12 თვე წელიწადში, 12 მოციქული, რომაული კანონის 12 თავი, აპოკალიფსის მხედრის 12 ვარსკვლავიანი გვირგვინი და აგრეთვე წმინდა მარიამის შარავანდეზე ვარსკვლავების რაოდენობა.



1954 წლის 15 მაისს, დეპუტატებმა თხოვნით მიმართეს გაერთიანებულ კომიტეტს, რათა ასამბლეას შეეჩერებინა 15 ვარსკვლავიანი დროშის გამოყენება. გაერთიანებულმა კომიტეტმა დაასკვნა, რომ მათი დროშა უნდა იყოს ცალკე ემბლემა ორგანიზაციისათვის და ასამბლეა უნდა იყოს ასოცირებული ამ არჩევანთან. რეალური სამუშაოების ზედამხედველობა კი მინისტრთა კომიტეტის კომპეტენცია იყო.

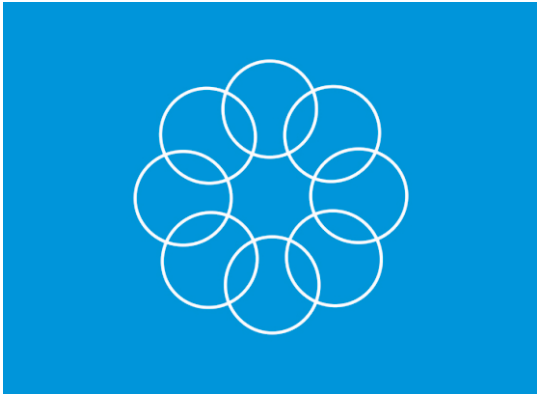

დეპუტატების მიერ შეიქმნა სპეციალური ექსპერტთა კომიტეტი, რომელიც შედგებოდა ასამბლეის სამი წევრისაგან (მათ შორის იყო ბიშეც). ამ კომიტეტმა წამოაყენა ახალი წინადადება, რომელსაც „ბიშეს შემოთავაზება“ უწოდეს. ეს იყო რვა ერთმანეთთან დაკავშირებული რგოლი, ოლიმპიური თამაშების დროშის მსგავსად. 1954 წლის დეკემბერში ეს შემოთავაზება უარყვეს. იტალიელებმა ის ტელეფონს, გერმანელებმა კი ჯაჭვს შეადარეს.

1955 წლის იანვარში, სამდივნომ დეპუტატებისათვის მინი გამოფენა ჩაატარა, რომელზეც წარმოდგენილი იყო ახალი დროშის სხვადასხვა ვარიანტი. გამოფენის შედეგად შეირჩა ორი ჰაიციის 12

ვარსკვლავიანი და მადარიავას 15 ვარსკვლავიანი ვარიანტები.

დეპუტატებმა ორივე მათგანი გადაუგზავნეს გაერთიანებულ კომიტეტს და მიუთითეს მათ მიერ უპატირატესობამინიჭებული ვარიანტი. 1955 წლის 26 ოქტომბერს ასამბლეამ მხარი დაუჭირა 12 ვარსკვლავიან დროშას და გამოსცა მისი მიღების რეკომენდაცია. დეპუტატებმა ის 1955 წლის 9 დეკემბერს დაამტკიცეს.

1986 წელს, დეპუტატებმა „ემაყოფილება გამოთქვეს“ ევროპული თანამეგობრობის მიერ მიღებულ გადაწყვეტილებაზე, დროშისა და ევროპის ჰიმნის თაობაზე.

**2.3 ევროსაბჭოს ღირსების დროშა**

1961 წლის შემდეგ ევროსაბჭოს მიერ ათასზე მეტი ღირსების დროშა იქნა გაცემული. 2005 წლის 25 ნოემბერს, საპარლამენტო ასამბლეის ევროპის პრიზის ქვეკომიტეტმა დაადგინა შემდეგი სტატუსები:

**მუხლი 1.**

ევროპის პრიზი, რომელსაც ანიჭებს ევროსაბჭო, ყოველწლიურად უნდა გაიცეს საპარლამენტო ასამბლეის გარემოს, სოფლის მეურნეობისა და ადგილობრივ და რეგიონალურ საკითხთა კომიტეტის მიერ, ერთ ან მეტ მუნიციპალიტეტზე, რომელთაც, კომიტეტის აზრით, განახორციელეს მნიშვნელოვანი ძალისხმევა ევროკავშირის იდეის პროპაგანდის მიზნით.



**მუხლი 2.**

ევროპის პრიზი უნდა შედგებოდეს ჯილდოსაგან, რომელიც გამარჯვებულს ერთი წლის განმავლობაში დარჩება, ბრინჯაოს მედლისაგან, პერგამენტისა და სტიპენდიისაგან, რომელიც მოხმარდება გამარჯვებული მუნიციპალიტეტის მცხოვრებ ერთი ან მეტი ახალგაზრდის ევროპაში სასწავლო ვიზიტს.

**მუხლი 3.**

ღირსების ნიშანი გადაეცემა კონკრეტულ მუნიციპალიტეტს, რომელსაც უკვე მიღებული აქვს ღირსების დროშა რამოდენიმე წლის განმავლობაში და რომლის ძალისხმევაზე ევროკავშირის იდეის პროპაგანდირებაზე განიხილება, როგორც ღირებული ამ ჯილდოსათვის, რომელის რანგი ოდნავ დაბალია ევროპის პრიზზე.

**მუხლი 4.**

ღირსების დროშა გადაეცემა კონკრეტულ მუნიციპალიტეტებს, რომლებიც იმსახურებენ ჯილდოს მათი ევროპული იდეის პოპულარიზაციის მიზნით ძალისხმევით. ეს მუნიციპალიტეტები ჩვეულებრივ შეირჩევა იმ მუნიციპალიტეტებს შორის, რომელთაც უკვე აქვთ მოპოვებული ევროპული დიპლომი.

ევროსაბჭოს ღირსების დროშას აქვს ოქროს არშია ორი ლურჯი ლენტით, რომლებიც მიმაგრებულია დროშაზე და აგრეთვე არის ყვითელი წარწერა „CONSEIL DE



L'EUROPE“ (ფრანგულად) და „COUNCIL OF EUROPE“ (ინგლისურად).

**2.4. ევროსაბჭოს ლოგო**

დროშისა და ჰიმნისაგან განსხვავებით, რომლებიც ერთიანი ევროპის სიმბოლოებია, ლოგო არის ევროსაბჭოს განმასხვებელი ნიშანი. ის ორგანიზაციამ 1999 წლის მაისში მიიღო, 50 წლის იუბილესთან დაკავშირებით. მისი გამოყენება უფლებამოსილების საკითხია.

**3. ევროკავშირის დროშა**

ევროპარლამენტის ინიციატივით დაიწყო მუშაობა ევროპის თანამეგობრობისათვის დროშის მიღების თაობაზე. 1979 წელს, პირველი

ევროპული არჩევნების შემდეგ წარმოდგენილი იქნა რეზოლუციის პროექტი. 1983 წელს პარლამენტმა დაადგინა, რომ თანამეგობრობის დროშა 1955 წელს ევროკავშირის მიერ დამტკიცებული პროექტი უნდა ყოფილიყო.

1984 წლის ივნისში, ფონტენებლუში (საფრანგეთი) გამართულ შეხვედრაზე, ხაზი გაესვა ევროპის გამოსახულებათა იდენტურობის მნიშვნელობას ევროპის და მსოფლიოს მოქალაქეთა თვალში. 1985 წელს მილანში ჩატარებულ ევროპის საბჭოს შეხვედრაზე წამოყენებულ იქნა დროშისა და ჰიმნის იდეა. სტრასბურგში ჩატარებული საპარლამენტო სესიის დროს, პარლამენტებისა და კომიტეტების თავმჯდომარეები, აგრეთვე ევროპის თანამეგობრობის საბჭოს პრეზიდენტი ხშირად ხვდებოდნენ სადილის დროს. 1986 წლის მარტში, ჰოლანდიის საგარეო საქმეთა მინისტრი, ვან დენ ბრუკი შეხვდა ჟაკ დელორს (კომისიის თავმჯდომარეს) და პიერ პფლიმლინს (პარლამენტის თავმჯდომარეს). პფლიმლინს ინიციატივით განიხილეს დროშის საკითხი. მან დღეისათვის არსებული ვარიანტი წარმოადგინა, რასაც მხარი დაუჭირეს.

12 ყვითელი ვარკსკვლავი ლურჯ ფონზე, როგორც ევროპის თანამეგობრობის სიმბოლო ოფიციალურად 1986 წლის 26 მაისს დაამტკიცეს.

ამრიგად, ევროპის დროშა წარმოადგენს ევროსაბჭოსა და ევროპულ თანამეგობრობასაც. იგი უკვე გახდა გაერთიანებული ევროპისა და ევროპული იდენტურობის მთავარი სიმბოლო. ევროსაბჭოსა და ევროკავშირის წარმომადგენლმა ღიად გამოხატეს კმაყოფილება ევროპის მოქალაქეებს შორის ევროპული სიმბოლიკის მიმართ არსებული დამოკიდებულების თაობაზე. ევროკომისია და ევროსაბჭო იღებენ პასუხისმგებლობას აღნიშნული სიმბოლიკის სწორად გამოყენების საკითხზე. მის შეუსაბამოდ გამოყენების ნებისმიერ შემთხვევას მკაცრი რეაგირება უნდა მოჰყვეს.



ბენ პასუხისმგებლობას აღნიშნული სიმბოლიკის სწორად გამოყენების საკითხზე. მის შეუსაბამოდ გამოყენების ნებისმიერ შემთხვევას მკაცრი რეაგირება უნდა მოჰყვეს.

ევროპის კომიტეტების მისიის ხელმძღვანელებისა და ევროკავშირის მიერ (ეთიოპიის მისიის დროს) გამოყენებული იქნა სამანქანო დროშა 2003 წლის დეკემბერში.

**3.1. ვარსკვლავთა რაოდენობა ევროკავშირის დროშაზე**

ვარსკვლავთა რაოდენობა არაა დაკავშირებული წევრების რაოდენობასთან. 12 სრულყოფილებისა და ერთიანობის სიმბოლოა. ამ ფაქტორის გამო დროშაზე ვარსკვლავთა რაოდენობა უცვლელი რჩება, მიუხედავად ორგანიზაციის გაფართოებისა. თუმცა, ესპანეთისა და პორტუგალიაში მიიჩნევენ, რომ 1986 წელს დროშაზე არსებული ვარსკვლავების რაოდენობა ევროკავშირის წევრთა რაოდენობის აღმნიშვნელია. შეხედულება იმის შესახებ, რომ ევროკავშირის დროშაზე ვარსკვლავების რაოდენობა ახალი წევრების მიღებასთან ერთად იმატებს, მცდარია.

**3.2. ევროკავშირის დროშის პროპორციები**

ემბლემას აქვს ლურჯი მართკუთხედი დროშის ფორმა. მისი სიგრძე გადმოფენილ მდგომარეობაში ერთნახევარჯერ აღემატება აღმართულ მდგომარეობაში მყოფი დროშის სიგრძეს. 12 ოქროსფერი ვარსკვლავი მოთავსებულია თანაბარი ინტერვალის დაშორებით და ქმნის წრეს, რომლის ცენტრიც გახლავთ მართკუთხედის დიაგონალის გადაკვეთის წერტილი. წრის რადიუსი უდრის აღმართული დროშის სიმაღლის ერთ მესამედს. თითოეულ ვარსკვლავს აქვს ხუთი ქიმი, რომლებიც განლაგებულია ისე, რომ შეიქმნას უხილავი წრე. თითოეული ვარსკვლავის გარშემო არსებული უხილავი წრის რადიუსი უდრის დროშის ფართობის ერთ-მეთვრამეტედს.

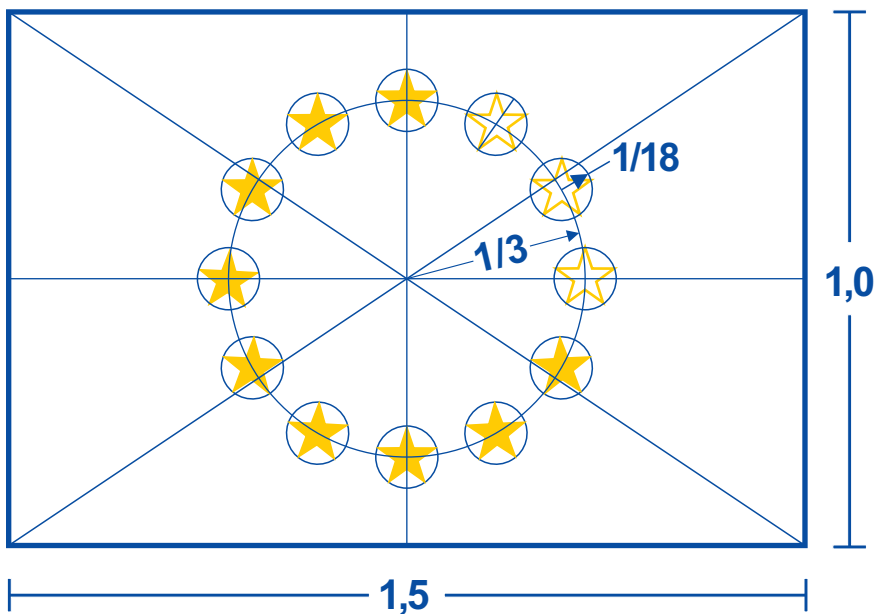

**3.3. ევროკავშირის დროშის ფერთა სფეციფიკა**

ევროკავშირის დროშა არის ლურჯი ქსოვილი, რომლის ცენტრშიც, წრეზე გამოსახულია 12 ოქროსფერი ვარსკვლავი. ოთხი ფერის შერევის კომბინაციაში (SMYC) ევროკავშირის დროშაზე გამოსახული ვარსკვლავების ყვითელი მიიღება 100 % ყვითელი ფერის გამოყენებით. დროშის ლურჯი ველის ფერი მიიღება 100 % ლურჯი და 80 % ძონისფერის შერევის შედეგად.

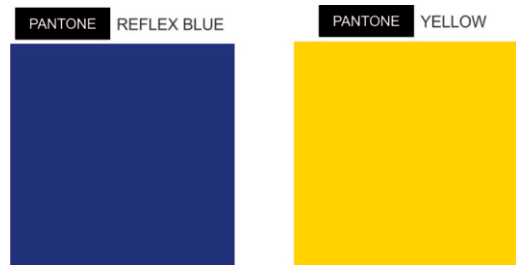

**3.4. ევროპის სიმბოლოები ევროპის კონსტიტუციაში**

ევროპის კონსტიტუცია მოიცავს მუხლს ევროპის სიმბოლიკის შესახებ:

ნაწილი IV

ზოგადი და დასკვინითი დებულებები:

ახალი მუხლი IV-0

კავშირის სიმბოლიკა

კავშირის დროშა უნდა შედგებოდეს 12 ყვითელი ვარსკვლავის წრისაგან ლურჯ ფონზე.

კავშირის ჰიმნი უნდა ეფუძნებოდეს ლუდვიგ ვან ბეთჰოვენის მე-9 სიმფონიიდან „სიხარულის ოდა“-ს.

კავშირის დევიზი უნდა იყოს შემდეგი: „ერთობა მრავალფეროვანებაში“.

კავშირის ვალუტა უნდა იყოს ევრო.

9 მაისი უნდა აღინიშნოს კავშირის მასშტაბით, როგორც ევროპის დღე.

ხელშეკრულებას, რომელიც ევროპის კონსტიტუციას ეხება, ხელი 2004 წლის 29 ოქტომბერს, რომში მოეწერა. ხელმოწერები იყვნენ ევროკავშირის 15 წევრი ქვეყნის წარმომადგენლები. ის ძალაში შევიდა 2006 წლის 1 ნოემბერს. მოგვიანებით, მოხდა მისი რატიფიცირება 18 წევრი სახელმწიფოს მიერ. მოიცავდა ესპანეთსა და ლუქსემბურგში მისი დამტკიცების თაობაზე. რეფერენდუმი ჩატარდა. თუმცა, დოკუმენტს მხარი არ დაუჭირა საფრანგეთმა და ჰოლანდიამ 2005 წლის მაისსა და ივნისში, რამაც რატიფიკაციის პროცესი ჩიხში შეიყვანა.

ხელშეკრულება მიზნად ისახავდა ევროკავშირისათვის კონსოლიდირებული კონსტიტუციის შექმნას. მას უნდა ჩაენაცვლებინა ევროკავშირის არსებული ხელშეკრულებები ერთი მთლიანი ტექსტით, რომლითაც კანონიერი ძალა ეძლეოდა ფუნდამენტალური უფლებების ქარტიას და აბსოლიტური უმრავლესობის ხმის

მიცემის პოლიტიკა ფართოვდებოდა იმ სფეროებში, რომლებიც მანამდე ერთხმად იყო გადაწყვეტილი წევრი ქვეყნების მიერ.

„განხილვის პერიოდის“ შემდეგ, წევრი ქვეყნები შეთანხმდნენ არა აქამდე არსებული ხელშეკრულებების დატოვებაზე, არამედ მათ შეცვლაზე, დატოვებდნენ რა იმ რეფორმებს, რომლებიც გათვალისწინებული იყო კონსტიტუციაში. „რეფორმის“ ხელშეკრულების ცვლილებას ხელი მოეწერა ლისაბონში (პორტუგალია) 2007 წლის 13 დეკემბერს. თავდაპირველად მისი რატიფიცირება ყველა წევრი სახელმწიფოს მიერ 2008 წლის ბოლოსათვის იყო დაგეგმილი. თუმცა, დათქმული ვადა დაირღვა იმის გამო, რომ ხელშეკრულებას თავდაპირველად მხარი არ დაუჭირა ირლანდიის ელექტორატმა 2008 წელს. 2009 წელს, მას შემდეგ, რაც ირლანდიამ მიაღწია გარკვეულ დათმობებს ხელშეკრულებასთან დაკავშირებით, მანაც თანხმობა განაცხადა. ხელშეკრულება ძალაში შევიდა 2009 წლის 1 დეკემბერს. ის წარმოადგენს ევროკავშირის ხელშეკრულების (მაასტრიხტის ხელშეკრულების) და ევროპის კომიტეტის დამაარსებელი ხელშეკრულების (რომის ხელშეკრულება) დამატებას.

ევროპის კონსტიტუციას კანონიერად უნდა მოეცვა დროშა, დევიზი, ჰიმნი და ევრო. თუმცა, ლისაბონის ხელშეკრულებაში სიმბოლიკა ნახსენები არ არის. ნახსენებია მხოლოდ ევრო, რომელიც ევროკავშირში ოფიციალური ვალუტა გახდა. მიუხედავად იმისა, რომ ევროკავშირის სიმბოლოები არ არის გათვალისწინებული ახალ ხელშეკრულებაში, ისინი მაინც გამოიყენება დე-ფაქტო ფორმით.

მიუხედავად იმისა, რომ სიმბოლიკა არ არის ნახსენები ლისაბონის ხელშეკრულებაში, 16 წევრი ქვეყნის დეკლარაცია სიმბოლიკის შესახებ, მათ შორის დროშის შესახებ, შევიდა ლისაბონის ხელშეკრულების საბოლოო აქტში და აღნიშნულია, რომ დროშა, ჰიმნი, დევიზი და ევრო ისევ რჩება ევროკავშირის სიმბოლოებად, რათა გამოხატოს ევროპის ხალხთა ერთიანობა.

**3.5. ევროკომისიის კომიტეტების ემბლემა**

ევროპის თანამეგობრობის კომისია 80-იან წლებში იყენებდა განსაკუთრებულ სიმბოლოს, ოქროს ასო „E“-ს ლურჯ ფონზე. ზოგჯერ ის დროშადაც გამოიყენებოდა, მაგალითად: მისი უწმინდესობა პაპის, იოანე პავლე II-ის კომისიაში ვიზიტის დროს (ბერლაიმონტი, ბრუსელი) 1985 წლის 20 მაისს. ხდებოდა მისი ლოგოდ გამოყენებაც.

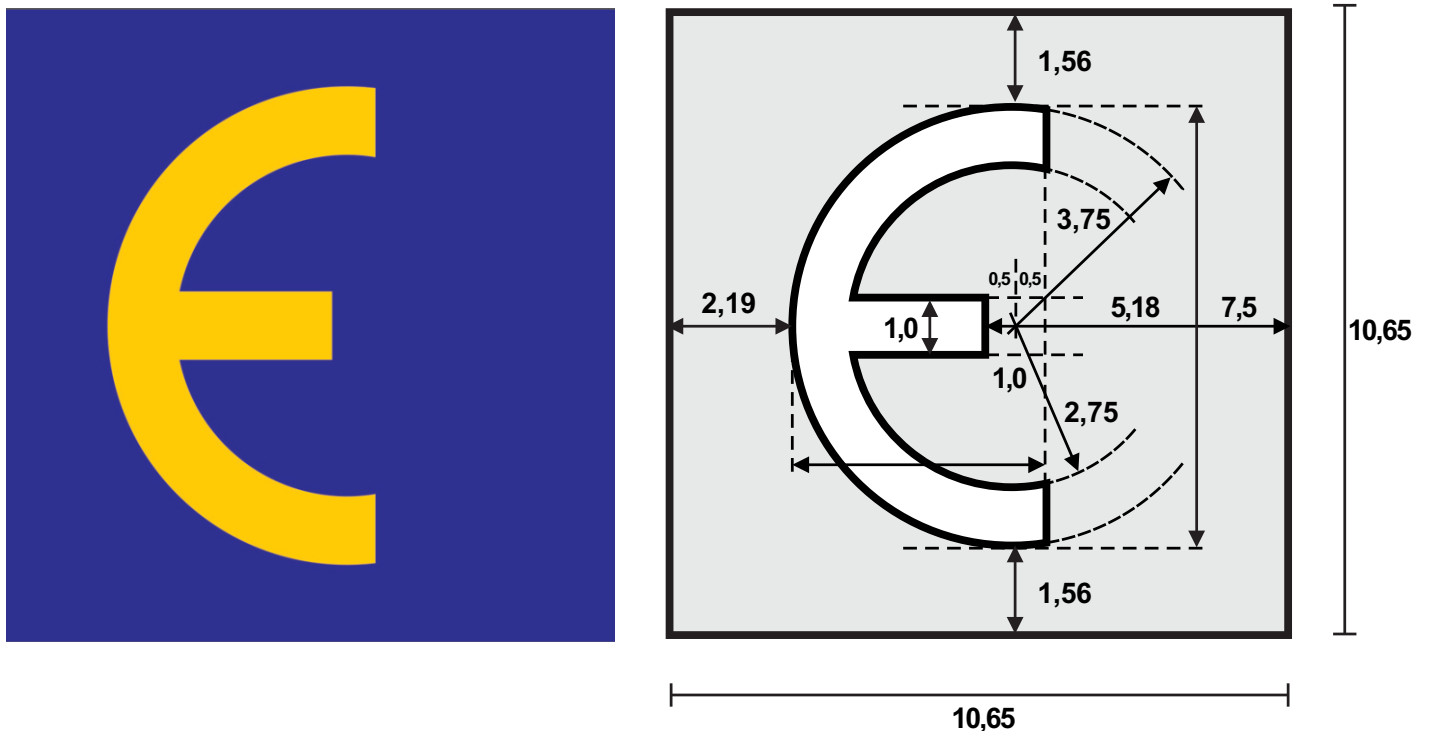

კომისიის წევრები მას სამანქანე დროშადაც იყენებდნენ.

**3.6. ევროკავშირის დროშის აღიარება ევროპარლამენტის (EP) მიერ 20**

ევროპარლამენტმა, რომელიც უკმაყოფილო იყო იმ ფაქტით, რომ ლისაბონის ხელშეკრულებაში ევროპის სიმბოლიკის დაფიქსირება არ მოხდა, მხარი დაუჭირა ევროპარლამენტარ ჯო ლაინენის შემოთავაზებას დროშის უფრო





ხშირად გამოყენების თაობაზე პარლამენტში. ის აცხადებდა, რომ პარლამენტმა კიდევ ერთხელ უნდა შეასრულოს ავანგარდის როლი ამ სიმბოლიკის ხშირი გამოყენებით. მოგვიანებით, 2008 წლის სექტემბერში, საკონსტიტუციო საკითხების კომიტეტმა წამოაყენა წინადადება ფორმალური ცვლილებისა დაწესებულების რეგლამენტში. ცვლილებები ითვალისწინებდა სიმბოლოების უფრო ხშირ გამოყენებას: დროშა წარმოდგენილი უნდა ყოფილიყო ყველა შეხვედრის ოთახში და ყველა ოფიციალურ ღონისძიებაზე; ჰიმნი უნდა გაჟღერებულიყო ახალი პარლამენტის დაწყებისას არჩევნების შემდეგ და ფორმალურ სხდომებზე; ლოზუნგი უნდა დაბეჭდილიყო საპარლამენტო დოკუმენტებზე; „ევროპის დღე“ ფორმალურად აღიარებული უნდა ყოფილიყო პარლამენტის მიერ. ეს წინადადება მიიღეს 2008 წლის 8 ოქტომბერს 503 ხმით 96-ის წინააღმდეგ (15-მა თავი შეიკავა).

ევროპარლამენტის 2008 წლის 9 ოქტომბრის გადაწყვეტილება პარლამენტის რეგლამენტში ახალი წესის, 202ა შეტანის თაობაზე ევროკავშირის სიმბოლოების პარლამენტის მიერ გამოყენების შესახებ (2007/2240(REG)) ევროპარლამენტი:

- იღებს მხედველობაში რა 2007 წლის 11 ივლისის ევროპარლამენტის რეზოლუციას სამთავრობოთაშორისო კონფერენციის მოწვევაზე კონკრეტულად პარაგრაფს 23;
- ითვალისწინებს რა 2007 წლის 12 სექტემბრის წერილს პრეზიდენტისაგან;
- იღებს მხედველობაში რა სიმბოლიკის მნიშვნელობას მოქალაქეთა ევროკავშირთან დაკავშირებისა და ევროპული იდენტურობის ჩამოყალიბებისათვის, რომელიც გახლავთ დამატება წევრი ქვეყნების ეროვნულ იდენტურობაზე;

ითვალისწინებს რა ფაქტს, რომ სიმბოლიკა გამოიყენებოდა 30 წლის განმავლობაში ყველა ევროპული უწყების მიერ და ფორმალურად დამტკიცდა ევროსაბჭოს მიერ 1985 წელს;

- ითვალისწინებს რა წესებს 201 და 202 რეგლამენტში;
  - ითვალისწინებს რა საკონსტიტუციო საკითხთა კომიტეტის ანგარიშს (6-0347/2008), იღებს შემდეგ შესწორებებს რეგლამენტში;
2. იღებს გადაწყვეტილებას, რომ შესწორება ძალაში შევიდეს მისი მიღებიდან მეორე დღეს;
3. გასცემს რეკომენდაციებს პრეზიდენტისათვის, გადაეცეს ეს გადაწყვეტილება საბჭოსა და კომისიას ინფორმაციის სახით.

**შესწორება 1**

პარლამენტის რეგლამენტი

**თავი XIII – სხვადასხვა დებულებები – წესი 202ა**

ევროკავშირის სიმბოლიკა

1. პარლამენტი ვალდებულია აღიაროს და მხარი დაუჭიროს ევროკავშირის შემდეგ სიმბოლიკას:
  - დროშას, რომელზეც გამოსახულია 12 ოქროს ვარსკვლავის წრე ლურჯ ფონზე;
  - ჰიმნს, რომელიც ეფუძნება ლუდვიგ ვან ბეთჰოვენის მეცხრე სიმფონიიდან „სიხარულის ოდას“;
  - დევიზს „ერთიანობა მრავალფეროვანებაში“.
2. პარლამენტი ვალდებულია აღნიშნოს ევროპის დღე 9 მაისს.
3. დროშა უნდა ფრიალებდეს პარლამენტის ყველა შენობაზე და ოფიციალური ღონისძიებების დროს. დროშა გამოყენებული უნდა იყოს პარლამენტის ყველა შეხვედრის ოთახში.
4. ჰიმნი უნდა შესრულდეს ყოველი დამფუძნებელი სხდრომის გახსნისას და სხვა საზეიმო სხდომებზე, ასევე უნდა შესრულდეს სახელმწიფოს მეთაურის, მთავრობის ან ახალშემომატებული ქვეყნის ახალი წევრების მისასალმებლად.
5. დევიზი უნდა იყოს დატანილი პარლამენტის ოფიციალურ დოკუმენტებზე.
6. ბიურომ უნდა განიხილოს სიმბოლიკის შემდგომი გამოყენება პარლამენტში. ბიურომ უნდა წარმოადგინოს დეტალური დებულებები ამ წესის განხორციელების შესახებ.

**4. ევროპარლამენტის დროშა**



დროშა, რომელზეც გამოსახულია ყვითელი ასოები „EP“ და „PE“ ოქროს გვირგვინით გარშემორტყმული ლურჯ ფონზე, გამოიყენება 1973 წლიდან ევროპარლამენტის მიერ. ის ოფიციალურად არასდროს ყოფილა დამტკიცებული. იმის გამო, რომ დროშა ოფიციალურად არ დამტკიცებულა, ძნელი სათქმელია ზუსტად როდის ამოიღეს ხმარებიდან. სავარაუდოა, რომ „ევროპის დროშის“ წარმოდგენის შემდეგ – 1981 წლიდან მას ევროპარლამენტი აღარ იყენებს.

**მიხელ ლუპანტი**  
Michel R. Lupant

# საქართველოს სახელმწიფო გერბის შესახებ

„წმინდა მოწამე გიორგიანცხადებულად და ყოველთა სახილველად წინ უძღოდა მას (ქართველთა ლაშქარს) და მკლავითა თვისითა მოსვრიდა ზედამოწვენულთა უსჯულოთა მათ წარმართთა.“

ქართლის ცხოვრება

ქართულმა საზოგადოებამ დიდი ყურადღება და დაინტერესება გამოავლინა სახელმწიფო ატრიბუტიკის ცვლილების პროცესისადმი, კერძოდ კი სახელმწიფო გერბის კონკურსის მიმართ. მრავალი აზრი გამოითქვა და მრავალი კითხვა დაისვა, გაკეთდა შეფასებები, მათ შორის ბევრი საკმაოდ არაობიექტურიც, რაც ამ საკითხებში გაუთვითცნობიერობლობის შედეგი იყო.

ეს მდგომარეობა გვაგვადებულებს, რომ გარკვეული ახსნა-განმარტება გავაკეთოთ საზოგადოების წინაშე, გაგაცნოთ ჩვენი მოსაზრებები, გამოვკვეთოთ ის სამართლებრივი და მხატვრული პრიორიტეტები, რის საფუძველზეც შეიქმნა და ჩამოყალიბდა ახალი სახელმწიფო გერბი, უფრო სწორი იქნება, თუ ვიტყვით საქართველოს სახელმწიფოს ისტორიული სიმბოლიკის სამართალმემკვიდრე გერბი.

1990 წელს, მრავალპარტიული არჩევნების შედეგად, არჩეული საქართველოს რესპუბლიკის უზენაესი საბჭოს მიერ. ახალი რედაქციით აღდგენილი იქნა 1918-1921 წწ სახელმწიფო სიმბოლიკა და გაუქმდა 1922 წელს 23 თებერვალს საქართველოს საბჭოების I ყრილობაზე მიღებული საბჭოთა საქართველოს გერბი, რომელიც შესრულებული იქნა ე.წ. „სოცრეალიზმის“ სტილში. აღსანიშნავია, რომ ორივე, როგორც დემოკრატიული, ასევე საბჭოთა სოციალისტური რესპუბლიკების გერბების ავტორი იყო ბატ. იოსებ შარლემანი. (მეორე შემთხვევაში იყო თანაავტორიც ევგენი ლანსერეც).

1991 წელს, დემოკრატიული რესპუბლიკის სიმბოლიკის აღდგენისთანავე როგორც საზოგადოებაში, ასევე ხელისუფლებაში გაჩნდა მოსაზრება, რომ არსებული ატრიბუტიკა არ ასახავდა საქართველოს ისტორიულ და კულტურულ ტრადიციებს. მითუმეტეს ახალი რედაქცია კიდევ უფრო სუსტი და გაურანდავი აღმოჩნდა ისტორიულ-კულტუროლოგიური თვალსაზრისით; ამავე დროს, ჩვენთვის ნათელი იყო, რომ იგი არ ექვემდებარებოდა ჰერალდიკის მკაცრი კანონების მოთხოვნებს.

ამ ვითარებიდან გამომდინარე, საქართველოში დაიწყო მუშაობა სახელმწიფო ატრიბუტიკის შექმნისათვის. თავიდან ეს მუშაობა არაორგანიზებულად წარიმართებოდა, ჰერალდიკით დაინტრესებული პირების ცალკეული ჯგუფები ერთმანეთისაგან დამოუკიდებლად აწარმოებდნენ კვლევა-ძიებებს. (აქვე შევნიშნავთ, რომ ჩვენი აზრით საქართველოს 1918-21 წლების ატიბუტიკა უნდა გამოცხადდეს საქართველოს კულტურულ მემკვიდრეობად რათა ღირსეული ადგილი დაიკავოს საქართველოს ისტორიაში).



საბჭოთა საქართველოს გერბი



1918-1921 წლები



ახალი რედაქცია. 1991-2004 წლები

ჯერ კიდევ 1991 წლის დასაწყისში, საქართველოს ხელისუფლების თხოვნით დაიწყო გარკვეული მოსამზადებელი სამუშაოები სახელმწიფო გერბისა და დროშის ცვლილებისათვის. 1991 წლის ოქტომბერში თითქმის ჩამოყალიბდა ძირითადი კონცეფცია. დღევანდელი ცოდნისა და გამოცდილების გათვალისწინებით ჩანს, რომ აღნიშნული პროექტი ჯერ კიდევ საფუძვლიან კვლევა-ძიებასა და მნიშვნელოვან დამუშავებას საჭიროებდა. მიუხედავად იმისა, რომ მიღებული იყო პოლიტიკური გადაწყვეტილება ამ სიმბოლიკის დამტკიცების შესახებ, ყველასათვის

თვის სამწუხაროდ, ცნობილი სამოქალაქო დაპირისპირების გამო, ახალი სახელმწიფო სიმბოლიკა იმ დროისათვის ვერ იქნა დამტკიცებული.

1994 წელს ხელისუფლების მიერ შექმნილი იქნა სახელმწიფო კომისია და უკვე ოფიციალურად დაიწყო მსჯელობა საქართველოს ახალი სახელმწიფო გერბისა და დროშის შექმნის შესახებ.

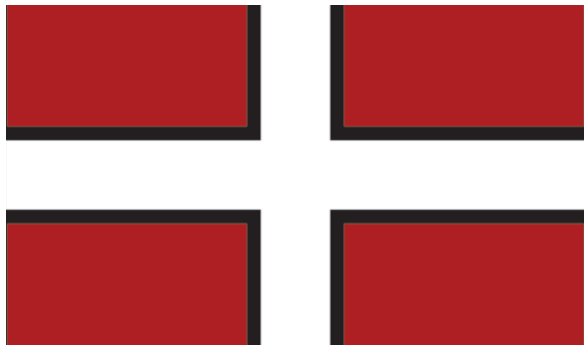

1991-92 წ.წ. სახელმწიფო აბრიკატივის პროექტი  
მ. გონგაძე; მ. მაყაშვილი;

რთველი), ოქროს სანმისი (დასავლეთ საქართველო);

**3. დინასტიური სიმბოლოები:** დავითის შურდული, დავითის ქნარი.

საქართველოს სახელმწიფოს, როგორც რესპუბლიკური და კონსტიტუციური მმართველობის ქვეყანას, არ შეეძლო (არც ჰქონდა ამის იურდიული უფლება) გამოეყენებინა საგვარეულო-მონარქიული სიმბოლოები და ემბლემები, რომლებიც უშუალოდ იყო დაკავშირებული ბაგრატიონების სამეფო დინასტიასთან და წარმოადგენდა მათ პირად კუთვნილებას. ასეთ შემთხვევაში თითქოს ერთი გამოსავალი არსებობდა – ბაგრატიონების საგვარეულოს, მათ ყველა შტოს უარი უნდა ეთქვა თავის გერბებზე, მათში გამოეყენებულ დინასტიურ სიმბოლოებზე და ემბლემებზე და „საჩუქრად“ გადაეცა სახელმწიფოსათვის,

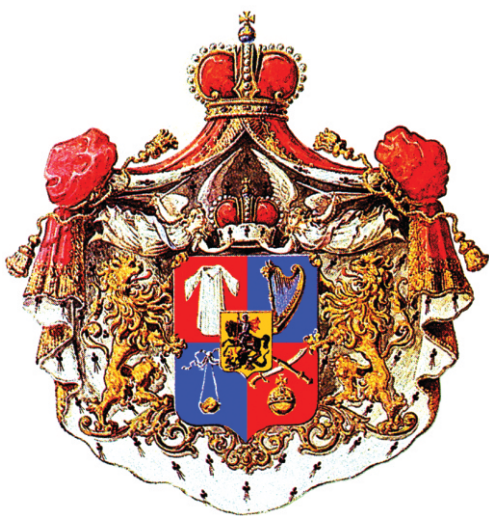

ბაგრატიონ-ბრუზინსკი

ანუ გამხდარიყო სახელმწიფოს მოქალაქეთა კუთვნილება და განსახიერება, რაც სახელმწიფო გერბს სამეფო დინასტიურ ელფერს შეუწარმუნებდა. ეს სხვა და სხვა ობიექტური თუ სუბიექტური მიზეზების გამო შეუძლებელიც იყო და არასასურველიც.

1997 წელს ჰერალდიკის საკითხებით დაინტერესებულ სპეციალისტთა ჯგუფის მიერ, დაფუძნდა არასამთავრობო ორგანიზაცია – „ქართული ჰერალდიკის ასოციაცია“ (დამფუძნებლები: მალხაზ აფრიდონიძე; თორნიკე ასათიანი; მამუკა წურწუმიანი; მირიან კიკნაძე; დავით კლდიაშვილი; გამგეობის წევრები: ზაქარია კიკნაძე; მამუკა გონგაძე; მიხეილ მაყაშვილი).

2000 წლისათვის (ამ დროისათვის საქართველოს პარლამენტმა დადგენილება მიიღო ისტორიული სიმბოლიკის აღდგენის შესახებ) მოძიებული და შესწავლილი სხვადასხვა ისტორიული წყაროს საფუძველზე ქართული ჰერალდიკის ასოციაციამ შეიმუშავა ის ძირითადი პარამეტრები, რომლითაც უნდა აგებულიყო საქართველოს სახელმწიფო გერბი.

მრავალწლიანი კვლევის შედეგად ასოციაციაში ჩამოყალიბდა გარკვეული აზრი: ისტორიული გერბი ერთიანი სახით არ არსებობდა და დროთა განმავლობაში იგი მუდმივად იცვლებოდა ქვეყანაში არსებული პოლიტიკური მდგომარეობის მიხედვით.

ისტორიულ გერბებში არსებული ჰერალდიკური ნიშნები ჩვენს მიერ კლასიფიცირებულ იქნა შემდეგ ჯგუფებად:

**1. სახელმწიფო სიმბოლოები:** გვირგვინი, ფარის მტვირთველები; სასწორი, ხმალი, სკიპტრა;

**2. ტერიტორიული სიმბოლოები:** უფლის კვართი (მცხეთა), წმინდა გიორგი (ზოგადად საქართველო), იბერიის მთა (აღმოსავლეთ საქართველო);

სამეფო კვართიან-დავითიანის პერსიპა

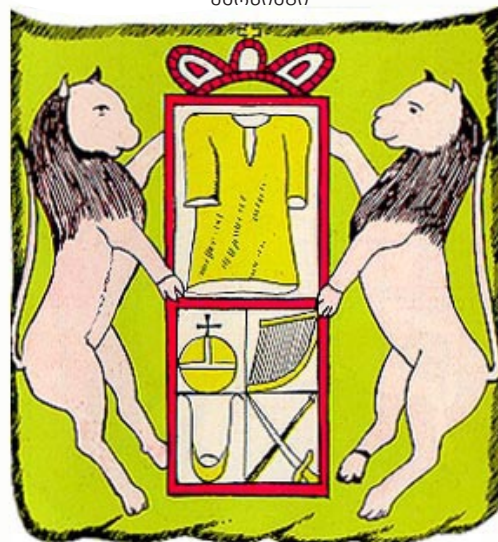

ვახუშტი ბატონიშვილი



ერეკლე II; გიორგი XII

ამავე დროს, ჩვენ გვექონდა პირდაპირი წყარო – ვახუშტი ბაგრატიონის მიხედვით, საქართველოს გერბი იყო წმ. გიორგის გამოსახულება („საქართველოისი“). ხოლო მეორე საგვარეულო სიმბოლოებით აღჭურვილ გერბზე იყო წარწერა; „სამეფო კვართიან დავითიანი“ რაც პირდაპირი მინიშნება იყო მონარქიაზე.

წმინდა გიორგი

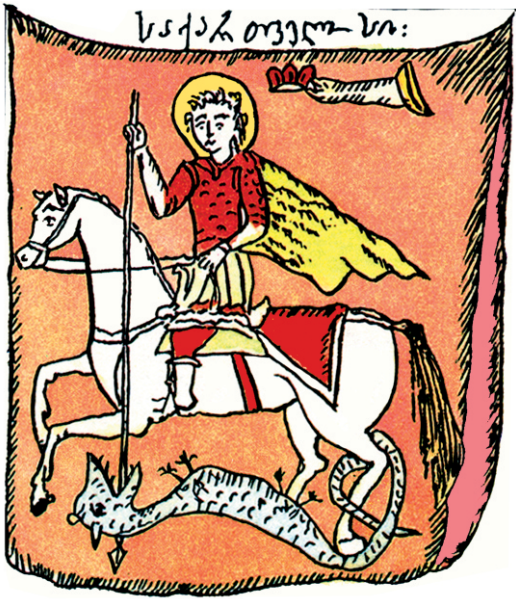

გერბი საქართველოისი  
ვახუშტი ბაგრატიონი

რთველოს მფარველი წმინდანი, რომელიც გერბის ფარში დაფიქსირდებოდა მარცხნიდან მარჯვნივ მიმართული მხედრის სახით (ჰერალდიკის კანონის მიხედვით).

რაც შეეხება სახელმწიფო სიმბოლოებს, ჩვენი აზრით, მათი გამოყენების უფლება გვექონდა, ვინაიდან ისინი ეკუთვნოდა საქართველოს სახელმწიფოს და არა რომელიმე კონკრეტულ დინასტიას.

სასწორი გამოხატავდა უმაღლეს სასამართლო ხელისუფლებას, ჩვენი დღევანდელი კანონმდებლობით კი სასამართლო გამიჯნული არის სხვა ხელისუფლებებისაგან და აქედან გამომდინარე, არ შეიძლება, მისი სახელმწიფო გერბში შეყვანა; ხოლო ხმალი, როგორც უმაღლესი მთავარსარდლის სიმბოლო, გამოყენებული უნდა ყოფილიყო შესაბამის სახელმწიფო ატრიბუტიკაში – პრეზიდენტის და გენერალური შტაბის უფროსის პირად სტანდარტებში.

ქართული ჰერალდიკის ასოციაციის ერთ-ერთ შეკრებაზე მიღებული იქნა გადაწყვეტილება იმის შესახებ, რომ საქართველოს სახელმწიფო გერბი დაფუძნებულიყო ტერიტორიულ და მემკვიდრეობითობის პრინციპზე, როგორც ეს მიღებულია ევროპის ქვეყნებში. მიგვაჩნდა და დღესაც მიგვაჩნია, რომ ეს პრინციპი ყველაზე მისაღები და ჰერალდიკის თვალსაზრისითაც გამართულია.

დადგენილი იქნა, რომ საქართველოს სახელმწიფოს განმასახიერებელი ძირითადი ემბლემა უნდა ყოფილიყო მხედარი – წმინდა გიორგი, როგორც სრულიად საქართველოს მფარველი წმინდანი, რომელიც გერბის ფარში დაფიქსირდებოდა მარცხნიდან მარჯვნივ მიმართული მხედრის სახით (ჰერალდიკის კანონის მიხედვით).



მუხრანბატონის  
დროშის ბუნდი

ტერიტორიული სიმბოლოებიდან აუცილებლად მივიჩნით, რომ სახელმწიფო გერბში დაფიქსირებულიყო კვართი, როგორც საქართველოს ისტორიულ-კულტუროლოგიური და რაც მთავარია, სულიერი მემკვიდრეობის განსახიერება. ისტორიულად არსებულ საქართველოს გერბზე იგი მცხეთის, როგორც საქართველოს სულიერების საწყისის, მისი ცენტრის დამაფიქსირებელიც იყო.



“ტიტულარნიკი” 1672 წელი

კვართი



ისტორიული ვერსიები

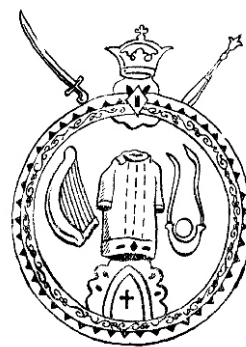

ჩვენი შემოთავაზება

ასევე საჭიროდ ჩავთვალეთ, რომ გერბის ფარში გამოსახულიყო ოქროს სანმისი. ეს სიმბოლო, რომელიც სიუხვის, ზეობისა და ბედნიერების გამომხატველია, მთელი მსოფლიოსათვის არის ცნობილი, უფრო მეტიც, ეს ერთადერთი სიმბოლოა, რომელიც ყველა შემთხვევაში ასოცირდება საქართველოსთან, კოლხეთთან და ეს სემანტიკური კავშირი მოდის ჯერ კიდევ ელინისტური ხანიდან. ჰერალდიკაში აღნიშნული სიმბოლო იმდენად მნიშვნელოვანადაა მიჩნეული, რომ გამოიყენება ისეთი სახელმწიფოების ატრიბუტიკაში, რომელთაც მცირე რამ აკავშირებთ არგონავტიკასთან. საქართველოსთან დაკავშირებულ ისტორიულად არსებულ გერბებში იგი გამოხატავდა დასავლეთ საქართველოს.

სწორედ ამავე მიზეზით გადაწყდა გერბში დაფიქსირებულიყო ერთ-ერთი უძველესი ჰერალდიკური ნიშანი „ივერიის მთა“, რომელიც აღმოსავლეთ საქართველოს განასახიერებდა.

გერბის შემამკობელად, ანუ გერბის შემადგენელ ნაწილებად ისტორიულად არსებული დეტალების გამოყენება გადაწყდა – ლომები, გვირგვინი, დევიზის ბაფთა. აქვე გვსურს განვმარტოთ, რომ გვირგვინი ერთ ფერში, ფერადი თვლების გარეშე, შესაძლებელია გამოყენებული იქნას, როგორც სახელმწიფო სუვერენიტეტის სიმბოლო. აღნიშნული მოსაზრება დაგვიდასტურეს დიდი ბრიტანეთის ჰერალდიკის ცნობილმა სპეციალისტებმა, მიუხედავად იმისა, რომ ისინი ზოგადად წინააღმდეგი არიან გვირგვინის არამონარქიული ქვეყნების მიერ გამოყენებისა.

გერბზე მუშაობისას ვიზიარებდით აღმოსავლეთ ევროპის გამოცდილებას. ისეთმა ქვეყნებმა, როგორც არის უნგრეთი, პოლონეთი, ლიტვა, ბულგარეთი, სერბეთი და მონტენეგრო, თავიანთი ისტორიული გერბები გვირგვინებით აღადგინეს და ამით ხაზი გაუსვეს თავიანთი სახელმწიფოებრიობის ისტორიას. ამ საკითხის გადწყვეტისას მნიშვნელოვანი როლი ითამაშა იმ გარემოებამაც, რომ გაგვაჩნდა ჰერალდიკური სამყაროსათვის ცნობილი ორიგინალური გვირგვინი – „ივერიული გვირგვინი“, რომელიც სწორედ ამ სახით იყო დაფიქსირებული ვახტანგ VI დროინდელ და შემდგომი პერიოდის გერბებში. ამ სახით იყო იგი გამოყენებული რუსეთის იმპერიის დიდ გერბში დაფიქსირებულ საქართველოს გერბზეც (სხვათაშორის, საინტერესოა, რომ ამ გვირგვინის ქვეშ გაერთიანებული იყო მთელი კავკასია). თავისთავად ცხადია, ასეთი მნიშვნელოვანი ფაქტის იგნორირება არასასურველად მივიჩნით.

ოძროს საწმისი



ქუთაისის გუბარნია



დაღინაბის გერბი



ჩვენი შემოთავაზება

“ივერიის მთა”



ქართლის გერბი იმპერიის დიდი სახლმწიფო გერბის მანიფესტიდან



“ტიტულარნიკი” 1672



ჩვენი შემოთავაზება

გვირგვინი



ისტორიული ვერსიები



ჩვენი შემოთავაზება

აქვე უნდა აღვნიშნოთ, რომ ანალოგიურად მოიქცა ფინეთი და პოლონეთი, როდესაც მათ რუსეთის იმპერიის დიდი გერბის საფუძველზე ალაღვინეს თავიანთი გერბები (ამით უფლება წაართვეს მომავალში რუსეთს გამოეყენებინა მათი სიმბოლოები).



პოლონეთი

ბევრი კამათი და მითქმა-მოთქმა გამოიწვია გერბზე წმინდა გიორგის გამოსახულების მიმართულებამ. ოპონენტები, ძირითადად მომხრენი იყვნენ წმინდა გიორგის გამოსახვის, მაგრამ ჰერალდიკაში გაუთვითცნობიერებლობის გამო მიიჩნევდნენ, რომ მხედარი თავისი მიმართულებით უკუღმა იყო და მოითხოვდნენ მის საპირისპირო მიმართულებით გამოსახვას. ჩვენს მიერ ჰერალდიკის კანონიკა ზუსტად იყო დაცული, გარდა ამისა, ვახუშტი ბატონიშვილი მხედარს – წმინდა გიორგის სწორედ ამგვარი მიმართულებით აფიქსირებდა. (აღსანიშნავია, რომ საქართველოს საპატრიარქოს გერბზე სწორედ ამ მიმართულებით იყო გამოსახული წმინდა გიორგი, საქართველოს ახალი სახელმწიფო გერბის დამტკიცებამდე)



ფინეთი

საქართველოს საპატრიარქოს გერბი



2004 წლის ვერსია.



2004 წლამდე.

საწინააღმდეგო შემთხვევაში ჩვენ მივიღებდით რუსეთის გერბზე გამოსახულ მხედარს, რომელსაც ზოგიერთი სპეციალისტი მოიხსენიებს როგორც – "Георгий Победоносец".

რაც შეეხება მართლმადიდებლურ ტრადიციებს, რომელიც ოპონენტების აზრით ირღვეოდა, წმინდა გიორგი ორივე მიმართულებით გამოისახება და მთავარია არა ის, თუ რომელ მხარეს არის შებრუნებული წმინდანი, არამედ ის რომ იგი საკურთხევლისაკენ უნდა იყოს მიმართული. ქართულ ხატებში მრავლად გვხვდება ამ მიმართულებით გამოსახული წმ. გიორგი.



რუსეთის ფაქტობრივი



მოსკოვი



ხირსონისი წმ. გიორგი XIX ს.



საკაო XIX ს.



ზუბლილი XIX ს.

ასოციაციის მიერ შედგენილ იქნა სახელმწიფო გერბის რამოდენიმე ვარიანტი, თუმცა ერთხმად იქნა აღიარებული, რომ საქართველოს მცირე სახელმწიფო გერბი უნდა ყოფილიყო წმინდა გიორგის გამოსახულებით.

სწორედ ამ მონაცემებით და ასეთი დასაბუთებებით წარვსდევით სახელმწიფოს მიერ გამოცხადებულ კონკურსზე. ჩვენი ასოციაციის წევრების მიერ წარმოდგენილი საკონკურსო ვერსიები მხოლოდ მხატვრული გამომსახველობითი სახით და შესრულების ხელნერით განსხვავდებოდა, შინაარსი კი უცვლელი იყო.



მრავალქალის წმ გიორგის ბარელიეფი XI ს.

პერიოდში ყურადღება გამახვილდა მხედრის – წმინდა გიორგის და ფარის წარმომდგენების – ლომების მხატვრული სახის შემუშავებაზე.

წმ. გიორგის მხატვრულ გამოსახულებაზე მუშაობა წარმართა ქართული იკონოგრაფიის საფუძველზე. ჯერ კიდევ 1991 წელს ხელისუფლების თხოვნით, ჩვენი ყურადღება მიიქცია ონის მუნიციპალიტეტის სოფელ მრავალქალის წმინდა გიორგის სახელობის ეკლესიაზე გამოსახულ წმინდა გიორგის ბარელიეფმა. როგორც ცნობილია, ამ ბარელიეფზე გველეშაპი გამოსახულია ვეფხვის სახით. პრეზიდენტი ზვიად გამსახურდია თვლიდა, რომ ეს იყო ე. წ. ხალხური წმინდა გიორგის გამოსახულება, რომელიც წარმოადგენდა ვეფხისტყაოსანის, ტარიელის ალეგორიას. თავის დროზე ჯერ კიდევ 1991 წლის მიწისძვრამდე, ბარელიეფი ადგილზე შევისწავლეთ და ვეცადეთ, გველეშაპის გამოსახულება გარკვეულწილად გამოგვეყენებინა. თვით წმინდა გიორგის გამოსახულება, მისი აღჭურვილობა დამუშავებული იქნა ლაბეჭინას წმინდა გიორგის ხატის მიხედვით.

ძირითადად მუშაობა წარმართა იმ მიმართულებით, რომ მოძებნილიყო ისეთი ესთეტიური და მხატვრული საფუძვლები, რომლითაც შესაძლებელი იქნებოდა საქართველოს ატრიბუტიკის ღირსეული გამოსახვა. უნდა ითქვას, რომ ეს საკმაოდ რთული პროცესი იყო, ვინაიდან საქმე ეხებოდა სახელმწიფო ატრიბუტიკას და ყოვლად დაუშვებელი იყო არასწორი გადაწყვეტილების მიღება.

კონკურსისათვის მზადების

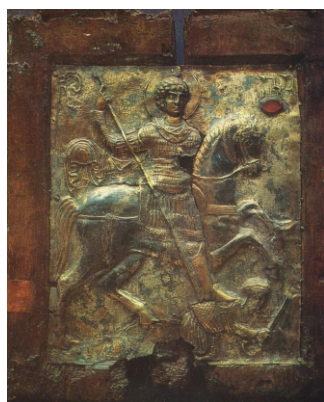

ლაბეჭინა XI ს

ყოველივე ზემოთქმულიდან გამომდინარე, თამამად შეიძლება განვაცხადოთ, რომ წმინდა გიორგის გამოსახულება თავისი მხატვრული სახით ქართული იკონოგრაფიისა და ჰერალდიკის ტრადიციებზე დაყრდნობით არის შექმნილი.

რაც შეეხება ლომების გამოსახულებას, ეს მეტად მნიშვნელოვანი ამოცანა იყო, ვინაიდან ლომების დახვეწილი გამოსახვა, თუ შეიძლება

ითქვას, მათი პომპეზურობაც კი გერბის მხატვრულ სახეს გაამთლიანებდა და სრულყოფილს გახდიდა. ამავე დროს, ვეცადეთ, ვახუშტისეული მხატვრული მემკვიდრეობითობა შეგვენარჩუნებინა, რაც ძალზე ძნელ ამოცანას წარმოადგენდა, რადგან ძველ გერბებში გამოხატული ლომები, როგორც ესთეტიურად, ასევე

ლომები



დასავლეთ ევროპული



აღმოსავლეთ ევროპული



ისტორიული ვერსიები.



ჩვენი შემოთავაზება

ჰერალდიკურადაც ძალზე გაუმართავი იყო. აღსანიშნავია, რომ დასავლეთ ევროპულ გერბებში გამოყენებული ლომის გამოსახულება მეტად დეკორატიულია და იგი მნიშვნელოვნად განსხვავდება აღმოსავლეთში გამოყენებული ფიგურებისაგან. აღმოსავლეთ ევროპაში ფიგურების ნატურალურად, ანუ ბუნებრივად გამოსახვა უფროა მიღებული. საბოლოოდ, საფუძვლად ავიღეთ ერეკლე II და გიორგი XII დროინდელ გერბებზე გამოსახული ლომები. ამავე დროს, დავუმატეთ გარკვეული დეკორატიული ელემენტები ქართული ორნამენტიკიდან და გავითვალისწინეთ ჰერალდიკაში მიღებული ლომის და მისი სხეულის ნაწილების გამოსახვის თავისებურებები.

ასოციაციაში ღრმად ვიყავით დარწმუნებული, რომ სადევნიზო ბაფთაზე ნარწერა აუცილებლად ასომთავრულით უნდა ყოფილიყო გაკეთებული. თუმცა, დევიზის შესახებ პოლიტიკური გადაწყვეტილების მიღების შედეგად, მივიღეთ ის რაც დღეს გვაქვს.

კონკურსზე გამარჯვებული პროექტი სპეციალისტების აზრით, საუკეთესო იყო თავისი სიმბოლური დატვირთვით. თავს აღარ შეგანყენთ იმ პერიპეტიებით, რომელიც მის დამტკიცებას მოყვა. მხოლოდ ის უნდა აღვნიშნო, რომ პარლამენტის მიერ გამარჯვებული გერბის პროექტის უარყოფის შემდეგ, იძულებულნი გავხდით გერბის ახალ ვერსიაზე გვემუშავა, რომლის საფუძვლად მცირე გერბი იქნა აღებული და შესაბამისად, მასზე მთავარი საგერბე ფიგურა – მხედარი ნმ. გიორგი გამოსახა.



კონკურსში გამარჯვებული პროექტი



საქართველოს სახელმწიფო გერბი

მიგვაჩნია, რომ კონკურსში გამარჯვებული პროექტი თავისი კონცეფციით, ჰერალდიკური ნიშნების მრავალფეროვნებით და რაც მთავარია, შინაარსობრივად სრულიად შეესაბამებოდა საქართველოს სახელმწიფოს.

თუმცა, ის რაც საბოლოოდ იქნა მიღებული ჰერალდიკურად გამართული და დახვეწილია და რაც მთავარია, იგი სამართალმემკვიდრეობის გადმომცემია, იმ მემკვიდრეობითობის, რომელიც საქართველოს სახელმწიფოს გააჩნდა დამოუკიდებლობის აღდგენამდე. იმ ისტორიული მემკვიდრეობითობის, რომელიც ქართველ ხალხს ერთ ერად აერთიანებს.

გაგუჟა გონგაძე



1918 წლის 26 მაისს საქართველოს სახელმწიფოებრივი დამოუკიდებლობის აღდგენისთანვე დაიწყო მუშაობა სახელმწიფო სიმბოლიკის შემუშავებაზე. თანამედროვე საქართველოში ძალზედ მწირია ინფორმაცია იმის შესახებ, თუ როგორ ჩატარდა საქართველოს დემოკრატიულ რესპუბლიკაში სახელმწიფო გერბის შესარჩევი კონკურსი. საკითხის აქტუალობიდან გამომდინარე, შემეცნებითი ალმანახი „ჰეროლდი“ გთავაზობთ მხატვარ დავით კაკაბაძის სტატიას, რომელიც საქართველოს პირველი რესპუბლიკის გერბის მიღებასთან დაკავშირებულ პერიპეტებს მიმოიხილავს.

## საქართველოს ღერბი

(კონკურსის და შერჩევის შესახებ)

სახელმწიფოებრივი ღერბი არის სიმბოლიური გამოხატულება სახელმწიფოს არსებობისა, ამიტომ ღერბის სახე უნდა გამოხატავდეს სახელმწიფოს არსებით ელემენტებს, მისი ტრადიციული ნიშნებით. ჩვენი სამშობლოს ღერბიც სწორედ უნდა ყოფილიყო შესრულებული ჩვენი ცხოვრების, ჩვენი ისტორიის და ტრადიციის მიხედვით. სამწუხაროდ უნდა ვსთქვად, რომ ჩვენი ღერბი, უკვე მთავრობის და პარლამენტის მიერ დამტკიცებული, არ შეეფერება თავის დანიშნულებას. ამ მიღებულ სახით ღერბის ცხოვრებაში გატარება ჩვენ მიგვაჩნია შეუწყნარებლათ. მიზეზი ღერბის უვარგისობისა არის ის არა ნორმალური პირობები, რომლის ფარგლებშიც ხდებოდა ღერბის შემუშავება.



დავით კაკაბაძე

როგორც ვიცით, ღერბის შესრულებისათვის მთავრობამ გამოაცხადა კონკურსი. კონკურსი იყო გამოცხადებული განსაკუთრებულ პირობების აღნიშვნით. ამ პირობების შემუშავებაში იღებდა მონაწილეობას ქართველ მხატვართა საზოგადოებაც. ცხადია, რომ კონკურსის პირობები იმისათვის არსებობს, რომ ამ პირობების ფარგლებში უნდა მოხდეს მისი შესრულება და ეს პირობები სავალდებულო უნდა იყოს, როგორც კონკურსში მონაწილეობის მიმღებთათვის, ისე მათთვის, ვინც კონკურსს აცხადებს. თუ კი ამ პირობებს არც ერთი მხარე ანგარიშს არ გაუწევს, მაშინ იბადება კითხვა: რისთვისაა საჭირო ეს პირობები?

სწორედ ჩვენი ღერბის შესრულების კონკურსი მოხდა არაშესაფერ პირობებში და ეს არის უმთავრესი მიზეზი ღერბის უვარგისობისა. მთავრობამ დაარღვია კონკურსის უმთავრესი პირობები. პირველი პირობა, რომელიც უკვე კონკურსის შედეგს სწვევტდა, ეს იყო დამფასებელთა შემადგენლობა. კონკურსის პირობის მიხედვით, დამფასებელთა კოლეგია უნდა ყოფილიყო შემდგარი მთავრობის, პარლამენტის, მეცნიერთა და მხატვართა საზოგადოების წარმომადგენლებისაგან. მთავრობამ ეს პირობა დაარღვია, დამფასებელთა შორის არ იყო მონვეული არც მეცნიერი და არც მხატვარი. კონკურსის ნამდვილ დამფასებას კი აუცილებლად ესაჭიროებოდა როგორც მეცნიერი, ისე მხატვარი. მთავრობამ კი მთელი კონკურსის დამფასება მარტო თავის თავზე იდვა. ამ უმთავრეს პირობის დარღვევას, რასაკვირველია, მოჰყვა სხვა პირობების დარღვევაც, რადგან დამფასებელთა შემადგენლობაზე იყო დამყარებული სხვა პირობების დაცვა. კონკურსის მეორე პირობა იყო, რომ ღერბი შესრულებული ყოფილიყო ქართული სტილის მიხედვით. მიღებულ პროექტში ქართული სტილი სრულებით არ არის დაცული. მესამე პირობა აღნიშნავდა, რომ ღერბის შესრულების დროს უნდა ყოფილიყო დაცული ზოგადი ღერალდიული წესი. მიღებულ პროექტში კი არც ერთი უმთავრესი ღერალდიული წესი არ არის დაცული. ჩვენი ღერბის სახეს შეადგენს თეთრი გიორგი შვიდი მნათობით. დამფასებელთათვის სრულებით შეუმჩნეველი დარჩა, რომ მიღებულ პროექტში ცხრა მნათობი იყო.

მიღებული ღერბის სახე შესრულებულია შარლემანის მიერ. შესწორების შემდეგ ღერბის სახე წარმოადგენს შემდეგს: თეთრი გიორგი ცხენზედ მჯდომარე შვიდი მნათობით მრგვალ ფარზედ. ღერბისათვის დამახასიათებელი უნდა ყოფილიყო გარეგნული მხარეც და რასაკვირველია, ქართული ღერბი უნდა ყოფილიყო შესრულებული ქართული სტილის მიხედვით. ჩვენ ვამტკიცებთ და ვიმეორებთ, რომ შარლემანის მიერ შესრულებულ ღერბის სახეში სრულებით არ არის დაცული ქართული სტილი. პირიქით, გიორგის სახე შესრულებულია რუსული საეკლესიო-სახატო რიგის მიხედვით. იყო დრო, როდესაც საქართველოს ხელოვნება ბრწყინვალე ხანას განიცდიდა. მან შექმნა განსაკუთრებული თავისი ფორმები ხელოვნების ყველა დარგში და კერძოდ, მხატვრობაში კი თავისი რიგიც შეიმუშავა.

ჩვენ გვაქვს როგორც საერო, ისე საეკლესიო მხატვრობა, არავითარი საჭიროება არ მოითხოვს, რომ ჩვენი ღერბის სახე რუსულ რიგზედ იქნეს აგებული, როდესაც ჩვენ გვაქვს ჩვენი საკუთარი სტილი, გიორგის პირის სახე. მისი საზოგადო მოხაზულობა, მისი ხელების მოძრაობა შესრულებულია ეგრედ ნოდებულ შეერთებულ „მოსკოვის“ და „ნოვგოროდის“ მე-XV-XVI საუკუნის მხატვრობის რიგზედ. ვინც იცნობს მოსკოვის და ნოვგოროდის მხატვრობის რიგს, ის ადვილათ დაინახავს შარლემანის მიერ შესრულებულ გიორგის სახეში ამ მხატვრობის სახეს. ეს რუსული სტილი კი განსაკუთრებით დაცულია გიორგის პირის სახეში, როგორც საზოგადო მოხაზულობაში, ისე ფორმის მხრივ.

გიორგის ცხენის ნახაზობაშიც დაცულია მოსკოვ-ნოვგოროდის რიგი, მხოლოდ აქ უფრო თავისუფლადაა ნახმარი ეს რიგი. ცხენის თავის და ფეხების ნახაზობაში ნათლად არის დაცული ეს რუსული რიგი, მხოლოდ ცხენის ტანის სხვა ნაწილი კი შესრულებულია თავისუფალი ნახატობით.

ფარი, რომელზედაც მოთავსებულია გიორგი, წარმოადგენს მხოლოდ უბრალო მრგვალ სახეს, რომელსაც არავითარი ნიშანი არ ახლავს ქართული სტილისა. ცხენის ძირს, მის ფეხების შუა, მოთავსებულია არაბულ კამარის მზგავსი მოხაზულობა, მაგრამ რისთვის, ან რად ესაჭიროება აქ ეს სახეყოვლად გაუგებარია.

საზოგადოდ ღერბი უნდა იყოს შესრულებული ღერალდიული წესების მიხედვით. ღერალდიული წესების დაცვა იმისათვისაა საჭირო, რომ ეს აადვილებს ღერბის ხმარებას. კარგი იქნებოდა, რომ ჩვენი ღერბიც სრული ღერალდიული წესების მიხედვით ყოფილიყო შესრულებული და ამით ჩვენი ღერბი ყველასათვის გასაგები ყოფილიყო. მაგრამ მთავრობამ გადასწყვიტა, რომ ღერალდიული წესები მხოლოდ ზოგადად ყოფილიყო დაცული. მიღებულ ღერბის ნახატში კი არც ერთი უმთავრესი ღერალდიული წესი არ არის დაცული. მაგალითად, ფერადების ხმარებაში ღერალდიკას აქვს შემუშავებული ერთი წესი. არსებობს წესი ლითონების ხმარებაშიც. ეს წესები აუცილებლად უნდა ყოფილიყო დაცული, რადგან ამაზედ დამოკიდებულია ღერბის გრაფიკული გამოხატვა. ამიტომ შეუძლებელია, რომ მიღებული ღერბის ნახატი ცხოვრებაში გატარდეს და ჩვენ დარწმუნებული ვართ, რომ თვით მთავრობამაღე დაინახავს ამას.



აქვე არ შეგვიძლია არ აღვნიშნოთ ჩვენი მოსაზრება საქართველოს ღერბის შესახებ. ჩვენის აზრით, საქართველოს ღერბი უნდა ყოფილიყო შესრულებული ქართული სტილის მიხედვით, მაგრამ საერო რიგისა და არა საეკლესიო. (ძველი რუსეთის საერო მხატვრული სტილი ჩვენ არ ვიცით, რადგან მას ეს არც ჰქონია, ჩვენ კი გვაქვს როგორც საერო, ისე საეკლესიო მხატვრობა). თეთრი გიორგის ფორმას უფრო შეეხამება საერო მხატვრული სტილი ვიდრე საეკლესიო. შვიდი მნათობი მთავრობის მიერ დამტკიცებულ ღერბში გამოსახულია ხუთი ვარსკვლავით, მზით და მთვარით. ჩვენ კი ვფიქრობთ, რომ ყველა მნათობები უნდა ყოფილიყო ერთი სახის, მაგალითად ვარსკვლავისა. ეს იმ მოსაზრებით, რომ ბერძნულ მითოლოგიის გარდა, შვიდ მნათობს ჩვენში ადგილობრივი მოსაზრებაც ჰქონდა, რიგორც სახეს შვიდი სამთავროისა. ამიტომ, ჩვენს დროში საჭიროა, რომ ყველა მნათობებს ერთი სახე ჰქონოდა, რაც აღნიშნავდა უპირატესობის მოსპობას. ამით შევიტანდით ჩვენ ღერბის ფორმაში ახალ სახეს.

ჩვენ გვსურდა, რომ საზოგადოებისათვის გაგვეცნო კონკურსისათვის წარმოდგენილი ღერბის ყველა ნახატები, მაგრამ ეს შეუძლებელი ხდება, რადგან კონკურსი იმნაირ პირობებში სწარმოებდა, რომ ჩვენ შეძლება არ გვექონდა გვენახა ყველა ნახატები და გვესარგებლა მათით. საზოგადო კონკურსის წესით კი კონკურსის გათავების შემდეგ ყველა პროექტებს საჯაროთ გამოაფენენ, რომ საზოგადოებამ თავისი მსჯავრი დასდოს.

\*ერთ ადგილობრივ ჟურნალში ცნობა იყო, რომ საზავო კონფერენციაზე საფრანგეთში მიმავალმა ჩვენმა დელეგაციამ თან წაიღო მიღებულ ღერბის ნახატი, რომ საფრანგეთის ჟურნალ-გაზეთებში მოათავსონ. ევროპას ვაცნობთ საქართველოს ღერბს რუსული სტილით ნახატს, ვითომც ქართული მხატვრული სტილი არ არსებობდეს...

დავით კაკაბაძე

შვიდი მნათობი, 1919 წელი. №1. გვ. 171-174

# საქართველოს კარლ აენთის

10  
2

ხელის კომისიის

სსდომის ურნალიდან ამონაჭერი

1918 წ. სექტემბრის " 19 "

დაესწრენ:

თამაჯდომარეობა

მდივობა

№ № რიგზე.	განსახილველი საგანი.	დადგენილება.
I.	საქართველოს დერბი.	<p>კომისიამ დაადგინა:</p> <p>I/ მიეცეს მთავრობას წინადადება, რომ მან გამოაცხადოს კონკურსი საქართველოს დერბის შესამუშავებლად.</p> <p>2/ მიეცეს საუკეთესო დერბის ავტორს 2000 მ., მეორე ხარისხის დერბის ავტორს 1000 მან.</p> <p>3/ მთავარი მოთხოვნილებანი, რომელნიც უნდა ახასიათებდეს დერბის გამოსაფულებას: ა/ დაცული უნდა იყოს ქართული ხეილი; ბ/ ჯვარი, შარავანდელი და ხვია ასეთი ავტორბუფები ხარჭმუნოებისა დერბის გამოსაფულებას არ უნდა ახლდეს.</p> <p>4/ დღიდან კონკურსის გამოცხადებისა დერბის სურათი უნდა იყოს წარმოდგენილი არა უგვიანეს ორი კვირისა დახურულ კონვერტში.</p> <p>5/ კონკურსზე წარმოდგენილ დერბის შესაფასებლად უნდა შეხდეს ყიური, რომელშიც მონაწილეობას მიიღებენ შემდეგი დაწესებულებანი:</p>

№ № რიგზე.	განსახილველი საგანი.	დადგენილება.
		<p>ა/ მხატვართა საზოგადოება.</p> <p>ბ/ მწერართა კავშირი.</p> <p>გ/ საისტორიო და ხაენცოგრაფიო საზოგადოება.</p> <p>დ/ ქართული სამედიკო საზოგადოება.</p> <p>ე/ ქართული დრამატული საზოგადოება.</p> <p>ვ/ ქართული უნივერსიტეტი.</p>
	<p>დელანთან ხწორვა: საქმისმწარმოებელი <i>კ. ზოგინიძე</i></p>	



ს ა ქ ა რ თ ვ ე ლ ო ს ე რ თ ვ ნ უ ლ ი ს ა ბ ჯ ო

მე-39 სხდომა

სამშაბათი სექტემბრის 17. 1918 წ.-

სხდომის ურნალიდან

ა მ თ ნ ა წ ე რ ი

17

კანონპროექტი  
ვერის შესა-  
ნებ.

განსახილველია კანონპროექტი საქართველოს რესპუბლიკის ვერის შესახებ.

მომხსენებელია ხელოვნების კომისიის თავმჯდომარე მაცაშვილი, რომელიც საბჭოს ვრცელ მოხსენებას ურდვენს საგნის გამო.

მოხსენების შემდეგ იმართება მოგადი ხასიათის მსჯელობა კანონპროექტის შესახებ. ამ მსჯელობაში მონაწილეობას იღებს ირაკლი წერეთელი სოც.დემ. რომელსაც სოც.-დემოკრატიულ ფრაქციის უმრავლესობის სახელით წინადადება შემოაქვს - ვერზე გამოსახული იყოს, თეთრი გორგისმაგიერ ამირანი.

თავმჯდომარე აცხადებს, რომ რეგლამენტით განსაზღვრული ვადა, როდესაც საბჭოს კრება უნდა დაიხროს იყოს, - უკვე შესრულდა და როგორც ჰსურს საბჭოს, - განგრძობილ იქნეს სხდომა, თუ იგი დაიხროს.

საბჭო ერთხმად ადგენს: სხდომა გაგრძობილ იქნეს, ვიდრე დასრულდებოდეს ვერის კანონპროექტის განხილვა.

მსჯელობაში მონაწილეობას იღებენ: ვრ.ვეშაბელი ერ.დემ. და ავაკი ფალავა სოც.დემ. და საბოლოო სიყვეას მომხსენებელი წარმოსთქვამს.

მსჯელობა ისპობა და საბჭო კანონპროექტის მუხლობრივ განხილვაზე გადადის.

ბ ი რ ვ ე ლ მუხლს საბჭო უცვლელად იღებს.

მომხსენებელი კითხულობს მ. ე თ რ ე მუხლს.

როცა თავმჯდომარე აპირებს ამ მუხლის შესახებ კენჭის ყრას, ირაკლი წერეთელი სოც.დემ. მოითხოვს სიყვეას რეგლამენტის დარღვევის შესახებ.

თავმჯდომარე აცხადებს, რომ იგი მისცემს ორაგოს სიყვეას რეგლამენტის დარღვევის შესახებ, თუმცა რეგლამენტი, მისი აზრით დარღვეული არ არის. რეგლამენტის დარღვევას, აღზად, იმაში ჰხედავენ, რომ

მან, თავმჯდომარემ, საბჭოს არ წარუდგინა გადასახვევად შემოსული წინა-  
დადება - იმის შესახებ, რომ გერბზე გამოსახული იყოს, თეთრი გიორგის  
მაგიერ, როგორც კანონპროექტია, - ა მ ი რ ა ნ ი. მას ეს წინადადება  
შესწორებათ არ მიაჩნია, იგი სრულიად ცალკე წინადადებაა. მაგრამ, რად-  
განაც კანონპროექტი და ეს წინადადება დაპირდაპირებული არის და ვამათი  
ორივეს ეხებოდა, იგი, თავმჯდომარე, ორივეს უყრის კენჭს. - ი.წერეთელი თ  
თავმჯდომარის განცხადებით კმაყოფილდება.

გადაწყვეტი-  
ლება. საბჭოს წინადადებით - საკითხის გადაწყვეტა ფენზე აღვომით ხდება. ხმე  
რის დათვლის შედეგ ორივე წინადადების შესახებ, თავმჯდომარე აცხადებს,  
რომ თეთრი გიორგის გამოსახულების მომხრეა - ოცდა სამეტი 33 წევრი,  
ხოლო წინააღმდეგი რვიდმეტი 17 ; ამირანის გამოსახულების მომხრეა - თე  
ქვსმეტი 16 წევრი, ხოლო წინააღმდეგი - ოცდა ოთხმეტი 34 , ხმის მი-  
ცემამდე თავი შეიკავა ერთმა - თეთრი გიორგის შესახებ.

თავმჯდომარე აცხადებს, რომ საბჭოს მიერ მიღებულია თეთრი გიორგის  
გამოსახულება გერბზე, მეორე მუხლს - დანარჩენში, საბჭო უცვლელად  
იღებს.

თავმჯდომარის შეკითხვამდე - არავინ არის წინააღმდეგი კანონპროექტის  
მთლიანად მიღებისა. თავმჯდომარე აცხადებს რომ კანონპროექტი მიღებულია  
და საბოლოო ჯექსგის შესამუშავებლად, სარედაქციო კომისიას გადაეცემა.

დედანთან სწორება:

საქმის მწარმოებელი გ. ნიჭინაძე.

ახ.ი. 4

საქართველოს

კარლამუნდი იმთავრობისგან თავმჯდომარეს.

ხელოვნების კომისია

კომისია

1918 წ. № 3049

ქ. ბფილისი

ხელოვნების კომისია აუცილებელ საჭიროებათ სცნობს, რომ სახელმწიფო ღერძის შესაქმელად გამოცხადდეს კონკურსი. თავის უკანასკნელ სხდომაზე კომისიამ შეიმუშავა შემდეგი საკონკურსო პირობები:

- 1. ღერბზე უნდა იქმნეს გამოსახული თეთრი გიორგის სახე, ცხენზედ მჯდომარე, გველაშაპით.
- 2. ღერბი უნდა შესრულებული იყოს ქართული სტილით.
- 3. ღერბში უნდა იყვეს მხოლოდ ზოგადათ დაცული ჰერალდიკის კანონები.
- 4. რადგანაც საზოგადოთ ღერბის სახე იხადება ფარზედ, თვით ფარის ფორმის არჩევა უნდა იქმნეს თავისუფალი.



## საქართველოს სამხარეო გერბები

საქართველოს სამხარეო გერბები, სახელმწიფო გერბთან ერთად, ქართული კლასიკური ჰერალდიკის ერთ-ერთი უძველესი წარმონაქმნია. დღემდე შემორჩენილი მათი ყველაზე ადრეული ნიმუშები, სახელმწიფო გერბთან ერთად რუსეთის მეფის ალექსი მიხაილოვიჩის, ჩვენთვის უკვე ცნობილ 1672 წლის „ტიტულიარნიკში“ დაფიქსირებული, სადაც საქართველოს სამეფოს საგერბე ფარის გვერდით ქართლისა და კახეთის გერბებიც არის განთავსებული.

ქართლის სამეფოს გერბი, რომელსაც დართული აქვს რუსულენოვანი წარწერა – „государь иверские земли“, შემდეგნაირად გამოიყურება: სტილიზებულ ოვალურ ფარში — ორი ისრით ქვევიდან ირიბად გამსჭვალული ცეცხლის მფრქვეველი მთა. კომპოზიცია სავარაუდოდ კავკასიონის ქედზე მიჯაჭვული ამირანის, პრომეთეს შესახებ ლეგენდას უნდა ასახავდეს.

კახეთის გერბს ასევე რუსული წარწერა – „все северныя страны повелитель“, ერთვის, აგრეთვე სტილიზებულ ფარში კი ყალყზე შემდგარი შებრუნებული ცხენი და ზედა მარჯვენა და ქვედა მარცხენა კუთხეებში თითო შვიდქიმიანი ვარსკვლავი არის გამოხატული. აღმოსავლეთ საქრისტიანოში „ჩრდილოეთის ქვეყნად“ საზოგადოდ ქართულ მიწებს იცნობდნენ, ვინაიდან, ქრისტიანობის გავრცელების ადრეულ ხანაში, მართლმადიდებელი სამყაროსთვის საქართველო იერუსალიმთან, წმინდა მიწასთან მიმართებით უკიდურეს ჩრდილოურ მართლმორწმუნე ქვეყანას წარმოადგენდა. ეს კომპოზიციები რუსეთის „პრეტენზიის გერბებად“ შეიძლება მივიჩნიოთ, ვინაიდან საქართველოს არცერთი მხარე რუსეთის შემადგენლობაში არ შედიოდა, მაგრამ, ვითარც ზევით, სახელმწიფო გერბის განხილვისას შევნიშნეთ, გარკვეული საფუძველი ამ საგერბე ფარების რუსთ ხელმწიფის „ტიტულიარნიკში“ შეტანისა მაინც არსებობდა.

ზუსტად ზემოთ აღწერილი გერბებისებრი გამოსახულებანი მეფე ფიოდორ ალექსევიჩთან წარგზავნილი რომის საღვთო იმპერიის ავსტრიელი დესპანის, კორბის 1698-1699 წლების დღიურშიც გვხვდება. განსხვავება მხოლოდ იმაში მდგომარეობს, რომ ლათინურად თარგმნილი

წარწერები შემოკლებულია და ქართლის გერბის შემთხვევაში – „Iweria“-ს, კახეთისაში კი – „Severia“-ს შეიცავს.

აქვე გვინდა შევეხოთ ერეკლე II-ის 1746 წლით დათარიღებულ ერთ მეტად საინტერესო საბეჭდავს. რომელიც ასე გამოიყურება: „ოვალური 3,4X2,7, შუაში გამოსახულებითა და გვირგვინით, გარშემო მხედრული ლეგენდით — „ქეცხებულისა უფლისა მეფისა თეიმურაზისა [მეფე] ერეკლე“ (ცსსა ფ. 1448, 162)“.

კარგად დაკვირვების შემთხვევაში აშკარაა, რომ აღნიშნული გვირგვინის ქვეშ მარჯვნივ-მარცხნივ ლომებია გამოსახული, მათ შორის ორი გადაჯვარედინებული ისარი, ხოლო კომპოზიციის შუაში ჩვენი აზრით განირჩევა ცეცხლოვანი მთის კონტურები და რუსული წარწერა „Ирѣа“ ანუ მთა. ამ უკანასკნელი მოსაზრების დაჟინებულ მტკიცებას არ შევუდგებით, არამედ ბეჭდის ლუქის მრავალჯერ გადიდებული სურათის საფუძველზე საბოლოოდ დასკვნის გამოტანას თითოეულ მკითხველს მივანდობთ.

XVIII საუკუნის შუა წლებში რუსული კლასიკური გერბთმცოდნეობის ერთმა ფუძემდებელთაგანმა იტალიური წარმოშობის აზნაურმა ფრანცისკ სანტიმ რუსეთის იმპერიის შემადგენელ პროვინციათა გერბებთან ერთად საქართველოს, ქართლისა და კახეთის გერბებიც გამართა ჰერალდიკურად.

მოგვიანებით, XIX საუკუნეში ქართლისა და კახეთის საგერბე სიმბოლოები, უკვე რუსეთის იმპერიას მიერთებული საქართველოს სამეფოს კუთვნილი, იმპერიის „დიდი სახელმწიფო გერბის“ ერთ-ერთი შემადგენელი, ჩვენს მიერ საქართველოს სახელმწიფო გერბის აღწერისას ბლაზონირებული ფარის ფარგლებში მოექცა.



ქართლის გერბი  
„ტიტულიარნიკიდან“



კახეთის გერბი  
„ტიტულიარნიკიდან“



ერეკლე II-ის საბეჭდავი  
1746 წელი

საქართველოსა და მთლიანად კავკასიის ქვეყნებისა და მხარეების სრულიად ორიგინალური გერბები არის წარმოდგენილი ბატონიშვილ ვახუშტი ბაგრატიონის 1735 წლის 22 იანვარს შედგენილ კავკასიის პოლიტიკურ-გეოგრაფიულ რუკაზე. ის, რომ ეს მართლაც გერბებია და არა დროშები, როგორც მათ არასამეცნიერო ლიტერატურაში ხშირად უწოდებენ ხოლმე, დასტურდება რუკას დატანებული ვახუშტისავე მოკლე განმარტებით, სადაც გამოსახულებები ამგვარად მოიხსენიება: „ღერბნი ანუ ნიშნი...“. მართალია, როგორც ვნახეთ, ქართული გერბები ადრეც იყო დადასტურებული, მაინც პირველი საქართველოში ქართველი ავტორის მიერ შექმნილი საგერბე ფარების თავმოყრა ვახუშტი ბატონიშვილის „კავკასიის რუკაში“ მოხდა, რის გამოც მას თამამად შეიძლება ვუწოდოთ საქართველოს და სრულიად კავკასიის პირველი საგერბე.



ქართლის ჰერალდიკურად გამართული გერბი იმპერიის დიდი სახელმწიფო გერბის მანიფესტიდან



კახეთის ჰერალდიკურად გამართული გერბი იმპერიის დიდი სახელმწიფო გერბის მანიფესტიდან

ვახუშტი ბაგრატიონის რუკაზე საქართველოს სახელმწიფო გერბის სამი ვარიანტის გარდა, კავკასიის მიწების კიდევ 13 საგერბე ფარი არის აღბეჭდილი:

აფხაზეთის: მწვანე ფონზე გამოსახულია თეთრი თხა, მის ზევით კი სამი ნახევარმთვარისებრი ყვითელი ნიშანი.

გურიის: მკრთალ ვარდისფერზე, ირემი, თავზე შარავანდედმოსილი ვარსკვლავი.

ოდიშის: ბაც მწვანეზე, დროშისმპყრობელი ტახტი, დროშაზე — შუაში — ჩიტი, კუთხეებში — ოთხი ვარსკვლავი.

იმერეთის: ლაჟვარდის ფონზე გამოხატულია ირემი, რქებს შორის ჯვრით, ზევით გვირგვინი, გვირგვინს ქვეშ კი — ყვითელი ნახევარმთვარი.

კახეთის: ვარდისფერზე, დროშისმპყრობელი პეგასი, ალამზე გაურკვეველი ნიშანია, ტარი კი ჯვრით არის დაბოლოებული; ყოველივეს თავს ადგას გვირგვინი. გავიხსენოთ, რომ „ტიტულიარნიკში“ კახეთს ცხენი განასახიერებს და პეგასიც ხომ იგივე ფრთოსანი ცხენია, ასე რომ, შესაძლებელია საქმე გვაქვს ამ ანიმალისტური ფიგურის კახეთის სიმბოლოდ მიჩნევის საკმაოდ მყარ ტრადიციასთან, მითუმეტეს, რომ

მოგვიანებით საქართველოს რუსეთთან მიერთების შემდგომაც ამ მხარის ემბლემას კვლავ ცხენი წარმოადგენს.

აგრეთვე ძალიან საინტერესოა კახეთის გერბის მეორე, ასე ვთქვათ სრული ვერისა, სადაც ძირითად ფარს უკან კახეთის სამეფოს სადროშოების (რუსთვლის — ბაცი მწვანე, ალავერდის — წითელი, კუხეთის — ყვითელი, ქიზიყის — თეთრი) აღმებია წარმოდგენილი. ამ გერბს კიდევ უფრო ჰერალდიკური სახე აქვს სწორკუთხა ფართი და მწვანე დროშის მპყრობელი ყვითელი პეგასით.

სომხეთის: ბაც ყვითელ (ბეჟ) ფონზე, შუბისმპყრობელი ჰერალდიკური ლეოპარდი, ზევით გვირგვინი და მზე.

შირვანის: ყვითელზე, დროშისმჭერელი შველი, დროშაზე გამოსახულია როზეტისებრი ორნამენტი.

ლეკ-დაღესტნის: მწვანე ფონზე, თეთრი კლდეებიდან სანახევროდ გამომხტარი, მოვარდისფრო დროშისმპყრობელი მგელი.

სამცხე-საათაბაგოსი: მწვანეზე, მწოლიარე თეთრი ხარი (გავიხსენოთ, რომ რუსეთის იმპერიაში ახალციხის გერბზეც ხარი იყო გამოსახული და ეს მხარე ცნობილი იყო მეცხოველეობით) თეთრი (ვერცხლის) დროშით, მასზე ხმალი ორი სევადის ვარსკვლავით.

ამავე მხარის გერბის მეორე ნაირსახეობას ვხვდებით ვახუშტისავე ატლასში, ოღონდ უკვე საკუთრივ ცალკე სამცხის რუკაზე დატანილ გამოსახულებაზე: სტილიზებულ მცენარეული ორნამენტის ჩარჩოში,

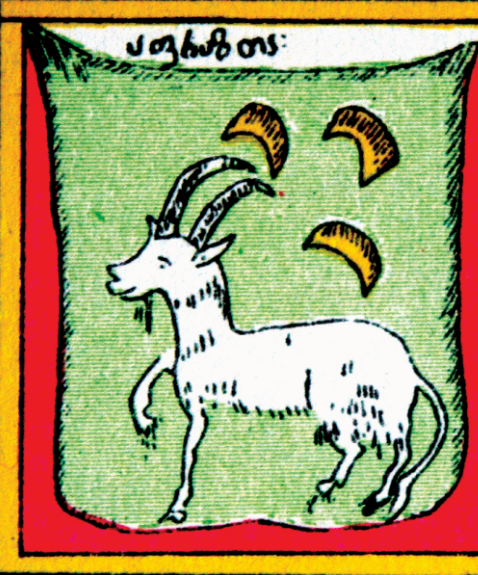

აფხაზეთი

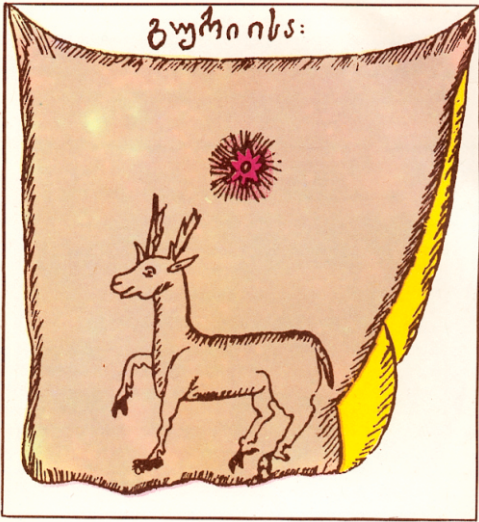

გურიის



სამეგრელო

ნატურალური ფერის ლომს (ჰერალდიკურ ლეოპარდს) უპყრია თეთრი (ვერცხლის) ალაში ხმლითა და ორი სევადის ვარსკლავით.

ქართლის: ნითელზე, ერთმანეთისგან ურთიერთ გადაჯვარედინებული სკიპტრით და ხმლით განცალკევებული მწოლიარე ყვითელი ლომი და შავი ხარი; ზევით შარავანდედიანი ვარსკლავი.

სვანეთის: გერბის ნაცრისფერ (ვერცხლზე) ველზე, დათვი მთების ფონზე. დათვი შესაძლოა ზოგადად მთის ბინადართა სიმბოლოდ მივიჩნიოთ.

ოვსეთის: ნითელზე, შავი კლდეების ფონზე ფოცხვერი.

რანის: ბაც მწვანეზე (მოყავისფრო), კვადრატში ჩასმული ობობა ქსელითურთ.

ვახუშტი ბატონიშვილისეული სამხარეო გერბები ეტყობა უმეტესნილ ადგილობრივი ტოტემური სიმბოლოების საფუძველზეა შექმნილი. ამას ისიც გვაფიქრებინებს, რომ ვახუშტის მიერ შედგენილი ქართლის და კახეთის ფარები განსხვავდება რუსეთის ხელმწიფეთა, ზევით ხსენებულ „ტიტულიარნიკში“ შეტანილი ნიმუშებისგან. არადა ბატონიშვილს უთუოდ ეცოდინებოდა მათ შესახებ, ვინაიდან 1724 წლიდან მოსკოვში ცხოვრობდა და კავკასიის რუკაც სწორედ რუსეთში მოღვაწეობისას შექმნა. ტოტემური წარმოშობის ვარაუდს მხარს უმაგრებს ის ფაქტიც, რომ გერბების უმრავლესობაში ცენტრალურ ფიგურას ცხოველური ანიმალისტური გამოსახულებები წარმოადგენს, ტოტემური ემბლემები კი, თუ არ ვცდებით, როგორც წესი, ფლორა-ფაუნიდან არის ხოლმე წარმოდგარი. საერთოდ მოსაზრება გერბების ტოტემიზმთან კავშირის შესახებ უცხო და ახალი არ არის. ამ საკითხს საკმაოდ დიდ ყურადღებას და მნიშვნელობას ანიჭებდა ცნობილი რუსი ჰერალდისტი თეორეტიკოსი, გერბთმცოდნეობის, როგორც დამხმარე საისტორიო დისციპლინის ერთ-ერთი ჩამომყალიბებელი, იური ვასილის ძე არსენიევი. აქვე უნდა აღინიშნოს, რომ ლომი, ხარი, ცხვარი, ირემი, ტახი, ღორი უძველესი საკულტო ე. ი. ტოტემური ცხოველებია. მათი მრავალფეროვანი გამოსახულებანი საქართველოს პრაქტიკულად მთელ ტერიტორიაზე არის დადასტურებული. ეს ცხოველები (განსაკუთრებით: ცხვარი, დათვი, ირემი, ტახი, ცხენი და სხვ.) ხშირად გვხვდება ხოლმე როგორც მატერიალური კულტურის ძეგლებზე, ისევე ეთნოგრაფიულ თქმულება გადმოცემებში თუ უძველესი ფესვების მქონე რიტუალურ ხალხურ ზეიმებში ან დღესასწაულებში.

ჩვენს მიერ ტოტემურად მიჩნეულ ემბლემატიკას, ვახუშტი ხშირად თავისი საკუთარი კონცეპტუალური დანართებით აზავებს. მაგალითად, ისეთი კლდოვანი პროვინციების გერბებში, როგორც არის სვანეთი, ოვსეთი, დაღესტანი, მთების გამოსახულება არის შესული; სამეფოების (კახეთი, იმერეთი, სომხეთი; ქართლის გამოკლებით) ფარებში გვირგვინია განთავსებული. მოყვანილი ფაქტები მიუთითებს, რომ საქმე გვაქვს გარკვეულ სისტემასთან, ე.ი. მეცნიერულ მიდგომასთან. აქედან გამომდინარე, თამამად შეიძლება განვაცხადოთ, რომ გამოსახულებანი ჭეშმარიტად გერბებია და არა უბრალოდ სიმბოლურ ნახატთა კრებული.

ძლიერ საინტერესოა ვახუშტისეული გერბების დიპლომატიურ-პოლიტიკურ ჭრილში განხილვა. ჩვენის ვარაუდით, ეს არის, ასე ვთქვათ დიდი საქართველოს საპრეტენზიო მიწების მონიშვნის ცდა. თანაც, სრულიად გააზრებული და გათვითცნობიერებული. ამაზე მეტყველებს ციტატა რუკის, ერთხელ უკვე დამონშებული მოკლე განმარტებიდან: „ახალი დახაზული სამეფო იბერიისა ანუ ყოვლისა საქართველოსი. კართა ანუ რუკა რომელ არს ორთა ზღვათა შორის“. შემდეგ მოდის ჩამოთვლა იმ მიწებისა, რომელთაც ეკუთვნის გერბები. როგორც ვხედავთ, ციტატიდან ნათლად ჩანს, რომ საუბარია საქართველოზე ზღვიდან ზღვამდე (შავიდან კასპიისამდე). ე. ი. ქართველ მეფეთ-მეფეთა დროინდელი, ნიკოფსიითგან დარუბანდამდე საქართველოს იდეა XVIII საუკუნეში კვლავ ცოცხლობდა და ჰერალდიკაშიც ცხადად აისახა.

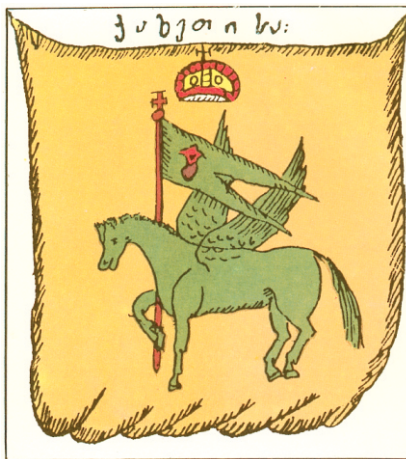

კახეთის სამეფო



იმერეთის სამეფო

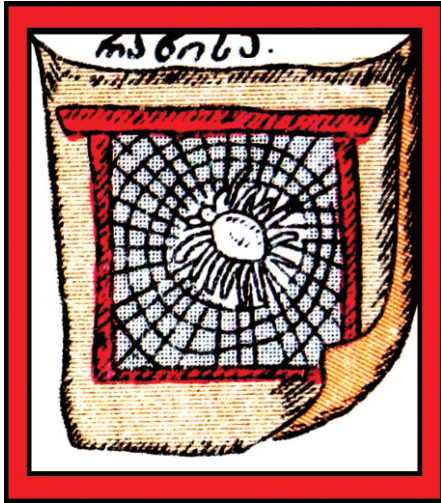

რანი

მიგანვითარება ერეკლე II-ის მეფობის ხანაში ჰპოვა.

1783 წელს გაფორმებული გეორგიევსკის ტრაქტატის საბეჭდავზე ამოტიფრული ბაგრატიონთა მმართველი დინასტიისა და ქართლ-კახეთის სამეფოს სახელმწიფო გერბის გარშემო განლაგებულია ათი მომცრო ფარი (ოთხ-ოთხი მარჯვენა და მარცხენა ჰერალდიკური მხარიდან და 2 ქვედან). ისინი წარმოადგენენ მეფე ერეკლეს ხელისუფლებას დაქვემდებარებულ მიწებს, რომელთა შორის არის, როგორც წმინდა ქართული მხარეები, ასევე საქართველოს მიმდებარე, ქართლ-კახეთის სამეფოს კუთვნილი, ყმადნაფიცი თუ საპრეტენზიო სამფლობელოები. ერეკლე II-მ ამ პროვინციული გერბებით შეიძლება ითქვას გააგრძელა ის საქმე, რომელსაც ჯერ კიდევ ვახუშტი ბატონიშვილმა დაუდო სათავე კავკასიის რუკას დართულ ემბლემატიკაში და რომელიც საქართველოს გავლენის სფეროს მონიშვნას ისახავდა მიზნად.

საბეჭდავის ყოველ მცირე, სამხარეო ფარს ორიგინალური, როგორც ჩანს ერეკლე II-ის ხანებში სამთავროების გერბთათვის განკუთვნილი გვირგვინი ადგას თავს, თვით ეს საგერბე ფარები კი შემდეგნაირად გამოიყურება (აღწერილობა მოცემულია ჰერალდიკური წესით — ზევიდან ქვევით და მაცქერლისთვის მარცხნიდან მარჯვნივ): I — საქართველოსი: გველეშაპთან მეგრძოლი წმ. გიორგი; II — ქართლი: ორ ისარ გასობილი მთა; III — სომხეთი: ორ მწვერვალზე მოთავსებული ბიბლიური ნოეს კიდობანი; IV — თალის ქვეშ გამოხატული ღვთისმშობელი ხელეშში ჩვილი იესოთი და მამაკაცის სამი ფიგურა, სავარაუდოდ ბიბლიიდან ცნობილი შობისა და „სამი მოგვის“ სცენა; V — სამეფობათოვანი ეკლესია. გერბი შესაძლოა

ერევნის სახანოს ეკუთვნოდეს, რადგან მოგვიანებით ეჩმიაძინის ტაძრის მსგავსი გამოსახულება რუსეთის იმპერიაში შემავალი ერევნის გუბერნიის გერბზე იყო დატანებული; VI — ისრის მპყრობელი შებრუნებული შეაბჯრული მკლავი; VII — ირიბად გამოხატული შებრუნებული აღმოსავლური ხმალი; VIII — ასევე ირიბად გამოხატული შებრუნებული მუშკეტი; IX — გაქცეული მგლისებრი შებრუნებული ფიგურა. თუ ფიგურა მართლაც მგელია, მაშინ არ არის გამორიცხული ფარი „ლეკ-დაღესტანს“ მივაკუთვნოთ, ვინაიდან ჩრდილოეთ კავკასიის ამ მხარეს ვახუშტი ბაგრატიონის გერბებში სწორედ მგელი განასახიერებს; X — ცხენის მსგავსი შებრუნებული ფიგურა. თუ ეს ასეა შესაძლებელია გერბი კახეთისა იყოს.

აღწერილი გერბების უმეტესობის ატრიბუცია ძლიერ ჭირს, ვინაიდან მათი კუთვნილების პირდაპირი მითითება ქართულ ჰერალდიკასთან დაკავშირებულ ვერცერთ წყაროში ან ლიტერატურაში ვერ მოვიძიეთ, გეორგიევსკის ტრაქტატს დართული ერეკლე II-ის ტიტულში ჩამოთვლილი მის მფლობელობაში მყოფი ქვეყნების თუ მხარეების ნუსხას კი ბეჭედზე



დაღესტანი



ბარბის ვარიანტი



სამეფო-საათაბაგო

აღბეჭდილი ზემოთ ჩამოთვლილი სამხარეო გერბების რიგი, თანმიმდევრულად ვერასგზოთ ვერ ესადაგება.

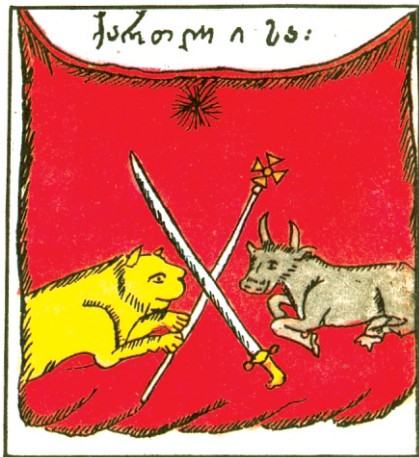

ქართლის სამეფო

გურიის სამთავროს მეტად საინტერესო და ორიგინალური გერბი არის ამოტვიფრული ქ. თბილისის საქართველოს ისტორიის ს. ჯანაშიას სახელობის სახელმწიფო მუზეუმის ექსპოზიციაში გამოფენილ ლითონის მასიურ ფილაზე: ოქროს ველიან ფრანგულ ფარში — ლათინური ჯვრით დაბოლოებული მარცხნივ ჩანული სვეტი, მის ძირში კი — წინათაბებით მახვილის მპყრობელი მწოლიარე ჰერალდიკური ლეოპარდი; ფარი სამთავრო გვირგვინით დამშვენებული პავილიონით არის შემკული. გერბი გამოქვეყნებული აქვს სტანისლავ დუმინს „რუსეთის იმპერიის სათავადაზნაურო გვარების“ IV ტომში. გერბი ჰერალდიკური სტილის დამახასიათებელი ნიშნებით XIX საუკუნის და-

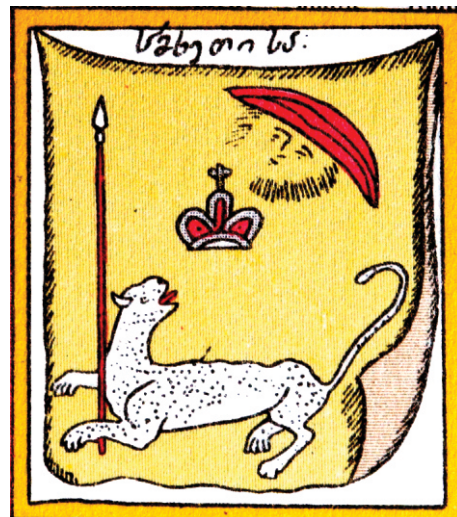

სამცხეთი

სანჯის უნდა განეკუთვნებოდეს, ამასთანავე გასათვალისწინებელია, რომ კომპოზიცია უთუოდ მხოლოდ რუსეთის იმპერიის ხელისუფლების მიერ გურიის სამთავროს საბოლოო გაუქმებამდე და ქუთაისის გუბერნიას მიერთებამდე, ანუ 1840 წლამდე თუ იარსებებდა.

სამეგრელოს სამთავროს ორიგინალურ გერბს ვხვდებით, ქ. თბილისში მდებარე ხელოვნების სახელმწიფო მუზეუმის ოქროს ფონდში დაცულ დადიანების კუთვნილ XIX საუკუნის ორ ვერცხლის ლანგარზე. თითოეული ჭურჭლის ცენტრში ამოკვეთილია, ე. წ. ფრანგული ფარი, გერბთმცოდნეობის წესების მიხედვით, ოქროს აღმნიშვნელი წერტილოვანი დაშტრიხვის მქონე ფონით და მოსიარულე ვერძის გამოსახულებით; ფარს სათავადო გვირგვინიანი სათავადოვე მოსასხამი აკრავს გარს. საფიქრებელია, რომ ისევე როგორც სამეგრელოს მთავრების დადიანების გერბში, ამ შემთხვევაშიც ვერძის

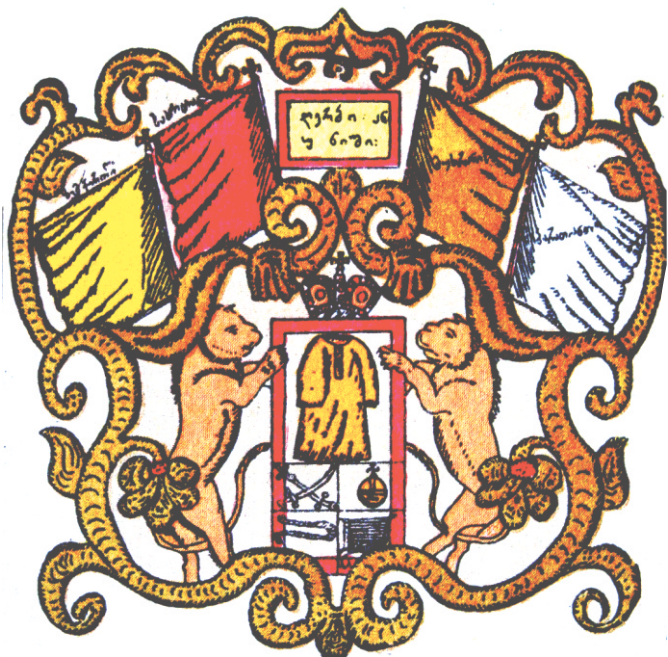

სამცხეთი-მთხეთი

ფიგურა ოდიშის სამთავროს ძველი კოლხიდის მახლობლად მდებარეობაზე და აქედან გამომდინარე არგონავტების ცნობილ მითთან კავშირზე უნდა მიგვანიშნებდეს.



სამეგრელო

სამხარეო გერბებად შეიძლება მივიჩნიოთ აგრეთვე, საქართველოში შემავალი აფხაზეთისა და აჭარის ავტონომიური რესპუბლიკების საბჭოთა პერიოდის გერბებიც.

აფხაზეთის ავტონომიური რესპუბლიკის გერბი ერთ-ერთი უადრეულესი იყო საბჭოთა კავშირის ავტონომიების სიმბოლოებს შორის. სრულიად აფხაზეთის საბჭოთა III ყრილობაზე მიღებული 1925 წლის 1 აპრილის კონსტიტუციით დამტკიცებული.

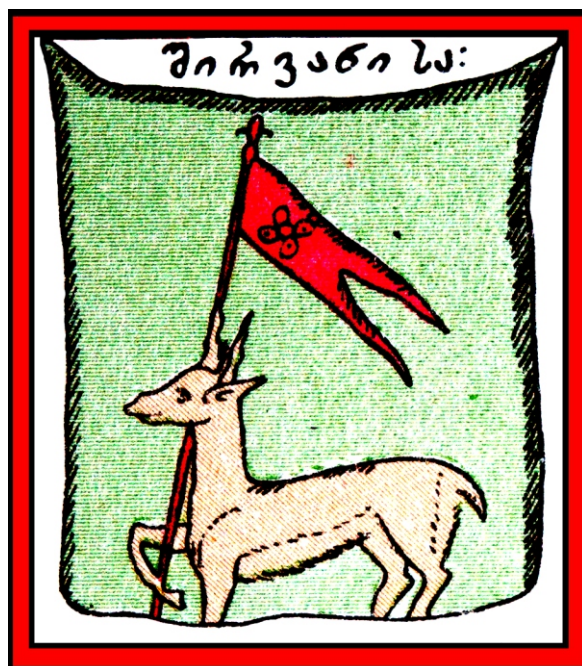

გურია



ერეკლე II-ის ღიღი ბეჭედი



აფხაზეთის თავდაპირველი გერბი შემდეგნაირად გამოიყურებოდა: აფხაზეთის პეიზაჟის რუსულენოვან წარწერით: „ С. С. Р. Абхазия “. ფონზე ოქროს ნამგალი და ურო იყო აღბეჭდილი, გერბის ზედა ნაწილში მზის სხივებში გამოსახული ხუთქიმიანი ვარსკვლავი იყო მოთავსებული, ყოველივე კი თავთავით, თამბაქოთი და ვაზით დამზადებული გვირგვინით იყო შემკული. გერბს გარს ერტყა ნითელი არშია აფხაზურენოვანი წარწერით: „Пролетарии всех стран, соединяйтесь!“. აღწერილი გერბის მიღებიდან მცირე ხნის შემდგომ, 1937 წელს იგი შეიცვალა და ამიერიდან აფხაზეთის, ისევე როგორც აჭარის, საქართველოს სსრ-ის შემადგენელი ავტონომიური წარმონაქმნების ემბლემები თვით საქართველოს სსრ-ის საგერბე კომპოზიციის იდენტური გახდა,

მხოლოდ იმ განსხვავებით, რომ აფხაზეთის სიმბოლოს აფხაზურ ენაზე შესრულებული დევიზი: „Пролетарии всех стран, соединяйтесь!“ ერთვოდა, აჭარისას კი ქართულად და რუსულად გადმოცემული წარწერა: „აჭარის ასსრ“ ჰქონდა ჩამატებული.

თანამედროვე პირობებში აჭარისა და განსაკუთრებით აფხაზეთის გერბებმა კიდევ უფრო მეტი აქტუალობა შეიძინა. თავის დროზე 2000 წლის 26 ივნისს აჭარის ავტონომიური რესპუბლიკის უმაღლესმა საბჭომ აჭარის დროშასთან ერთად რესპუბლიკის გერბიც დაამტკიცდა: ლაჟვარდის ველიან მრგვალ ფარში ფრთებგაშლილი ოქროს არწივი, მის ზევით კი არკისებურად განლაგებული შვიდი შვიდექიმიანი ოქროსავე ვარსკვლავით. ეს გერბი ფაქტიურად ზუსტი ანალოგია იყო იმხანად აჭარის მმართველი პარტიის „ალორძინების კავშირის“ ემბლემისა.

2004 წლის ცნობილი მოვლენების შემდეგ, საქართველოს პარლამენტთან არსებული ჰერალდიკის საბჭოსთან თანამშრომლობით აჭარაში დამტკიცდა ახალი გერბი, რომელის ოფიციალური ბლაზონიც (აღწერილობა) შემდეგნაირია:

აჭარის ავტონომიური რესპუბლიკის გერბი წარმოადგენს ტალღისებურად გადაკვეთილ ჰერალდიკურ ფარს, ცენტრში მცირე ჰერალდიკური ფარით. მცირე ჰერალდიკურ ფარზე მენამულ ველზე გამოსახულია ოქროს ჯვრის ბუნიანი, ვერცხლის შუბოსანი, ვერცხლის გველეშაპის განმგმირავი, ვერცხლის ცხენზე ამხედრებული ოქროს შარავანდედიანი ვერცხლის მხედარი – ნმ. გიორგი.

ფარის პირველ ნაწილში ზურმუხტის ველზე გამოსახულია ოქროს ციხე.

ფარის მეორე ნაწილში ლაჟვარდის ველზე გამოსახულია სამი ოქროს მონეტა: ორი - ერთზე.

რაც შეეხება სიმბოლიკის განმარტებას — ფარის ტალღოვანი კვეთა მხარის ზღვის სიახლოვესთან არის დაკავშირებული.

მცირე ფარში გამოსახული ნმ. გიორგი. წარმოადგენს საქართველოს სახელმწიფო გერბის მთავარ ფიგურას და მიანიშნებს საქართველოს სახელმწიფოს პრიორიტეტულობაზე, რაც აჭარის ავტონომიური რესპუბლიკის კონსტიტუციით არის განსაზღვრული.



აჭარის ავტონომიური რესპუბლიკის გერბი

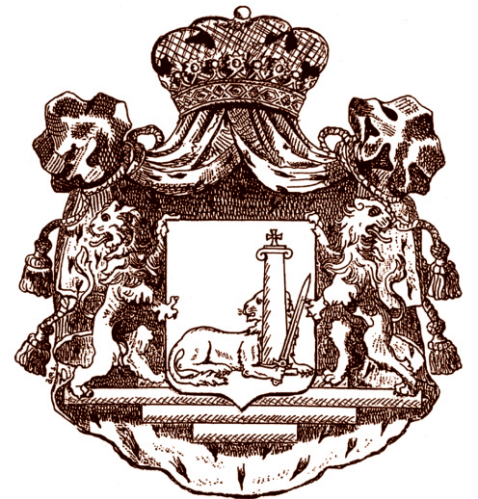

გურიის სამთავროს გერბი სახელმწიფო საისტორიო მუზეუმშიდან

ფარის პირველ ნაწილში ზურმუხტის ველზე გამოსახული ოქროს ციხესიმაგრე სახელმწიფოს კარიბჭეს, უძველეს გონიოს ციხეს გამოსახავს, ზურმუხტის ველი (ფერი) კი აჭარის მარადმწვანე ბუნებაზე მიანიშნებს.

ფარის მეორე ნაწილში ლაჟვარდის ველი (ფერი) ზღვას გამოხატავს, ხოლო სამი ოქროს მონეტა ბათუმის პორტს, ინდუსტრიულ და სავაჭრო განვითარებას, სიმდიდრეს.

რუსეთის მიერ ნაქეზებულმა აფხაზეთის თვითმარქვია მთავრობამ 1992 წელს მიიღო აფხაზეთის ჰერალდიკურად საკმაოდ გაუმართავი გერბი, რომლის ფუნქციონირებასაც არავითარი საერთაშორისო სამართლებრივი საფუძველი არ გააჩნია, ისევე როგორც ე. წ. სამხრეთ ოსეთის რესპუბლიკის გერბს. ამიტომ ჩვენ აქ არ შევჩერდებით ამ სიმბოლურ გამოსახულებებზე მსჯელობით, დაინტერესებულთ შეუძლიათ ადვილად მოიძიონ ხსენებული ემბლემატიკა ინტერნეტში, განსაკუთრებით რუსულ საძიებო ინტერნეტ-გვერდებზე.

# ქალაქ ქუთაისის სიმბოლიკა

## ქალაქ ქუთაისის გერბი



გერბის ფარი გადაკვეთილია და იყოფა 2 ნაწილად. პირველი ნაწილი – უჭირავს ფარის 2/3, რომლის მწკანე ველზე თქროს საწმისი. ფარის ქეთრე ნაწილში (ფარის 1/3) ლაუვარდის ველზე გამოსახულია ანტიკური თქროს ნიძალდი. გერბის ფარს ზემოთ მოთავსებულია ოთხკოშკიანი ქონგურისანი (ცისე-სიძაგრის ფორმის) საქალაქო თქროს გვირგვინი. გერბის ფარს გარს არტყია ვანის ფოთლების თქროს ორნამენტი. გერბის ფარს ქვემოთ მოთავსებულია გერბის დევიზის მწკანე-თქროს ბაფთა, რომლის მწკანე თქროთი ჩაწერილია – „ქუთაისი“. დევიზის ორივე მხარეს გამოსახულია თქროს ორი პერალდიკური ჯვარი.

## ქალაქ ქუთაისის დროშა

დროშის ველი გადაკვეთილია და გადაკვეთილი. ველის I და IV ნაწილი მწკანეა; II და III ნაწილი – ლაუვარდი. დროშის ცენტრში გამოსახულია თქროს პერალდიკური ჯვარი კუთხეებში ოთხი მკირე თქროს ჯვრით. დროშის პროპორციაა 2:3.



## ქალაქ ბათუმის სიმბოლიკა

### ქალაქ ბათუმის გერბი

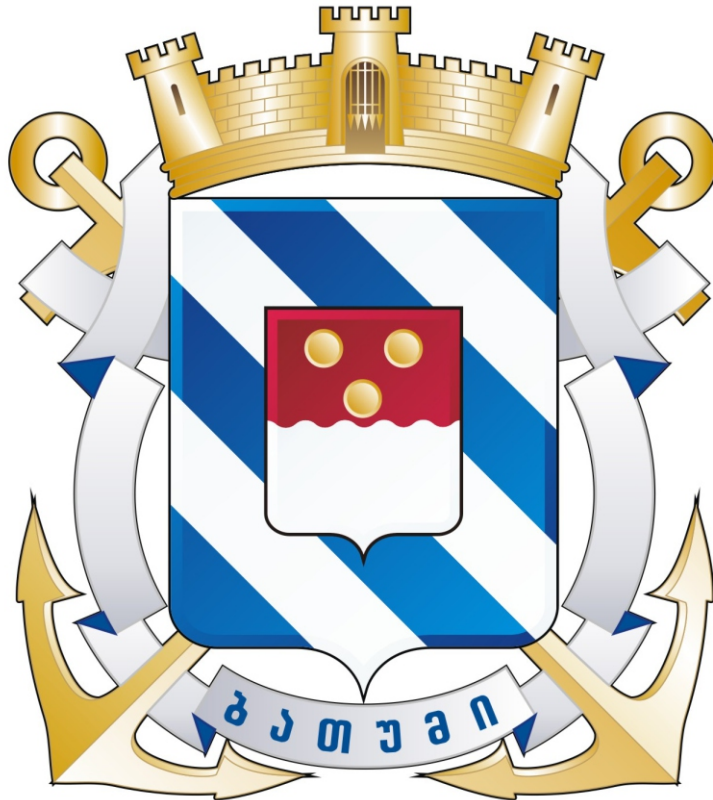

გერბის ფარის ლაუკარდის ველს კვეთს სამი ვერცხლის ყაბიჩი (ძარჯუნდან ძარცხნივ). ფარის ცენტრში მოთავსებულია ძეგრი ფარი, რომელიც ტალღისებურად გაყოფილია ორ ნაწილად; I ნაწილი – ძეგამულ ველზე სამი ოქროს მონეტა. II ნაწილი წარმოადგენს ვერცხლის ველს. გერბის ფარს ზემოთ მოთავსებულია სამკობიანი (ციხე-სიმაგრის ფორმის) საქალაქო ოქროს გვირგვინი. გერბის ფარს უკან ვკარვდინად მოთავსებულია ორი ოქროს ღუნა. გერბის ფარს გვერდებზე და ქვევით შექმნილია ვერცხლ-ლაუკარდის ბაფთა, რომლის ვერცხლის ველზე შავად ჩაწერილია ლეიენი – „ბათუმი“.

### ქალაქ ბათუმის დროშა

დროშის (პროპორცია 2/3) ლურჯ ველს პირიზონტლურად ყოფს სამი თეთრი სარტყელი. დროშის ცენტრში მოთავსებულია ბათუმის გერბის ძეგრი ფარი, რომელიც ტალღისებურად გაყოფილია ორ ნაწილად; I ნაწილი – ძეგამულ ველზე სამი ოქროს მონეტა. II ნაწილი წარმოადგენს ვერცხლის ველს.



დაგვიტყვებთ თქვენთვის მნიშვნელოვან საკითხებზე, მის მისამართზე: №16-3 დაგვიწერეთ, 30.10.2009წ.



# ქალაქ ფოთის სიმბოლიკა

## ქალაქ ფოთის გერბი



გერბის ფარი ტალღოვანი ვერცხლის სარტყელით გაყოფილია ორ ნაწილად I ნაწილი – ძეწაძულ ველზე თქროს კოშკი ნახევრად ღია ჭიშკრით. II ნაწილი წარმოადგენს ლაუკარდის ველს. I ნაწილს უჭირავს ფარის 2/3, II ნაწილს 1/3. გერბის ფარის ტენტრში მთავსებულია ძვირე ფარი – ლაუკარდის ველზე თქროს საწმისი. გერბის ფარს ზემოთ მთავსებულია საქალაქო ვერცხლის გვირგვინი – სამკომეიანი ქონგურებიანი გლაჟანი (ციხე-სიმაგრის ფორმის) ნახევრად ღია ჭიშკრით. გერბის ფარს უკან ჯვარედინად მთავსებულია ორი თქროს ლუხა. გერბის ფარს გვერდებზე და ქვევით შექმნილია ვერცხლ-ლაუკარდოვანი ბაფთა, რომლის კერცხლის ველზე შავით ხაწერილია დევიზი – „ფოთი“.

## ქალაქ ფოთის დროშა

დროშა კერტიკალურადაა გაყოფილი ორ ნაწილად. I ნაწილი – ყვითელ ველზე ლაუკარდის ჯვარი. II ნაწილი – ლაუკარდის ველზე თქროს საწმისი დროშის პროპორციაა 2:3.

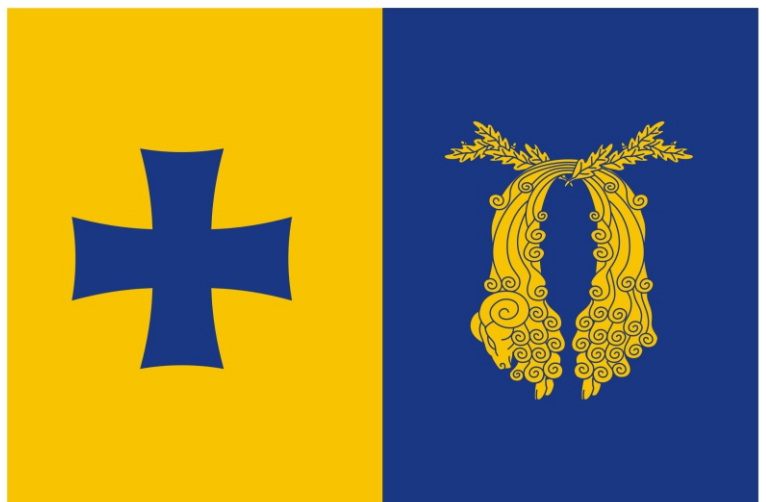

დაგმტკიცებულია ფოთის თვითმმართველობის მიერ №20/47 დადგენილებით, 28.10.2005წ.

# ქალაქ რუსთავის სიმბოლიკა

## ქალაქ რუსთავის გერბი



ფარი გაკეთდია ორ ნაწილად - ძეწაძულ და ვერცხლის ველზედ. I ნაწილი - ძეწაძული ველის თავში მთავსებულია ვერცხლის ჯვარი. II ნაწილი - ვერცხლის ველის თავში მთავსებულია ძეწაძული ხუთქიმიანი გვირგვინი. გერბის ფარს გადაკეთს ორი სარტყელი - I - ვერცხლ-წითელი სამთლიანი, ქონტურებიანი ხედი, რომელიც ძეწაძულ ველზე ვერცხლისაა, ვერცხლის ველზე ძეწაძული. II - ცალღოვანი ვერცხლ-ძეწაძული სარტყელი, რომელიც ძეწაძულ ველზე ვერცხლისაა, ვერცხლის ველზე ძეწაძული. გერბის ფარს ზემოთ მთავსებულია საქალაქო ვერცხლის გვირგვინი - სამკოშკიანი ქონტურებიანი გადავანი ნახევრად ღია ჭიმკრით. ფარს ქვემოთ მთავსებულია გერბის დევიზის ვერცხლ-ძეწაძული ბაფთა, რომლის ვერცხლის ველზე შავით ხაწერილია გერბის დევიზი - „რუსთავი“.

### ქალაქ რუსთავის დროშა

დროშის ველი კერტიკალურაა ორ ნაწილად გაყოფილი. I ნაწილი - ძეწაძულ ველზე თეთრი ჯვარი. II ნაწილი წარმოადგენს თეთრ ველს. დროშის პროპორციაა 2:3.

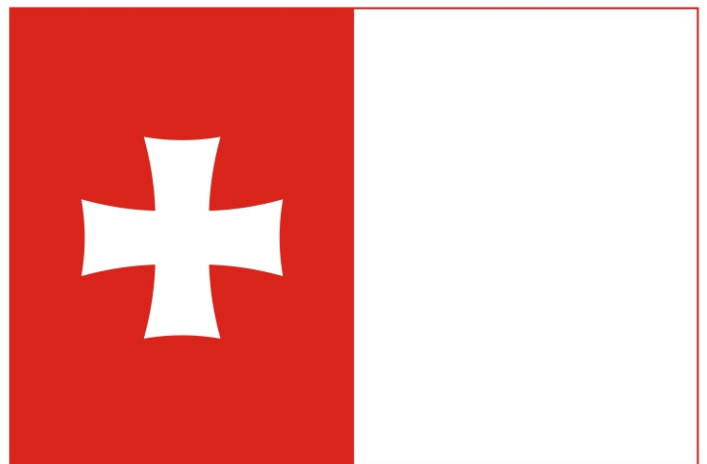

## ლომი და არწივი



წინამდებარე სტატიაში ჩვენ არ განვიხილავთ ჰერალდიკის ზოგად კანონებსა და ტერმინოლოგიას, არამედ ზემოთქმული დარგის ორ მნიშვნელოვან ფიგურაზე, ლომსა და არწივზე გავამახვილებთ ყურადღებას.

მოგესხენებათ ჰერალდიკა შუა საუკუნეებში დასავლეთ ევროპაში დაიბადა და ჩამოყალიბდა. ნიმუშები, რომლებსაც უკვე თამამად შეგვიძლია ჰერალდიკური ვუნოდოთ, მხოლოდ XII საუკუნის შუა წლებს მიეკუთვნება.

ჰერალდიკის ხელოვნებაში გამოყენებული ყველა ფიგურა ორ ჯგუფად იყოფა. გეომეტრიული ფორმის მქონე ფიგურებს – ჯვრებს, ძელებს, ნივინებს, რომბებს და ა.შ. პირველ ხარისხოვან ჰერალდიკურ ფიგურებს უწოდებენ. ყველა დანარჩენს კი — არაჰერალდიკურ ფიგურებს. ეს მხოლოდ პირობითი ტერმინებია და „არაჰერალდიკურ“ ფიგურებს სულაც არ აკნინებს. ამ ფიგურათა შორის კი ყველაზე ხშირად სწორედ ლომი და ორბი გამოიყენება. მსოფლიოს ჰერალდიკოსთა უმრავლესობა თვლის, რომ ერთ-ერთი პირველი ფარი, რომელზე გამოხატულ ფიგურებსაც ჰერალდიკური შეიძლება ვუნოდოთ, ჟოფრუა პლანტაგენეტის 1155-60 წლებში შექმნილ საფლავის მომინანქრებულ ფილაზეა გამოსახული.

ბერი ჟან დე მარმუტიე თხზულებაში ანჟუს ისტორიის შესახებ (1170-1180) გვაუწყებს ჟოფრუა პლანტაგენეტის (ანჟუსა და მენის კონტი, ნორმანდიის მთავარი ჟოფრუა, ინგლისის პირველი პლანტაგენეტი მეფე ჰენრი II-ის მამა და ცნობილი ჯვაროსნისა და მეომრის, ინგლისის მეფის რიჩარდ I ლომგულის პაპა იყო) 1128 წ. რუანში რაინდად კურთხევის ცერემონიალის შესახებ, რომელიც მისი ინგლისის მეფე ჰენრი I-ის ასულ მათილდასთან ქორწინებამდე ერთი კვირით ადრე შედგა. თხზულებაში ნათქვამია, რომ ჰენრიმ სასიძოს ექვს ოქროს ლომიანი ლაჟვარდოვანი ფარი ჩამოჰკიდა კისერზე. ხშირად ამ ფაქტს მიიჩნევენ საგერბო ფარის პირველ აღწერად და ამგვარად ჰერალდიკის პირველ მოხსენიებად. ჟოფრუას საფლავის (+1151) მომინანქრებული ფინი ახლაც შეგვიძლია ვიხილოთ მენის (საფრანგეთი) კათედრალის მუზეუმში, იგი დღეისათვის ჰერალდიკის უძველეს ფერად ნიმუშს წარმოადგენს. იდენტური ფარია გამოსახული ჟოფრუას ნაბუშარი შვილიშვილის, სოლზბერის ერლის უილიამ ლონგსპის საფლავზე (+1226 სოლზბერის კათედრალი). აქედან გამომდინარე შეიძლება ითქვას, რომ ფარმა შთამომავლობითი მნიშვნელობა შეიძინა.



ჟოფრუა პლანტაგენეტის საფლავის ფილა

თავიდან გერბების კომპოზიციას უმეტესად თავად რაინდები იგონებდნენ, თუმცა არის შემთხვევები (ზემოთ აღნიშნულის ჩათვლით), როდესაც რაინდს გერბს იერარქიულად მაღლა მდგომი სენიორი უბოძებდა, ან საბრძოლო ღირსების აღსანიშნავად მიანიჭებდნენ.

თავიდან, ისე როგორც ჟოფრუა პლანტაგენეტის ფარზე, ლომი მხოლოდ ყალყზე მდგომი გამოსახებოდა. ამ ფაქტს ჰერალდიკოსები XII საუკუნეში, ეგრეთწოდებული ნორმანული, ანუ ზემოდან ქვემოთ შევიწროებული ოვალის ფორმის მქონე ფარის ფართო გავრცელებით ხსნიან და თვლიან, რომ ვინაიდან ამ ფორმის ფარზე ოთხ ფეხზე მდგომი ლომის ჰორიზონტალურად გამოსახვა რთული იქნებოდა, ლომს ყალყზე მდგომს ამიტომაც ხატავდნენ. დროთა განმავლობაში ოთხ ფეხზე მდგომი ლომის გამოსახვაც დაიწყეს. ასე უკვე ოთხ ფეხზე მდგომი სამი ლომია გამოსახული ჟოფრუა პლანტაგენეტის შვილიშვილის რიჩარდ I ლომგულის გერბზე. ამის შემდეგ ეს კომპოზიცია აღარ შეცვლილა და დღემდე წარმოადგენს ინგლისის გერბს. ბრიტანეთის კუნძულებზე ოთხ ფეხზე მდგომ და ანფასში დრუნჩემოტრიალებულ ლომებს „მოგუშავე ლომებად“ მოიხსენიებენ, კონტინენტურ ევროპაში კი ამგვარად გამოსახულ ლომს ლეოპარდს უწოდებენ. აღსანიშნავია ისიც, რომ ასეთი ჰერალდიკური ლეოპარდი ლომისგან არაფრით განსხვავდება და ოთხ ფეხზე მდგომი ლომის ამსახველ ტექნიკურ ტერმინს წარმოადგენს.



რიჩარდ I ლომგული



უილიამ ლონგსპის საფლავი

გამოსახულ ლომს ლეოპარდს უწოდებენ. აღსანიშნავია ისიც, რომ ასეთი ჰერალდიკური ლეოპარდი ლომისგან არაფრით განსხვავდება და ოთხ ფეხზე მდგომი ლომის ამსახველ ტექნიკურ ტერმინს წარმოადგენს.

ლომი

ლომს სამართლიანად თვლიან ცხოველთა მეფედ. იგი განასახიერებს სიმამაცეს, სიდიადესა და სიძლიერეს. ასევე ლომი არის სიფხიზლის სიმბოლო, ვინაიდან ძველების თქმით მას არასდროს სძინავს. იგი მიჩნეულია „მზის ცხოველად“, რადგან „მზეც არასდროს ხუჭავს მანათობელ თვალს“. როგორც აღვნიშნეთ, ლომი არნივთან ერთად ყველაზე გავრცელებული არაჰერალდიკური სიმბოლოა. ქრისტიანულ ემბლემატიკაში ლომი წმინდა მარკოზ მახარობელს წარმოადგენს და როგორც „იუდას ტომის ლომს“ თავად ქრისტესაც. ჰერალდიკაში იგი გარეგნული მსგავსებით ცეცხლთანაც ასოცირდება. ფარზე გამოსახული, ყალყზე მდგომი, ენაგამოყოფილი და ზურგისკენ კუდმიტრიალებული ლომის გამოსახულება, მის აბსოლუტურ მდგომარეობას წარმოადგენს.



ფლამანდიის გრაფი XIII ს.

ლეოპარდი



შოტლანდიის მთავრის ალექსანდრე II-ის (1198-1249) დიდი სახელმწიფო ბეჭედი

ლეოპარდი, ძველი გადმოცემით ლომისა და პანტერის შეჯვარების შედეგადაა გაჩენილი და მისი სახელიც სწორედ ამას მიუთითებს. ითვლებოდა, რომ ლეოპარდები მამაც და სულგრძელ მეომრებს წარმოადგენდნენ. როგორც ზევით აღვნიშნეთ, ჰერალდიკური ლომი და ლეოპარდი ერთმანეთისაგან არაფრით განსხვავდება — ლეოპარდი ეწოდება ოთხ ფეხზე მიმავალ, მაყურებლისაკენ თავმოტრიალებულ ლომს. თუკი ლეოპარდის თავი პროფილშია გამოსახული, მას ლომისებრი ლეოპარდი ეწოდება და ლეოპარდსაც თუ იგი ლომის მდგომარეობაშია (უკანა ფეხებზე აღმართული), ლეოპარდისებრი ლომი. გამონაკლისს ბრიტანეთის კუნძულები წარმოადგენს, სადაც ინგლისური ტრადიციის მიხედვით, ლეოპარდს „მოგუშაგე“ ან „გუშაგად მავალ“ ლომს უწოდებენ.

შუა საუკუნეებში ლომი გამოსახული იყო ბოჰემიის, ლეონის, სომხეთის (კილიკიის სამეფო), კვიპროსის, ნორვეგიის, შოტლანდიის მეფეების, ბურგუნდიის, ბრაბანტის მთავრების, ფლამანდიის გრაფის, საგერბო ფარებზე. ლეოპარდები კი ინგლისის გარდა დანიის სამეფო გერბს ამშვენებდა. მოგვიანებით ლომი ნიდერლანდების, ბელგიისა და ბულგარეთის სამეფოების, ხოლო ლეოპარდები ესტონეთისა და ფინეთის გერბებზეც დაიტანეს. დამოუკიდებლობის გამოცხადების შემდეგ კი აფრიკის ქვეყნების მთელმარეგამა, ფარისმტვირთველებად ლომი გამოიყენა.

ბაგრატიონების გერბმა ერეკლე II-ის 1785 წ. სიგელიდან ლომმა და ჰერალდიკურმა ლეოპარდმა არისტოკრატიის ყველა ფენაში შეაღწიეს და დღესაც მრავალი ევროპელი აზნაურის საგერბო ფარზე წაანყდებით მათ. მოგვიანებით ლომმა და ლეოპარდისებრმა ლომმა ჰერალდიკური ფარისმტვირთველის საპატიო ფუნქციაც შეითვისეს და დღესაც მსოფლიო ტერიტორიული თუ საგვარეულო ჰერალდიკის ყველაზე გავრცელებულ ფარისმტვირთველებს წარმოადგენენ.

რუსეთის იმპერიაში განათლებულ და ბრწყინვალე თავადებს, გრაფებს, ბარონებსა და ძველი წარმოშობის აზნაურებს (საქართველოს შემთხვევაში სამეფო, ანუ ტახტის აზნაურებს) ფარისმტვირთველებად ლომების გამოყენების ნება ჰქონდათ დართული.



მარიამ I სტუარტის (1542 - 1587) დიდი სახელმწიფო ბეჭედი

ქართული სამეფოების (ქართლი, კახეთი, ქართლ-კახეთი, იმერეთი) გერბების ფარისმტვირთველებადაც ყოველთვის ლომები გვევლინება და დღევანდელი საქართველოს დიდ სახელმწიფო გერბში ფარისმტვირთველები ისევ ლომები არიან. ლეოპარდია (მჯდომარე ლომი) გამოსახული ვახუშტი ბატონიშვილისეულ ქართლის გერბზე (ხართან ერთად) და XIX საუკუნის გურიის სამთავროს გერბზეც. წარჩინებულ ქართველთა გერბებში კი ლომი გვხვდება თავადების – აბამელიძეების, არღუთაშვილების, ბარათაშვილების, კავკასიძეების (კალატოზიშვილები), ორბელიანების, რატიშვილების, სუმბათაშვილების (ერთ ვერსიაში ლომიცაა გამოხატული და ლეოპარდიც), წერეთლების, წულუკიძეების, ჯავახიშვილების, აზნაური და გრაფი ლორის-მელიქიშვილების, გერბებში.



პახტაშვილი VI-ის (1675 - 1737) ბეჭედი



სოლომონ II-ის (1772-1815) ბარბი



ბოჰემიის სამეფოს ბარბი XIX ს

თანამედროვე სომხეთის გერბის ფარისმტვირთველი ლომი კი ძველი ახლო აღმოსავლეთის ლაპიდარული გამოსახულებების მიხედვითაა შექმნილი და კარგი ნახატის მიუხედავად ჰერალდიკურისაგან შორს დგას.

## არწივი

ლინგვისტების აზრით სიტყვა არწივი ხურიტულ-ურარტულიდან ნასესხები უნდა იყოს. ისიც საინტერესოა, რომ საქართველოში არსად გვხვდება დასახლებული პუნქტი თუ ადგილი, რომელსაც არწივეთი ერქმევა, მაგრამ ბევრია ორბეთი და ჩვენც სწორედ ორბი მიგვაჩნია არწივის უფრო ძველ ქართულ შესატყვისად.

თუმცა ქართული ჰერალდიკური ტერმინოლოგია (ჯერ თანამედროვე ქართული ჰერალდიკური არწივი) ჩამოყალიბების სტადიაშია და საბოლოოდ რომელი ტერმინი დამკვიდრდება, დღეისათვის ნათელი არ არის. ამიტომაც სტატიაში ვიხმარებ ტერმინს „არწივი“. ხეთური არწივი ანატოლია ძ.წ. II ათასწლეული არწივი, ისევე როგორც ლომი, სამეფო არსებობდა. ორთავიანი არწივის უძველეს გამოსახულებებს ქრისტეშობამდე II ათასწლეულით დათარიღებულ ხეთურ რელიეფებზე ნაანყდებით. ითვლება, რომ არწივი რომის რესპუბლიკის სიმბოლოდ პირველად გაიუს მარიუსის კონსულობის დროს, ქრისტეს შობამდე 102 წელს გამოიყენეს. რომის იმპერიის დროს არწივი უკვე იმპერიასა და უზენაესობას აღნიშნავდა.

გადმოცემის მიხედვით, არსებობს არწივის ექვსი სახეობა, მაგრამ Aquila chrysaetus-ად (მთის არწივი) წოდებული მათ შორის ყველაზე წარჩინებული და მსუბუქი სხეულის მქონეა, რასაც მისი ბერძნული სახელწოდებაც მიუთითებს. არწივი უზენაესობის, სიძლიერისა და სამეფო ბრწყინვალეების სიმბოლოა.

ჰერალდიკის დაბადების ხანაში ევროპაში ხელოვნების რომანული სტილი იყო გავრცელებული და ბუნებრივია, რომ პირველი გერბებიც, მათ შორის ჟოფრუა პლანტაგენეტის მომინაქრებული ფინი სწორედ რომანული ხელოვნების ნიმუშებს წარმოადგენს. თუმცა ჰერალდიკის გამოყენებამ უმაღლეს წერტილს მოგვიანებით, უკვე გოტიკური ხელოვნების ზეობის ხანაში მიაღწია. ამ დროს ჰერალდიკა ყოველსომცველი ხდება და ჰერალდიკის საუკეთესო ნიმუშებიც სწორედ ამ ეპოქას ეკუთვნის. დასავლეთ ევროპაში ჰერალდიკური ნახატი ახლაც უმეტესად გოტიკური სტილით სრულდება და არც ლომია გამონაკლისი. დასავლეთ ევროპული ლომები ახლაც შუა საუკუნეების ხელოვნების გადმონამუშები არიან და მაგალითად სკანდინავიის ქვეყნებში არაგოტიკური სტილით გერბის დახატვა დაუშვებლადაც კი მიაჩნიათ.

სხვაგვარადაა საქმე აღმოსავლეთ ევროპის ზოგ ქვეყანაში, მათ შორის საქართველოშიც. ამ რეგიონის ქვეყნებს ჰერალდიკის საწყისი ეტაპი, ფარზე გერბის გამოსახვა არ გაუვლიათ და ჰერალდიკამ აქ მოგვიანებით იმ პერიოდში შემოაღწია, როდესაც გერბს მხოლოდ სიმბოლური, დეკორატიული ფუნქცია ჰქონდა შენარჩუნებული. საქართველოში სწორედ ასეთი გერბები გავრცელდა და ერეკლე II-ის მეფობის დროინდელ სახელმწიფო გერბებზე გამოსახული ქართული ჰერალდიკური ლომებიც უფრო ბაროკული ხელოვნების ნიმუშებს წარმოადგენს. თანამედროვე ბულგარეთში, რუმინეთში, რუსეთსა და საქართველოში არის იმის მცდელობები, რომ ნახატის სტილი ეროვნულ ტრადიციას შეუსადაგონ. ზემოთქმულის ნიმუშია დღევანდელი საქართველოს დიდი სახელმწიფო გერბის ფარისმტვირთველი ლომები, რომელთა მხატვრული შესრულება ევროპული ჰერალდიკის კანონების დაცვით, ქართულ-ბიზანტიურ ტრადიციასაც ითვალისწინებს. ასევე ტრადიციულის და დასავლეთევროპულის შერწყმითაა მიღებული ბულგარეთის სახელმწიფო გერბის ლომებიც.



ჰესანიის ბარბი XIX ს.

ელინისტურ სამყაროში იგი ზევსის სიმბოლოს წარმოადგენდა. არნივის ჰერალდიკური მახასიათებლები ძირითადად ემთხვევა ლომისას. ეს ფრინველი სიფხიზლისა და ძალის ემბლემაა და ქრისტიანულ სიმბოლიკაში წმინდა იოანე მახარობელს შეესაბამება. წმინდა იოანეს არნივი თეთრი (ჰერალდიკაში ვერცხლის) ფერისაა, ხოლო იმპერიების არნივები უფრო შავია (სევადი). მაგრამ არის განსხვავებებიც. ადგილმდებარეობა — ლომი მინაზეა, არნივი კი — ცაში.

ლომი ძირითადად სამეფოს სიმბოლოა, ხოლო არნივი — რომის იმპერიის „მემკვიდრე“ იმპერიებისა (ბიზანტია, რუსეთი და გერმანია-ავსტრია). ანფასში გამოსახული და ფართოდ ფრთებგამოშლილი, მარჯვნივ თავშეტრიალებული (მაყურებლისთვის მარცხნივ) არნივის გამოსახულება მის აბსოლუტურ მდგომარეობას წარმოადგენს, თუმცა არნივს სხვა მდგომარეობაშიც გამოსახავენ. არნივს ხშირად ამკობენ გვირგვინით.

დღესაც იგი ბევრ სახელმწიფო გერბში გვხვდება. მაგ.: პოლონეთის, ავსტრიის, გერმანიის, შვედეთის შტატების, მექსიკის, ჩეხეთის (აქვე აღვნიშნავთ იმასაც, რომ ჩეხეთის ოთხ ნაწილად გაყოფილი საგერბო ფარის პირველ და მეოთხე ველებზე ბოჰემიის ვერცხლის ლომებია მოთავსებული, ხოლო მეორე და მესამე ველებზე კი მორავიის და სილეზიის აღმნიშვნელი ერთთავიანი არნივები). ორთავიანი არნივები გამოსახულია სერბეთის, ჩერნოგორიის, რუსეთის, სომხეთისა და ალბანეთის გერბებზე.

ალექსი III კომნენოსი და თეოდორა კანტაკუზენა — პირველი ჰერალდიკურად გამართული ორთავიანი არნივი, აღმოსავლეთ რომისა და კარლოს დიდის დროს აღდგენილი დასავლეთ რომის იმპერიების შუა საუკუნეების გერბებზე გაჩნდა. მათგან ყველაზე ადრეულად აღმოსავლეთ რომის იმპერატორების პალეოლოგოსების მმართველობის დროს არსებული ორთავა არნივის გამოსახულებას მიიჩნევენ. გამომდინარე იმ ფაქტიდან, რომ ორივე სახელმწიფო რომის იმპერიის მემკვიდრედ, ხოლო ბიზანტიის შემთხვევაში უწყვეტ გამგრძელებლად თვლიდა თავს, ეს გასაკვირი არ უნდა იყოს, ვინაიდან სწორედ რომაელები ხმარობდნენ არნივიან სტანდარტს. ოღონდ ბიზანტიამაც და რომის საღვთო იმპერიამაც ძველი რომის ერთთავიანი არნივი ორთავიანით შეცვალეს.

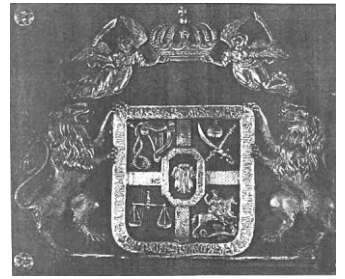

ერეკლე II-ის (1720-1798) საკაპიტონათო გერბი



პაპრატიონების გერბი ერეკლე II-ის 1785 წ. სიბეკლიდან

ჩვენთვის ძალზე საინტერესოა ტრაპიზონის იმპერიაში შექმნილი, 1374 წლით დათარიღებული სიგელის მინიატურა, რომელზეც საქართველოს მეფის ბაგრატ V-ის მეუღლის დედოფალ ანას მშობლები — იმპერატორი ალექსი III კომნენოსი და მისი თანამეცხედრე თეოდორა კანტაკუზენა არიან გამოსახულნი. პალეოლოგების არნივი მკერდზე გამოსახული სადინასტიო ხელრთვით XIV ს. მანუსკრიპტი ტრაპიზონის დედოფლის მენამული სამოსელი ოქროს ორთავიანი არნივებითაა მოფენილი. მოგვიანებით გერმანელმა მხატვრებმა არნივს ფრთები უფრო მაღლა აუწიეს და დღესაც სწორედ ასეთი ჰერალდიკური ნახატი ითვლება კლასიკურად. საერთოდ აღსანიშნავია ისიც, რომ ჰერალდიკის ხელოვნებაში გერმანულმა სახელმწიფოებმა ყველაზე დიდ განვითარებას მიაღწიეს და მიუხედავად იმისა, რომ დღეს ამ კულტურის მემკვიდრეები გერმანია, ავსტრია და ჩეხეთი (ბოჰემია-მორავია) რესპუბლიკებს წარმოადგენს, ისინი არამც თუ არ ჩამოუვარდებიან თანამედროვე მონარქიებს, არამედ ბევრ შემთხვევაში, მათზე უფრო გამართულ ჰერალდიკური ხელოვნების ახალ ნიმუშებსაც ქმნიან.



ბრაუნშვეიგ-ლინეპურგის სამთავროს გერბი XIX ს.



მუსრანბატონის საფლავის ძვა სვეტიცხოველიდან XIX ს.



დანის მეფის კნუტ VI-ის დიდის სახელმწიფო გერბი 1190 იანი წ.

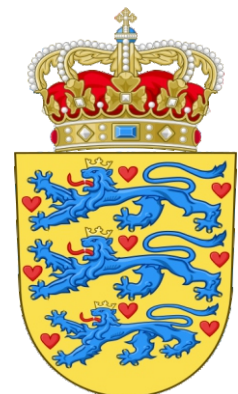

დანის მცირე სახელმწიფო გერბი



ხეთური არწივი ანატოლია ძვ.წ. II ათასწლეული



თბილისის სიონის საკათედრო ტაძრის რელიეფი 1710 წ.



პაპეზა (ძვენიშთა ფარი) XIV ს. ცენტრალური ევროპა

აქვს და ბრჭყალებში პალმის რტო და მახვილი უპყრია.

აქვე გვინდა აღვნიშნოთ ისიც, რომ პატარა და სუსტ საქართველოს მეფეებს უფრო ჰქონდათ ორთავიანი საიმპერიო არწივის გამოსახვის უფლება, ვიდრე დიდი და ძლიერი რუსეთისას. მნიშვნელოვანია იმ ფაქტის გახსენება, რომ გიორგი II-ეს მისი დის – მართა მარიამის მეუღლემ, ბიზანტიის იმპერატორმა ნიკიფორე III ბოტანიატემ 1181 წელს კეისრის ტიტული უბოძა

ერთთავიანი თეთრი არწივია გამოსახული პოლონეთის გერბზეც. ამ გერბს ძველი წარმოშობა აქვს და პოლონეთის პირველი სამეფო დინასტიის პიასტების არწივის სახელით მოიხსენიება. საინტერესოა რუსეთის არწივის ისტორიაც. 1453 წელს კონსტანტინოპოლი დაეცა და აღმოსავლეთ რომის იმპერიამ არსებობა შეწყვიტა. მოსკოვის დიდმა მთავარმა ივანე III-მ (1440-1505), რომელიც 1472წ. აღმოსავლეთ რომის უკანასკნელი იმპერატორის კონსტანტინე XI-ის ძმის შვილზე სოფიო (ზოე) პალეოლოგინაზე დაქორწინდა, თავი იმპერიის კანონიერ მემკვიდრედ გამოაცხადა და ტიტული „ცარ“ (კეისარი რუსულად) მიითვისა. შედეგად ბიზანტიური ორთავიანი არწივით შეცვალეს მოსკოვის სამთავროს გერბი, რომელსაც მანამდე მხედარი წარმოადგენდა და მხედარი (რომელიც მოგვიანებით წმ. გიორგით შეცვალეს) არწივის გულზე მოათავსეს. ტიტულის ასეთ უსირცხვილო უზურპაციას მაშინდელი ევროპის ქვეყნები არ შეურიგდნენ და რუსეთის ხელმწიფეს იმპერატორად თითქმის არასდროს მოიხსენიებდნენ (მას სხვა ენებზეც „ცარს“ უწოდებდნენ).

არც თანამედროვე რუსეთისთვისაა უცხო ჰერალდიკური უზურპაცია. ასე მაგალითად, რუსეთის იმპერიის გერბს წარმოადგენდა ოქროს ფარზე მოთავსებული სევადი (შავი) არწივი. 1990-იან წლებში შექმნილი გერბის ნახატი კი მენამულ (წითელ) ფარზე მოთავსებული ოქროს არწივი ბიზანტიის, ანუ აღმოსავლეთ



პალეოლოგების არწივი მკარლზე გამოსახული საღინასტიო ხალხშით XIV ს. ხელნაწერიდან

რომის ფერებს იმეორებს. გვინდა ავღნიშნოთ ისიც, რომ გერბის ნახატი და ჰერალდიკური გამოსახვა უნაკლოა, მაგრამ გერბის ჰერალდიკური წაკითხვიდან გამომდინარე, შეიძლება ჩავთვალოთ, რომ რუსეთს პრეტენზია აქვს ყველა იმ ტერიტორიაზე, რომელიც ოდესმე შედიოდა აღმოსავლეთ რომის იმპერიის შემადგენლობაში. ანუ იტალიაზე, ესპანეთის ნაწილზე, მთელ ბალკანეთზე, ჩრდილოეთ აფრიკისა და ახლო აღმოსავლეთის ნაწილზე. რუსეთის თანამედროვე გერბი ნათელი მაგალითია იმისა, თუ რა აბსურდამდე შეიძლება მიგვიყვანოს ჰერალდიკის ტერიტორიული კანონების უგულვებელყოფამ.

საქართველოში კი არწივი ვახტანგ VI გერბზე გვხვდება. ერთთავიანი და ორთავიანი არწივებია გამოსახული თბილისის სიონის საკათედრო ტაძრის ფასადზე. ამავე პერიოდის ნინოწმინდის სიგელზე დახატული არწივი, ბიზანტიური სახისაა, ანუ მას ფრთები ჩამოშვებული



წმინდა რომის იმპერიის გერბი 1540-იანი წლების ხელნაწერიდან

(ბერძნულად კესაროსი—ამ დროისათვის მხოლოდ ყველაზე საპატიო ბიზანტიურ ტიტულს წარმოადგენდა. ამ ტიტულს იმპერატორის ოჯახის წევრებს და ზოგ უცხოელ მონარქს ანიჭებდნენ. თუმცა, რომის ძველი ტრადიციიდან გამომდინარე, ტიტული მაინც ავგუსტუს-ბასილევსს დაქვემდებარებულ თანაიმპერატორს აღნიშნავდა). მანადე 812 წ. ბიზანტიამ კეისრის ტიტული უბოძა კარლოს დიდს, რომელიც 800 წელს რომში უკვე დამოუკიდებლად ეკურთხა იმპერატორად. კეისრის ტიტული ნაბოძები ჰქონდა ბულგარეთის მეფესაც. სწორედ ამიტომ იყო, რომ რუსეთის იმპერია საქართველოსა და ბულგარეთის მეფეებს „ცარებად“ მოიხსენიებდა, ხოლო ასევე მართლმადიდებელი რუმინეთისა და სერბეთის მეფეებს კი – უფრო დაბალი ტიტულის გამოყენებით „კაროლებად“.



სერბეთი



მონტენეგრო



სომხეთი



რუსეთი



ალბანეთი

ქართველთა შორის არნივი გვხვდება თავადების ავალიშვილების, ანდრონიკაშვილების (მათი გერბის ერთ-ერთ ვარიანტში ერთთავიანი არნივიცაა გამოსახული და ორთავიანიც), არლუთაშვილების, ბებუთაშვილების, სუმბათაშვილების, გრაფი კუტაისოვების (კიკიან-კიკნაძეები) გერბებში. რუსეთის საიმპერატორო არნივი კი შეტანილი იყო ქართლ-კახეთის დიდ სახელმწიფო გერბში.

საინტერესოა ის ფაქტიც, რომ შერალდიკური ლომი და არნივი ერთმანეთის მეტოქეებს და მონინალმდეგეებს წარმოადგენენ. იმ ქვეყნებში, სადაც გერბებზე უფრო ლომის გამოსახვა იყო გარცელებული, არნივი თითქმის არ გვხვდება და პირიქით. ისტორიულად ისე ჩამოყალიბდა, რომ არნივი უფრო იმპერიის სიმბოლოა, ხოლო ლომი კი – სამეფოსი. ასეა თუ ისე, ორივე ფიგურას შერალდიკაში ძალზე მნიშვნელოვანი და საპატიო ადგილი მიეკუთვნება.



გერმანია



ჩეხეთი

ზაქარია კიკნაძე



## ერეკლე II-ისა და გიორგი XII-ის რეპალიები

ირანის მფლობელმა ნადირ-შაჰმა (1736-1747) აღმოსავლეთ საქართველოში ბაგრატიონთა დინასტიის მუსლიმი მეფეების თითქმის ასწლოვანი მმართველობის შემდეგ, 1744 წელს ქართლსა და კახეთში ქრისტიანი მეფეები თეიმურაზ II და მისი ვაჟი ერეკლე II აღიარა და დაამტკიცა.

მამის, თეიმურაზ II-ის გარდაცვალების შემდეგ 1762 წელს, ერეკლე II-მ მემკვიდრეობით მიიღო ქართლის მეფობა და ქართლ-კახეთი ერთ სამეფოდ გააერთიანა. 1763 წელს რუსეთის იმპერიამ ქართლ-კახეთის გაერთიანებისა და ერეკლე II-ის გამეფების ფაქტი აღიარა.

1768 წელს რუსეთ-თურქეთის მორიგი ომი დაიწყო. ქართლ-კახეთის მეფე ერეკლე II და იმერეთის მეფე სოლომონ I (1752-1784) რუსეთის იმპერიის მოკავშირეებად გამოვიდნენ. ერეკლე II რუსეთის დახმარებით თურქების მიერ მიტაცებული სამხრეთ საქართველოს მიწების დაბრუნებასა და ქართლ-კახეთის სამეფოში ლეკთა თარეშის აღკვეთას ფიქრობდა. მაგრამ თავისი მიზნების განხორციელება ვერ შეძლო.

XVIII საუკუნის მიწურულს აღმოსავლეთ საქართველო საერთაშორისო წინააღმდეგობების ერთ-ერთ კვანძს წარმოადგენდა, აქ იკვეთებოდა რუსეთის, ირანისა და თურქეთის ინტერესები. ერეკლე II-ს უნდა გადაეწყვიტა, თუ რომელ მათგანზე შეეჩერებინა ორიენტაცია.

რუსეთის საიმპერატორო სახლის სახელზე 1782 წლის 21 დეკემბერს გაგზავნილ წარდგინებაში ერეკლე II ოფიციალურად ითხოვდა, რათა ქართლ-კახეთის სამეფო მიეღოთ რუსეთის იმპერიის მფარველობაში ისე, რომ ვერც სულთანსა და ვერც შაჰს ვერ შეძლებოდათ საქართველოს მტრობა. თუ რუსეთს თურქეთთან ან ირანთან ომი მოუხდებოდა, ერეკლე II რუსთა მხარეზე გამოსვლის პირობას იძლეოდა, ოღონდ რუსეთს უნდა ეზრუნა, რომ საქართველოსათვის ოსმალთა და ლეკთა მიერ მიტაცებული მიწები დაებრუნებინა.

1783 წელს 24 ივლისს რუსეთის იმპერიასა და ქართლ-კახეთის (აღმოსავლეთ საქართველოს) სამეფოს შორის, გეორგიევსკში მფარველობითი ტრაქტატი დაიდო, რომლის მიხედვით რუსეთი ქართლ-კახეთის გარეშე მტრებისაგან დაცვას, სამხედრო ძალით დახმარებასა და სამეფოს საშინაო საქმეებში ჩაურევლობას კისრულობდა.

გეორგიევსკის ტრაქტატის მესამე არტიკულის თანახმად, რუსეთის იმპერატორები ქართლ-კახეთის მომდევნო კანონიერი მეფის დამტკიცების დროს ვალდებული იყვნენ გამოეგზავნათ საინვესტიტურო ნიშნები, კერძოდ: „წერილითა, (ესე იგი არს)

ბოვრაცი, ანუ დროშა, ყოვლისა რუსეთისა ღერბითა, მქონებელი საშუალ თქსსა ჰხსენებულთა სამეფოთა ღერბისა, ხრმალი, კუერთხი საბრძანებელი, მანტია, ანუ წარმოსასხმელი ყარაყუმისა“. ტრაქტატის დამატებითი არტიკულის მიხედვით ზემოაღნიშნულ საინვესტიტურო ნიშნებს ემატებოდა „ჩვეულებითსაცა სამეფო ვკრგვსა“.

იმავე 1783 წელს სანკტ-პეტერბურგის წამყვანმა ოქრომჭედელმა ლუი-დავიდ დიუვალმა ეკატერინე II-ის შეკვეთით ერეკლე II-თვის დაამზადა გვირგვინი, სამეფო კვერთხი და ხმალი. სამწუხაროდ, ერეკლე II-ის საინვესტიტურო ნიშნები ირანის შაჰის ალა-მაჰმად-ხანის მიერ 1795 წლის 11 სექტემბერს თბილისის აღების შემდეგ დაიკარგა. ჩვენამდე მხოლოდ მათმა გამოსახულებამ მოაღწია. სანკტ-პეტერბურგის სამონეტო ეზოში გეორგიევსკის ტრაქტატის აღსანიშნავად ამოტვიფრულია მედალის რევერსზე, რომელიც დაამზადა ტიმოფეი ივანოვმა, გვირგვინისა და ხმლის გამოსახულებები. ასევე გეორგიევსკის ტრაქტატზე ხელმოწერის პატივისცემის ნიშნად, 1784 წელს სანკტ-პეტერბურგში იყო შექმნილი არაბესკის სერვიზი, რომელზედაც გამოსახულია ერეკლე II-ის გვირგვინი, კვერთხი და ხმალი.

1798 წლის 11 იანვარს 78 ასაკში თელავის სასახლეში გარდაიცვალა მეფე ერეკლე II. თელავის სასახლის გალერეაში გაშლილი იყო სპარსული ხალიჩები, რომლებზეც ძველი წეს-ჩვეულების თანახმად დანყობილი იყო მეფის ძვირფასი სამკაულები, სამოსი, სამხედრო აღჭურვილობა, პორფირზე ესვენა „знаки Андреевского ордена, от российской императрицы Екатерины Ираклию пожалованы“ და ასევე „как корону и скипетр увлек из Тифлиса Ага-Мохаммед-хан, то сделанныя модели из дерева знаки те заменяли“.



ერეკლე II

1798 წლის 14 იანვარს ქართლ-კახეთის ტახტზე ავიდა მეფე ერეკლე II-ის მემკვიდრე გიორგი XII.

1798 წლის 23 აგვისტოს იმპერატორმა პავლე I-მა მიულოცა გიორგი XII-ს ქართლ-კახეთის სამეფო ტახტზე ასვლა და გამოუგზავნა მოსალოცი სიგელი. 1798 წლის 29 დეკემბერს პავლე I-მა გასცა ახალი ქართველი მეფის საინვესტიტურო ნიშნების – გვირგვინის, სკიპტრის და ხმლის დამზადების სიტყვიერი ბრძანება. საინვესტიტურო ნიშნების დამზადებაზე დაიხარჯა თითქმის 8 ფუნტი (3276 გრამი) ოქრო, ხოლო საარქივო მასალებმა შემოგვინახეს ოქრომჭედლების სახელები: „вследствии Высочайшего повеления, объявленного в письме вице-канцлера графа Кочубея от 29 декабря прошлого 1798 года, за сделанные для Царя Грузинского и Карталинского Георгия знаки инвеституры было заплачено 2048 рублей золотых дел мастеру Натанаэлю Готтлобу Лихту за перегранку цветных камней; за собственные розы и за осыпку камнями короны, скипетра и сабли“, ხოლო „галантерейщику Пьеру Этьену Термену“ რომელსაც 1799 წლის 21 თებერვალს იმპერატორის კაბინეტიდან მიღებული ჰქონდა „как на окончание“ ადრე შეკვეთილი „вещей, так и на зделание для Царя Грузинского короны и других к тому вещей 9 фунтов золота“, გადაუხადეს 2175 მანეთი „за работу короны, скипетра и сабли, а также и за зделание футляров“. არსებობს ასევე საბუთი, რომლის თანახმად 1799 წლის 7 მაისს რუსეთის საიმპერატორო კაბინეტმა გამოსცა ბრძანება 585, სადაც მითითებულია: „из различных групп хранящихся в казне самоцветов, драгоценных камней, с указанием их количества, каратности и стоимости, употребленных на зделание для Грузинского и Карталинского Царя Георгия короны, скипетра и сабли“.



კაპატირინე II

სანკტ-პეტერბურგის ავეჯის გადამკვერლებმა – ლერუმ და ბი-დომ დაამზადეს მეფე გიორგი XII-ის ტახტი და ასევე ორი პატარა სკამი რეგალიებისათვის. გიორგი XII-მ მეუღლისათვის – დედოფალ მარია-მისათვის დაამზადებინა „русское платье и вышедший из стен Санкт-Петербургской мастерской „Луи-Давид Дюваль и сын“ бриллиантовый букет“. ამის გარდა, გიორგი XII-ის, დედოფალ მარია-მისა და ტახტის მემკვიდრე – დავით ბატონიშვილისათვის საქართველოში გამოგზავნილი იყო რუსეთის იმპერიის უმაღლესი ორდენები – წმინდა ანდრია პირველწოდებულისა, წმინდა ეკატერინეს და წმინდა ანას I ხარისხის. ასევე, მეფის ოჯახის მრავალრიცხოვან წევრებს გამოუგზავნეს ოქროს ბეჭდები და საათები.



ერეკლე II-ის გვირგვინი და სკიპტრა



ერეკლე II-ის გვირგვინი და სკიპტრა (ფაიფურის სერვიზი, 1783 წ.)

1799 წლის 26 ნოემბერს საქართველოში ჩამოვიდა რუსეთის იმპერიის ელჩი მინისტრის რანგში პეტრე კოვალენსკი, რომელმაც გიორგი XII-ს მიართვა გვირგვინი, სკიპტრა, დროშა, ხმალი ყარაყუმის მოსასხამი და წმინდა ანდრია პირველწოდებულის ორდენი.

გიორგი XII-ის მეფედ კურთხევის საზეიმო ცერემონიალი შედგა 1799 წლის 1 დეკემბერს თბილისის ანჩისხატის ტაძარში: „1 დეკემბერს კათალიკოსი ანტონი, მთავარეპისკოპოსი იუსტინე, არსენი თბილელი, იოანე ბოდბელი, სტეფანე რუსთველი იყვნენ მას დღეს ანჩისხატის ეკლესიასა შინა მწირველნი. კათალიკოსმან ანტონიმ დაადგა მეფესა გვირგვინი, გარდაიკიდა თვით ლენტი წმინდისა ანდრიისა. იყრა ხელსა სკიპტრა, შემოირტყა ხმალი, გარემოიდა ყარაყუმის პორფირი და დასჯდა ტახტსა მორთულსა. თვით დედოფალმან დაიკიდა ორდენი პირველისა ხარისხისა ეკატერინასი და ვარსკვლავი ორდენისა. მასვე დროსა მემკვიდრემან დავით მიიღო I-ლი ხარისხი ანნას ორდენისა. ესრეთ დამტკიცებული რუსეთისაგან მეფედ საქართველოსა მეფე გიორგი და მემკვიდრე



ერეკლე II-ის ტახტი

დავით წარვიდენ სასახლესა ქვევითად; მისრულთა სასახლესა, ულოცვიდენ სარდალნი და მოხელენი“.



1783 წლის გეორგიევსკის ტრაქტატის ხელის მოწერისადმი მოჭრილი მედალი

გიორგი XII-ის გარდაცვალების შემდეგ 1801 წლის 12 სექტემბერს რუსეთის იმპერატორმა ალექსანდრე I-მა გამოსცა მანიფესტი, რომლის მიხედვით, ქართლ-კახეთში სამეფო ხელისუფლება გაუქმდა, ხოლო ქვეყანა რუსეთის გუბერნიად გამოცხადდა, რაც 1783 წლის გეორგიევსკის ტრაქტატის უხეში დარღვევა იყო.

გიორგი XII-ის მემკვიდრის დავით (XII) ბატონიშვილის ხელისუფლებიდან მოცილებისა და აღმოსავლეთ საქართველოდან ბაგრატიონთა სამეფო გვარის წევრების რუსეთის სხვადასხვა ქალაქებში იძულებით გადასახლების შემდეგ, სამეფო ინვესტიტურის ნიშნები საქართველოს მთავარმმართველთან ინახებოდა.

1801 წლის 20 თებერვალს გაძლიერებული რუსული ბადრაგის თანხლებით სანკტ-პეტერბურგში გიორგი XII-ის სამეფო რეგალიები – გვირგვინი და კვერთხი გაიგზავნა.

გიორგი XII-ის სამეფო გვირგვინი და კვერთხი შევიდა რუსეთის საიმპერატორო რეგალიებში. 1811 წლის 17 აპრილს ალექსანდრე I-ის ბრძანებით ისინი გადასცეს მოსკოვის კრემლის იარაღთა პალატას, სადაც საერთოდ საიმპერატორო რეგალიები ინახებოდა და იმდროიდან მოყოლებული, ისინი რუსეთის იმპერატორების საქართველოზე მფლობელობის სიმბოლური გამოხატულება იყო.

გიორგი XII-ის ტახტი, ასევე 1843 წელს წაიღეს რუსეთში და იმპერატორ ნიკოლოზ I-ის ბრძანებით გადასცეს მოსკოვის კრემლის იარაღთა პალატას.

შემდგომში გიორგი XII-ის გვირგვინი გამოისახა არამარტო ქალაქ თბილისის გერბში, არამედ იმპერატორ ალექსანდრე II-ის მიერ დამტკიცებულ 1882 წელს რუსეთის იმპერიის დიდ გერბზეც, სადაც მოყვანილი იყო საქართველოს სამეფოს გერბი.

მოსკოვის კრემლის მუზეუმის ხელნაწერების, ნაბეჭდი და გრაფიკული განყოფილების ფონდებში, ინახება გიორგი XII-ის გვირგვინის შავეთერი ფოტოსურათი, გადაღებული XX საუკუნის დასაწყისში და მისივე ფერადი ნახატი ნატურალურ ზომებში, შესრულებული XIX ს. 30-იან წლებში ცნობილი მხატვრის ფ.გ.სოლნცევის მიერ. გვირგვინის ნახატი დღეისათვის ფაქტიურად არის გიორგი XII-ის გვირგვინის ერთადერთ ფერად გამოსახულებად, რომლის ბედი მისი დაბრუნების შემდეგ საქართველოში ტრაგიკულია და შეგნებურად ბურუსით არის დაფარული.



გიორგი XII

სანკტ-პეტერბურგელმა ხელოვნებათმცოდნემ ლილი კუზნეცოვამ, მომანოდა რუსეთის ისტორიულ არქივში დაცული, ჩვენი წერილის თემასთან დაკავშირებული მასალების ქსეროასლები და მომცა საშუალება გამეცნო მისი, ჯერ მაშინ დაუბეჭდავი ნაშრომი ქართული სამეფო რეგალიების საიუველირო-მინერალოგიური ექსპერტიზის შესახებ, რაზეც მას მინდა დიდი მადლობა მოვასხენო.

ასევე მინდა მადლიერებით მოვიხსენო საქართველოს სახელმწიფო ს.ჯანაშიას სახელობის ისტორიული მუზეუმის დირექტორი, ბატონი ლევან ჭილაშვილი,

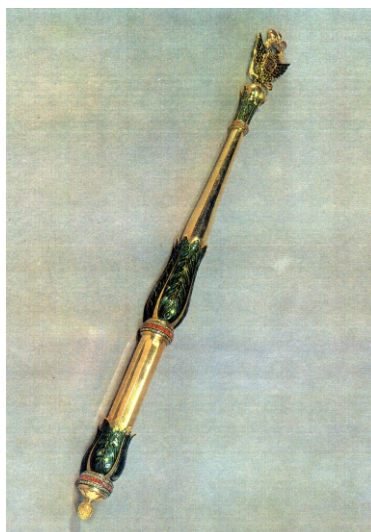

მეფე გიორგი XII-ის სკიპტრა (საერთო ხაზი და ღებალი)

რომელმაც დამართო ნება გადამელო მეფეების ერეკლე II-ის და გიორგი XII-ის ტახტები, რომლებიც ინახება მის მუზეუმში.



რუსეთის იმპერიის დიდი სამეფო ბერბი (1882 წ.)



რუსეთის იმპერიაში შემაკვალი საქართველოს სამეფოს ბერბი (1882 წ.)

დერაციის განათლების კომისარიაცისა და საბჭოთა საქართველოს წარმომადგენელთა მონაწილეობით. კომისიის სხდომების მოწვევა დაევალა რუსეთის ფედერაციულ რესპუბლიკაში საქართველოს წარმომადგენელს განათლების საკითხებში დამიანე ჯგუშას და მის მოადგილეს ნიკოლოზ ჟორდანიას. შალვა ამირანაშვილი, რომელიც ექსპერტის სახით იღებდა მონაწილეობას ქართული სიძველეების დაბრუნებას სამშობლოში, წერდა: „მუშათა, გლეხთა, წითელარმიელთა და კაზაკთა საბჭოს პრეზიდიუმის აღმასრულებელი კომიტეტის 1922 წლის №48 დადგენილების თანახმად „О передаче Грузии и ее древних музейных и архивных коллекций, находящихся в музеях и древнехарнилицах РСФСР“ პირველ რიგში დაბრუნებას ექვემდებარებოდა, ის ხელოვნების და ისტორიული კოლექციები, რომლებიც ცარიზმის დროს საქართველოდან გატანილი იყო, როგორც მეფის ხელისუფლების, ასევე ცალკეული კოლექციონერების მიერ“.

კომისიის მუშაობაში მონაწილეობდნენ: რუსეთის მეცნიერებათა აკადემიის მხრივ აკადემიკოსები ნიკო მარი, სერგეი ოსდენბურგი, ვლადიმერ ბარტოლდი და იური მარი, ხოლო საქართველოდან – პროფესორები აკაკი შანიძე, კორნელი კეკელიძე, სარგის კაკაბაძე, პავლე ინგოროყვა და შალვა ამირანაშვილი. კომისიის დადგენილებით საქართველოს დაუბრუნდა ქართული წარმოშობის განძეულობა, ისტორიული დოკუმენტები, ხელნაწერები, ხელოვნების თვალსაჩინო ნიმუშები, რომლებიც ინახებოდა სანკტ-პეტერბურგის და მოსკოვის

XIX-ე საუკუნის განმავლობაში ქართული სამეფო რეგალიები, რამოდენიმეჯერ უჩვენეს უცხოურ მონარქებს, რომლებიც რუსეთის იმპერატორების კორონაციებზე დაპატიჟებულნი იყვნენ. მაგალითად, უცხოელ სტუმრებისათვის, რომლებიც დაპატიჟეს რუსეთის იმპერატორის ნიკოლოზ I-ის კურთხევაზე, შედგენილი იყო „იარალთა პალატის“ სპეციალური გზამკვლევი. ასეთივე გზამკვლევი, შედგენილი იყო სტუმრებისათვის, რომლებიც დაპატიჟეს რუსეთის იმპერატორის ალექსანდრე III-ის კურთხევაზე.

მოსკოვის კრემლის „იარალთა პალატაში“, ქართული სამეფო რეგალიები ერთი საუკუნის მანძილზე ინახებოდა. ისინი მოთავსებული იყვნენ საგვირგვინო დარბაზის №22 ვიტრინაში.

სანკტ-პეტერბურგის ხელოვნებათმცოდნე ლილი კუზნეცოვას თავის ნაშრომში მოჰყავს საიუველირო-მინერალოგიური ექსპერტიზის ცნობებიც: „Сравнение ассортимента и количества камней, пошедших на декор короны, скипетра и сабли Георгия XII, с инвентарными описаниями “Грузинских” короны и скипетра Оружейной Палаты позволило не только полностью идентифицировать их, но и выяснить распределение по конкретным вещам перечисленных в счетах самоцветов“.

მოსკოვის კრემლის „იარალთა პალატაში“ საქართველოს სამეფოს რეგალიები ინახებოდა თითქმის ერთი საუკუნის მანძილზე.

1922 წელს საქართველოს განათლების კომისარიაცის ინიციატივით, რუსეთის საბჭოთა მთავრობის წინაშე დაისვა საქართველოში იმ სამუზეუმო და საარქივო კოლექციების დაბრუნების საკითხი, რომლებიც გატანილი იყო მეფის მთავრობის მიერ და ინახებოდა რუსეთის საცავებში. საბჭოთა რუსეთის მთავრობის 1922 წლის 20 ივნისის დადგენილების შესასრულებლად შეიქმნა სპეციალური კომისია რუსეთის მეცნიერებათა აკადემიის, რუსეთის ფედერაციის



ბიორბი XII-ის ტახტი



ბიორბი XII-ის გვირგვინი (აპაფ. სოლნცევის ნახატი)

მუზეუმებსა და ბიბლიოთეკებში. ამ დადგენილებას ძლიერ ეწინააღმდეგებოდნენ მოსკოვისა და პეტერბურგის სამეცნიერო წრეები. კრემლის მუზეუმის „იარაღთა პალატის“ მთავარ მცველს დ.დ.ივანოვს გადაეცა „იარაღთა პალატის“ სამეცნიერო საბჭოს პროტოკოლი (№10, 1923 17.01.), რომელშიც რუსეთის ცენტრალური აღმასრულებელი კომიტეტის პრეზიდიუმის დადგენილების საფუძველზე (20.07.1922) - „О выдаче из Оружейной Палаты царских регалий и некоторого оружия, принадлежавших Грузии“, მას აუწყებდნენ კომისიის შექმნის შესახებ. ამ კომისიაში უნდა შესულიყო თვითონ დ.დ.ივანოვი, როგორც „იარაღთა პალატის“ მცველი, ვ.ა.ნიკოლსკი – მუშათა და გლეხთა ინსპექციის წარმომადგენელი, ხოლო საქართველოს მხრიდან – რუსეთის ფედერაციულ რესპუბლიკაში საქართველოს წარმომადგენელი განათლების საკითხებში დამიანე ჯგუშია. კომისიის წევრები კორნელი კეკელიძე, პავლე ინგორიყვა, დამიან ჯგუშია და ვუკოლ ბერიძე დაუშვეს „იარაღთა პალატაში“ ნივთების დასათვალიერებლად და გადასარჩევად. ამის ეწინააღმდეგებოდა „იარაღთა პალატის“ მცველი დ.დ.ივანოვი, რომელმაც კომისიისათვის შეადგინა „Записку“, რომელშიც ის თავის მოსაზრებებს აფიქსირებს მუზეუმიდან ქართული სიძველეების გატანასთან დაკავშირებით. მთავარმეცნიერების მუზეუმთა საქმეების განყოფილების პრეზიდიუმის დადგენილების 28 პროტოკოლის თანახმად (18.11.1922 წ.) დ.დ.ივანოვი დაინიშნა საექსპერტო კომისიის წევრად, რომელსაც ქართული წარმოშობის სიძველეების განსაზღვრა ევალებოდა. მთავარმეცნიერების მუზეუმთა საქმეების განყოფილებამ 1923 წლის 21 იანვარს, 18 ნივთიდან, რომლებიც წარდგენილი იყო 1922 წლის 8 სექტემბერს, მხოლოდ 10 ქართული ისტორიული ძეგლის გადაცემის შესახებ დართო ნება. მათი გადაცემა დაინიშნა „на вторник, 11 ч. утра“. ამასთან ერთად, გაკეთებული იყო აქცენტი იმაზე, რომ „Грузинскую корону“ (№72) разрешалось выдать только при условии присутствия приглашенного представителями Грузии ювелира „для правильного ее описания“. ნივთების გადაცემის აქტი შედგა 1923 წლის 6 თებერვალს.



რუსეთის იმპერატორი პავლე I

მიმღები კომისიის წევრმა შალვა ამირანაშვილმა 1923 წლის 17 მარტს პარიზში მყოფ ექვთიმე თაყაიშვილს წერილით აცნობა სამუზეუმო ნივთების თბილისში ჩამოტანის თაობაზე: მოსკოვი 17.03.1923 წ. „დიდად პატივცემულო ბატონო ექვთიმე! ღრმად ვარ დარწმუნებული, რომ თქვენ აქაური საზოგადოებრივი ამბები გაინტერესებთ და ამიტომ მსურს შეგატყობინოთ ისეთი რამ, რაც თქვენ ძლიერ გესიამოვნებათ. რუსეთიდან ჩვენში ჩამოიტანეს და საქართველოს საისტორიო და საეთნოგრაფიო საზოგადოების მუზეუმს ჩააბარეს აგვისტოს დამლევს: 1. ქართული დროშა 1711 წლის (არჩილ მეფის საკუთარი ყოფილა, როგორც წარწერა მოწმობს), 2. ვეფხისტყაოსანი - გიორგი XII-ის ვეფხისტყაოსნის მსგავსი მოსურათებული არსებით, 3. ტრაქტატი 1783 წლის ორ რვეულად ეტრატზე. მხედრული ხელით ნაწერი და სხვ.

ამის შემდგომ მოსკოვში გაიგზავნა კომისია, რომელშიც მონაწილეობა მიიღეს პროფესორებმა კორნელი კეკელიძემ, აკაკი შანიძემ და სარგის კაკაბაძემ. კომისია ჩამოვიდა დეკემბრის დამლევს მოსკოვში და აქ გაიმართა რამოდენიმე სხდომა, რომელმაც შეიმუშავა რუსეთის სამეცნიერო აკადემიის წარმომადგენლების თანდასწრებით, საზოგადო ინსტრუქცია ქართული სიძველეების უკან დაბრუნებისა. რუსეთის მთავრობის დადგენილება მდებარეობს შემდეგში: „возвращение Грузии всех древностей

хранящихся в древнехрамиллищах РСФСР, и имеющих грузинское происхождение“. რუსეთის მთავრობა ამაში დიდ დახმარებას უწევდა და უწევს ჩვენებს, მხოლოდ ამის წინააღმდეგია რუსეთის სამეცნიერო წრეები და განსაკუთრებით სამეცნიერო აკადემია, რომელიც უარყოფს, როგორც ნ.მარის და ს.ოლდენბურგის წერილობით განცხადებიდან ჩანს „не признает в принципе права Грузии на обратное возвращение древностей и исторических ценностей“. რუსეთის სამეცნიერო აკადემია მთავრობამ აიძულა დამორჩილებოდა თავის დადგენილებას, მიუხედავად მათი ამგვარი განცხადებისა. მოხდა ამ სახის შეთანხმება. მოსკოვის მუზეუმში დაცული ქართული სიძველეები დაუყოვნებლივ უკან უნდა დაუბრუნდეს საქართველოს უდავოდ და სრულად, ხოლო პეტროგრადის მუზეუმებიდან უნდა გადაეცეს უდავოდ პირველ რიგში ყველა უნიკუმები, ხოლო უნდა დარჩეს პეტროგრადში ის ძეგლები, რომლის მსგავსი მოიპოვება საქართველოს მუზეუმებში. ამის შემდეგ ამ საკითხის გამოსარკვევად პროფ. ა.შანიძე გაემგზავრა პეტროგრადს ხელნაწერების გადასარჩევად, რომელიც ამ შეთანხმების ძალით ჩვენ გვერგება. მე თვითონ ამჟამად მოსკოვში ვარ. საქართველოს აკადემიურმა წარმომადგენელმა დ.ჯგუშიამ მომიწერა მეც ამ საქმეში სამუშაოდ. მივიღეთ უკვე მოსკოვში აქაურ მუზეუმებიდან შემდეგი ძეგლები: 1. მეფის გვირგვინი ოქროსი, ძვირფასი ქვებით შემკული, 2. მეფის ტახტი, 3. მინანქრის ხატებით შემკული კვერთხის თავი, 4. ოქროს კვერთხის თავი სპარსული ყაიდის მინანქრით შემკული, 5. საფარის კანკელი, 6. ნებელდის კანკელი, 7. სურათებიანი დავითნი XVII ს. (71 მინიატურა), 8. ქსოვილი (ენქელი) (წარწერაში მოხსენებულია მეფე გიორგი და დედოფალი თამარი). მუზარადი და რკინის პერანგი და სხვ.“.

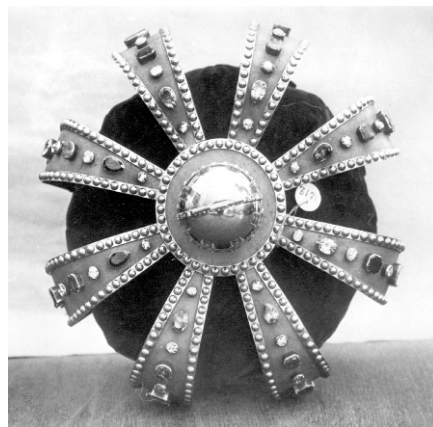
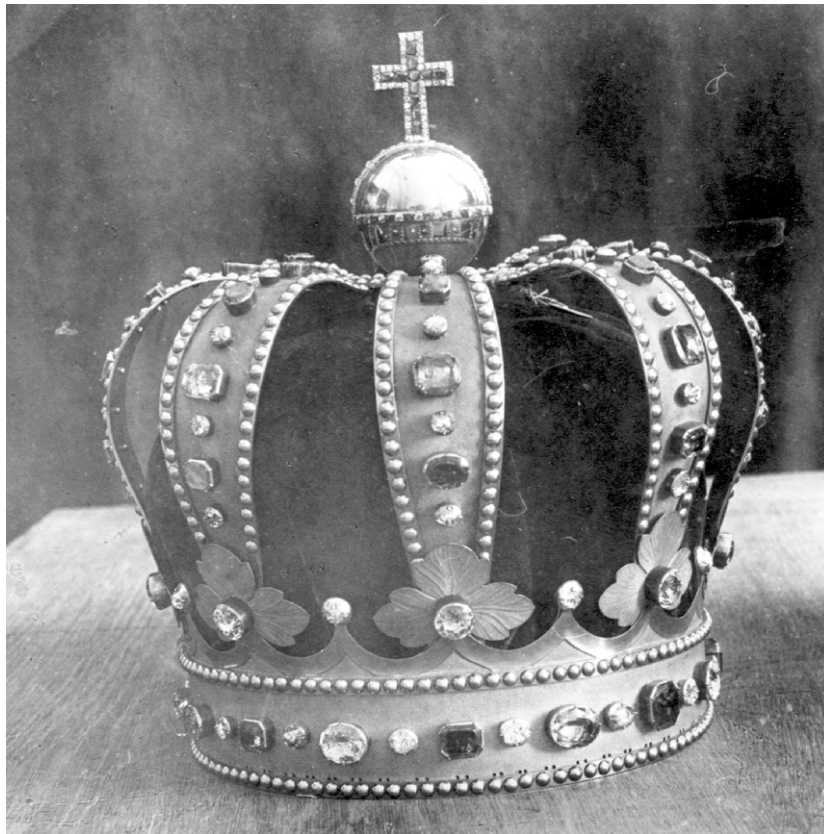

მეფე გიორგი XII-ის გვირგვინი (XX ს.-ის დას. ფოტო)

მიმღებმა კომისიამ საქართველოში იარაღთა პალატიდან 1923 წლის 6 თებერვალს მიიღო და იმავე წლის 10 აგვისტოს ჩამოტანილი სამუზეუმო ექსპონატები და მათ შორის სამეფო რეგალიებიც საქართველოს საისტორიო და საეთნოგრაფიო საზოგადოების მუზეუმს ჩააბარა. №3212 – ოქროს გვირგვინი, წოდებული „ქართველი მეფის გვირგვინად“, რუსეთის „იარაღთა პალატიდან“, სადაც იგი ჩანერილი ყოფილა №72, ჩვენს მუზეუმში მიღებულია 1923 წლის 10 აგვისტოს, აკადემიური წარმომადგენლის დამიანე ჯგუშასგან. აღწერილობა იხ. ჩვენი მუზეუმის საქმეებში №78 ორი იუველირის „დასკვნა“ 1923 წლის 10 აგვისტოს თარიღით და ამგვარივე დასკვნა რუსის იუველირისა მოსკოვში 1923 წლის 6 თებერვლის თარიღით. გვირგვინი შემკულია უხვად ძვირფასი თვლებით, გვირგვინს ამოკრული აქვს მუქი წითელი ფერის (ბორდო) ხავერდი. მოსკოვის კრემლის „იარაღთა პალატაში“ დარჩა მხოლოდ მეფე გიორგი XII-ის კვერთხი, რომელიც დღემდე შეცდომით ცნობილია, როგორც რუსეთის იმპერატორ პავლე I-ის კვერთხი.

1930 წლამდე გიორგი XII-ის გვირგვინი ინახებოდა საქართველოს საისტორიო და საეთნოგრაფიო საზოგადოების მუზეუმში. 1930 წელს საქართველოს იმდროინდელმა მთავრობამ „რეალიზაცია“ გაუკეთა მეფე გიორგი XII-ის გვირგვინს, რაზედაც გვაუწყებს საქართველოს საისტორიო და საეთნოგრაფიო საზოგადოების მუზეუმის 1930 წლის აღწერილობის 29-ე გვერდზე მინაწერი. ხოლო რაც შეეხება გიორგი XII-ის ხმალს, ცნობილია მხოლოდ ის, რომ აკადემიკოსმა მარი ბროსემ 1838 წელს თავის სამეცნიერო მივლენების დროს მოინახულა მოსკოვის „კრემლის იარაღთა“ პალატაში დანარჩენ სამეფო რეგალიებთან ერთად.

მეფე გიორგი XII-ის ტახტი დღეს ინახება სიმონ ჯანაშიას სახელობის საქართველოს სახელმწიფო მუზეუმში.

იოსებ გიჭიკაშვილი

## წმინდა მხედრის გამოსახულებიანი საბეჭდავი იცქისიდან

საბეჭდავებს ისტორიის დამხმარე დისციპლინა – სფრეზისტიკა შეისწავლის. ტერმინი მომდინარეობს ბერძნული სიტყვიდან „სფრაგის“, რაც ნიშნავს ბეჭდვას. სფრეზისტიკა ზოგადად შეისწავლის სხვადასხვა სახის ბეჭდებსა და საბეჭდავებს. საბეჭდავი არის შტამპი, ყალიბი, ხოლო ბეჭედი მისგან მიღებული ანაბეჭდი. საბეჭდავი შეიძლება დამზადებული იყოს ნებისმიერი მაგარი მასალისგან. ეს შეიძლება იყოს: ქვა, ლითონი, ძვალი, ხე, თიხა და სხვ. საბეჭდავი ჩნდება ძველი სახელმწიფოების გაჩენისთანავე (შუამდინარეთი და ეგვიპტე) და უკავშირდება ძალაუფლების სიმბოლოს. უძველესი საბეჭდავები აღმოჩენილია თანამედროვე ერაყისა და ეგვიპტის ტერიტორიაზე.

საქართველოში აღმოჩენილი პირველი საბეჭდავები მიეკუთვნება ადრე ბრინჯაოს ხანას, ე.წ. მტკვარ-არაქსის კულტურას და ძვ. წ. III ათასწლეულით თარიღდება. ამ დროიდან მოყოლებული საქართველოს სხვადასხვა არქეოლოგიურ ძეგლზე ხშირია საბეჭდავების აღმოჩენის შემთხვევები. ისინი პირობითად ორ ძირითად ჯგუფად შეიძლება გაიყოს: საბეჭდავები, რომლებზეც მხოლოდ მათი მფლობელის ვინაობაა ამოკვეთილი და საბეჭდავები, რომლებზეც გამოსახულია სხვადასხვა რელიგიური სიმბოლოები. პირველი ჯგუფის საბეჭდავები ძირითადად ანტიკურ ხანასა და

შუა საუკუნეებშია გავრცელებული და წარმოადგენს ცალკეულ ხელისუფალთა (მეფე, პიტიახში, ერისთავი) ინსიგნიას, ხოლო მეორე ჯგუფის საბეჭდავები განუწყვეტლად არსებობს ბრინჯაოს ხანიდან დღემდე.

იცქისში აღმოჩენილი საბეჭდავი სწორედ მეორე ჯგუფში ერთიანდება. სანამ უშუალოდ მის აღწერაზე გადავიდოდეთ, სასურველია ორიოდ სიტყვით შევეხოთ იცქისის არქეოლოგიურ ვითარებას, რადგან ძეგლის სტრატოგრაფიას გადამწყვეტი მნიშვნელობა აქვს ჩვენთვის საინტერესო ნივთის თარიღის ზუსტი განსაზღვრის საქმეში.

სოფელი იცქისი მდებარეობს ზემო იმერეთში, საჩხერიდან 5 კმ-ით ჩრდილო-აღმოსავლეთით. აქ შემორჩენილია შუა საუკუნეების (სავარაუდოდ განვითარებული შუა საუკუნეების) ციხე, რომელიც დღეს სავალალო მდგომარეობაშია მის სიახლოვეს მდებარე ქვიშის კარიერის გამო. ციხის ტერიტორიაზე XX საუკუნის 70-იან წლებსა და XXI საუკუნის დასაწყისში არქეოლოგიურ გათხრებს აწარმოებდა საქართველოს ხელოვნების მუზეუმის (ამჟამად საქართველოს ეროვნული მუზეუმი) ყვირილის ხეობის არქეოლოგიური ექსპედიცია. პირველ არქეოლოგიურ გათხრებს ხელმძღვანელობდა ჯურხა ნადირაძე, ხოლო მეორეს გია მახარაძე. გათხრების შედეგად გამოვლენილი იქნა სამი ფენა, რომლის სტრატოგრაფიულმა შესწავლამ შემდეგი სურათი მოგვცა: ქვედა ფენა მიეკუთვნება ადრეულ შუა საუკუნეებს, შუა ფენა – განვითარებულ, ხოლო ზედა – გვიან შუა საუკუნეებს. იცქისის ციხე არქეოლოგიური თვალსაზრისით კარგად შესწავლილი ძეგლია და აქ მოპოვებული არქეოლოგიური მასალა გამოქვეყნებულია, როგორც საქართველოში, ასევე მის ფარგლებს გარეთ (პოლონეთი).

ჩვენთვის საინტერესო საბეჭდავი აღმოჩენილია პირველი არქეოლოგიური კამპანიის დროს, XX საუკუნის 70-იან წლებში. როგორც ექსპედიციის ხელმძღვანელის, ჯურხა ნადირაძის სავსებით დღიურიდან ირკვევა, ის აღმოჩენილია ქვედა ფენაში მოპოვებულ კერამიკულ ნაწარმთან ერთად.

ჩვენთვის საინტერესო საბეჭდავი აღმოჩენილია პირველი არქეოლოგიური კამპანიის დროს, XX საუკუნის 70-იან წლებში. როგორც ექსპედიციის ხელმძღვანელის, ჯურხა ნადირაძის სავსებით დღიურიდან ირკვევა, ის აღმოჩენილია ქვედა ფენაში მოპოვებულ კერამიკულ ნაწარმთან ერთად.



იციისის ქვედა ფენის არქეოლოგიური მასალა საკმაოდ ახლო პარალელებს პოულობს საქართველოს ადრეული შუა საუკუნეების თუნის ნანარმთან და კარგად თარიღდება VI-VII საუკუნეებით. ამავე პერიოდს მიეკუთვნება საბექდავიც. ის ნარმოადგენს ოვალური ფორმის გამომწვარ თიხას, რომელზეც რელიეფურადაა გამოსახული ჩაზნექილი გამოსახულება. ნივთი ნაკლულია. მას აკლია ქვედა რეგისტრი, რაც ართულებს გამოსახულების ზუსტ ინდენტიფიცირებას. საბექდავზე არსებულ გამოსახულებას ხელთ უპყრია შუბი, რომელიც ჯვრით ბოლოვდება. ფრაგმენტულადაა შემორჩენილი ცხენის ფიგურაც. საბექდავის გარემონერილობა არათანაბარია. მისი ყველაზე მაღალი ადგილი მმილიმეტრია, ყველაზე დაბალი კი 4 მილიმეტრი.

ნივთის ფრაგმენტულობა ერთი მხრივ ართულებს გამოსახულების იდენტიფიცირებას, ხოლო მეორე მხრივ აადვილებს მასზე მსჯელობას. ფრაგმენტულობა „კარგი საბუთია“ იმისათვის, რათა აღინიშნოს, რომ გამოსახულების იკონოგრაფიის დადგენა ამ ეტაპზე შეუძლებელია. მიუხედავად ამისა, ნათელია, რომ საქმე გვაქვს წმინდა მხედრის გამოსახულებასთან. ჩვენს წინაშე დგას თითქმის გადაუჭრელი საკითხი გავარკვიოთ, კონკრეტულად რომელი წმინდანია მასზე გამოსახული.

ქრისტიანობის სახელმწიფო რელიგიად გამოცხადებისთანავე საქართველოში საკმაო პოპულარობა მოიპოვა წმინდა მხედართა გამოსახულებებმა, წმინდა გიორგიმ და წმინდა დემეტრემ. წმინდა გიორგის იკონოგრაფია ზედმინეწით კარგადაა შესწავლილი. ეს წმინდანი ყველა ხატსა და ფრესკაზე ყოველთვის ერთიდაიგივე იკონოგრაფიით გამოისახება. მისი განუყრელი ატრიბუტებია: შუბი, ცხენი, გველეშაპი – ასევე ბორბალი და დიოკლეტიანე.

შედარებით რთულადაა საქმე წმინდა დემეტრესთან დაკავშირებით, რადგან წმინდა გიორგისთან შედარებით მისი გამოსახულებები არც თუ მრავალფეროვანია და ამავე დროს ხშირად გამოისახება წმინდა გიორგისთან დაკავშირებულ მისტერიებში. მაგალითად, წმინდა გიორგი და წმინდა დემეტრე ერთად არიან გამოსახული ფავნისის ტაძრის ფრესკაზე.

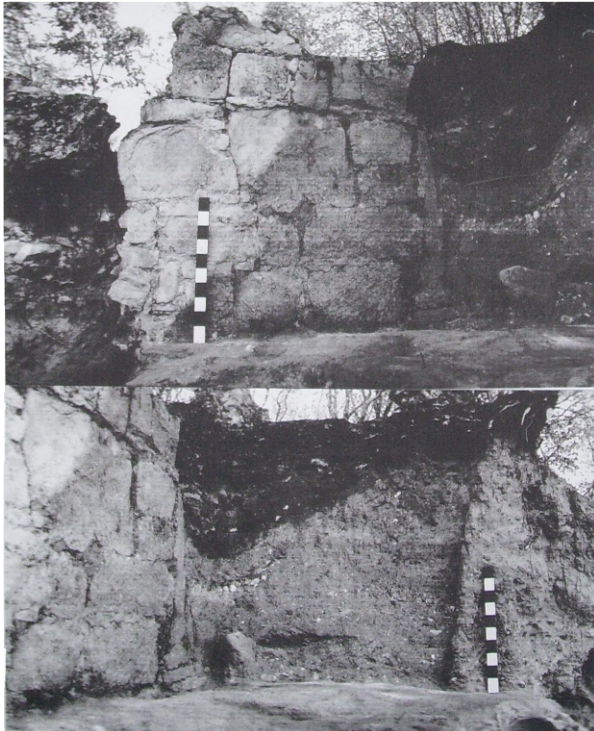

იციისის ციხე

საბექდავის ქვედა რეგისტრი შემორჩენილი რომ იყოს, მაშინ გაცილებით გაადვილდებოდა ნივთზე გამოსახული წმინდანის გამოსახულების იდენტიფიცირება. საბექდავს აკლია ერთ-ერთი ყველაზე მნიშვნელოვანი ნაწილი. ამის გამო, მოცემულ ეტაპზე მხოლოდ იმ ვარაუდის დაშვება შეიძლება, რომ მასზე გამოსახული

**იციისის ციხის არქეოლოგიური გათხრები**

წმინდა მხედარი თანაბარი დოზით შეიძლება მივიჩნიოთ, როგორც წმინდა გიორგის, ისე წმინდა დემეტრეს გამოსახულებად.

ამის მიუხედავად, ერთი რამ დანამდვილებით შეიძლება ითქვას, რომ იციისის საბექდავი საქართველოს ტერიტორიაზე აღმოჩენილი ერთ-ერთი უძველესი ქრისტიანული სიმბოლოა, რაც მის მნიშვნელობას კიდევ უფრო თვალსაჩინოს ხდის.

დასასრულს, აუცილებელია აღინიშნოს, რომ იციისში აღმოჩენილი საბექდავი ცალკე სამეცნიერო გამოკვლევის საგანი ჯერ კიდევ არ გამხდარა. შესაძლოა ბევრი ამგვარი ექსპონატი დღესაც იყოს მუზეუმის საცავებში და ამ სტატიაში ბევრ მკვლევარს უზიძგოს მათი შესწავლისკენ. არ არის გამორიცხული ჩვენს სტატიაში გამოთქმულ მოსაზრებებზეც გამოითქვას კრიტიკული შენიშვნები და ამ დისკუსიამ სამეცნიერო სივრცეში გადაინაცვლოს. ასეთ შემთხვევაში ახალ შემეცნებით აღმანახს თავისი წვლილი ექნება შეტანილი ქართული საბექდავების მიმართ ინტერესის გაღვიძებისა და ახალი კვლევების დაწყების საქმეში.



# ქართული ბონისტიკური ძეგლები



წინამდებარე სტატიით შემეცნებითი ალმანახი „ჭეროლდი“ იწყებს პუბლიკაციას წერილების ციკლისა თემაზე: „ქართული ბონისტიკური ძეგლები“.

ეს სტატია რამდენიმე ქვეთავისაგან შედგება. მასში ახსნილია, თუ რას შეისწავლის ბონისტიკა, როდის გამოვიდა ქალაქის ფულის ნიშნები მსოფლიოს ქვეყნებში და მათ შორის საქართველოში, ასევე რომელ ჯგუფებად იყოფა ქართული ბონისტიკური ძეგლები და წარმოდგენილია აღნიშნული ძეგლების პირველი ჯგუფი.

აქვე დავსძენთ, რომ ეროვნული ბონისტიკური ძეგლები მონოგრაფიულად არის შესწავლილი ნიკო ჯავახიშვილის წიგნში „ქართული ბონისტიკა“ (თბილისი, 1996 წელი).

ბონისტიკა მომდინარეობს ლათინური სიტყვიდან „ბონუს“ — კარგი, მოხერხებული. ბონისტიკა არის საისტორიო მეცნიერების დარგი, რომელიც შეისწავლის ქალაქისაგან დამზადებულ ფულის ნიშნებს — ბანკნოტებსა (საბანკო ბილეთებს) და ბონებს (დროებით ფულად ნიშნებს), როგორც ისტორიის ობიექტურ დოკუმენტებს.

გარდა იმისა, რომ ქალაქის ფული სახელმწიფო დოკუმენტი და საგადახდელო საშუალებაა, ის პოლიგრაფიული ხელოვნების ნიმუშიც არის. ბრუნვაში გამოშვებისას ემიტენტი (ემისიის განმახორციელებელი) მათში ერთგვარად საკუთარ იდეოლოგიასაც გამოხატავს ტექსტების, დევიზების, სიმბოლიკის, ბეჭდებისა და ნახატების საშუალებით.

ვინაიდან ქალაქის ფულადი ნიშნების ბეჭდვა-მომოქცევის პროცესი გადაჯაჭვულია სახელმწიფო ინსტიტუტების არსებობასთან, მათზე მომხდარი ყოველგვარი ცვლილება ქვეყანაში მომხდარი პოლიტიკურ-ეკონომიკური ცვლილების მაუწყებელია. ამიტომაც, ქალაქის ფულის ნიშნების წარმოშობისა და არსებობის ისტორიას ბონისტიკა შეისწავლის თანადროულ პოლიტიკურ-ეკონომიკურ მოვლენებთან მჭიდრო კავშირში.

მომოქცევიდან ამოღების შემდეგ, ქალაქის ნებისმიერი ფულადი ნიშანი — ბონისტიკურ ძეგლად იქცევა.

ბონისტიკური ძეგლების სრულფასოვანი კვლევით, ბონისტიკა ნათელს ჰფენს ჩვენი საზოგადოების შორეული თუ ახლო წარსულის ისეთ მნიშვნელოვან დეტალებს, რომლებზეც ცნობები სხვა წყაროებში არ მოგვეპოვება.

ქალაქის ფულის ტრადიციას საფუძველი ჩაეყარა ქალაქის სამშობლოში — ჩინეთში. როგორც ვარაუდობენ, ეს მოხდა VIII-IX საუკუნეებში. ქალაქის ფულის გამოშვების მთავარ მიზანს წარმოადგენდა ფულადი ურთიერთობის გაიოლება. იგი ლითონის ფულთან შედარებით, იყო პორტატული (გააჩნდა მცირე მოცულობაში კონცენტრირებული დიდი ღირებულება) და შესაბამისად, მისი გადაზიდვაც მარტივად ხდებოდა.

ქალაქის ფულის გამოშვება თანდათან სხვა ქვეყნებშიც დაიწყო. ჩინეთის მაგალითს XIV საუკუნეში მიბაძეს იაპონიაში, ხოლო შემდგომ პერიოდში, ეს სიახლე მთელ მსოფლიოში გავრცელდა. კერძოდ, ქალაქის ფული XVII საუკუნეში გამოუშვეს — შვედეთში, XVIII საუკუნეში — რუსეთში და სხვა სახელმწიფოებში.





საქართველოს საკუთარი ფულის მოჭრისა და მიმოქცევის უძველესი და უმდიდრესი ტრადიცია გააჩნია.

ძვ. წ. VI საუკუნეში, საქართველოს ტერიტორიაზე, კერძოდ, კოლხეთში მოიჭრა პირველი ადგილობრივი ლითონის ფული, რომელიც ცნობილია სახელწოდებით — „კოლხური თეთრი“.

აღნიშნული პერიოდიდან დაწყებული, მომდევნო 26 საუკუნის განმავლობაში, ჩვენს ქვეყანაში თითქმის არასდროს არ შეწყვეტილა საკუთარი ფულის (მონეტის) მოჭრისა და მიმოქცევის ტრადიცია.

რუსეთის იმპერიის მიერ საქართველოს ოკუპაციის მიუხედავად, თბილისის ზარაფხანაში 1834 წლამდე გრძელდებოდა მოჭრა ვერცხლისა და სპილენძის მონეტებისა, რომელთაც ქართული წარწერები ამშვენებდა.

XIX საუკუნის ოცდაათიანი წლების შუა ხანებიდან — 1918 წლის დასაწყისამდე საქართველოს ტერიტორიაზე ერთადერთ კანონიერ საგადასხდელ საშუალებას წარმოადგენდა რუსეთის იმპერიის ვალუტა.

ზემოხსენებულ პერიოდში საქართველოში გავრცელდა პირველი ქალაქის ფული — რუსეთის იმპერიის მიერ გამოშვებული ფულადი ნიშნები. მათ პარალელურად მიმოიქცეოდა რუსული მონეტებიც, რომლებიც დამზადებული იყო სხვადასხვა ლითონისაგან, კერძოდ ოქროს, ვერცხლისა და სპილენძისაგან.

1918-1924 წლებში საქართველოში მიმოიქცეოდა ჩვენი ქვეყნის ტერიტორიაზე დაბეჭდილი ქალაქის ფულადი ნიშნები (ბონები) — „მანეთის“ სახელწოდებით.

აღნიშნული პერიოდის ქართული ბონისტიკური ძეგლები 5 ჯგუფად იყოფა:

- I. ამიერკავკასიის კომისარიატის ბონები (მიმოიქცეოდა 1918-1919 წლებში);
- II. საქართველოს დემოკრატიული რესპუბლიკის ბონები (მიმოიქცეოდა 1919-1921 წლებში);
- III. საქართველოს საბჭოთა სოციალისტური რესპუბლიკის ბონები (მიმოიქცეოდა 1921-1922 წლებში);
- IV. ამიერკავკასიის საბჭოთა ფედერაციული სოციალისტური რესპუბლიკის ბონები (მიმოიქცეოდა 1923-1924 წლებში);
- V. საქართველოში გამოშვებული ფულადი სუროგატები (მიმოიქცეოდა 1918-1924 წლებში).



სსრ კავშირის მესვეურთა ნების შესაბამისად, 1924 წლის გაზაფხულიდან თბილისში შეწყდა ადგილობრივი ქალაქის ფულის ნიშნების ბეჭდვა, ხოლო მალე — მათი მიმოქცევაც.

იმავე წლის 1 ივლისიდან — 1993 წლის აპრილამდე (საქართველოს ეროვნული ბანკის კუბონის გამოშვებამდე) საქართველოში ერთადერთ კანონიერ საგადასხდელ საშუალებას წარმოადგენდა სსრ კავშირის სახელით გამოშვებული ფულის ნიშნები.



1917 წლის თებერვალსა და ოქტომბერში რუსეთში მომხდარი მოვლენების შემდეგ, ყოფილი იმპერიის უზარმაზარ ტერიტორიაზე ქაოსმა და ანარქიამ დაისადგურა. ამის შედეგად, რუსეთის სახელმწიფო ბანკიდან განაპირა რეგიონებში და მათ შორის ამიერკავკასიაშიც ფულის ნიშნების გაგზავნა თანდათან რთულდებოდა, რაც უამრავ პრობლემას იწვევდა.

ზემოხსენებული მდგომარეობა უკიდურესად გამწვავდა 1917 წლის ოქტომბერში რუსეთში მომხდარი ბოლშევიკური გადატრიალების შემდეგ.



- 10 მანეთი - წითელი მქრქალ ყვითელზე - 120X78
- 50 მანეთი - შავი ნაცრისფერზე - 141X89
- 100 მანეთი - მუქი ყავისფერი ღია ყავისფერზე - 156X101
- 250 მანეთი — შავი ვარდისფერზე - 166X103

ამიერკავკასიის კომისარიატის ბონებზე აღბეჭდილი გამოსახულებები და ოთხენოვანი (ქართული, რუსული, სომხური და აზერბაიჯანული) წარწერები მკაფიოა და გარკვევითიკითხება.

ბონებზე აღბეჭდილია ამიერკავკასიის კომისარიატის თავმჯდომარის, ცნობილი ქართველი სოციალ-დემოკრატის ევგენი გეგეჭკორისა და ფინანსთა კომისარ ქრისტეფორე კარჩიკიანის ხელმოწერათა ფაქსიმილეები.

კომისარიატის ბონების ავერსზე (წინა მხარეზე) რუსულად არის წარწერილი ამ ფულადი ერთეულის სახელწოდება — „რუბლი“, ხოლო რევერსზე (ზურგზე) ანალოგიური ტერმინი აღბეჭდილია სომხურ ენაზეც.

აღსანიშნავია, რომ ამიერკავკასიის ბონების რევერსზე, ცენტრში გამოსახული როზეტის ან სხვა ტიპის ორნამენტებში ჩახატულ ქართულ და აზერბაიჯანულ (არაბული შრიფტით) წარწერებზე ამ ფულის ერთეულის სახელად მითითებულია „მანეთი“ (ქართულად) და „მანათ“ (აზერბაიჯანულად).

ზემოთქმულიდან ნათელი ხდება, რომ „რუბლის“ ექვივალენტურ ქართულ ტერმინს წარმოადგენდა „მანეთი“, ხოლო აზერბაიჯანულს — „მანათი“. ასევე მანეთი ეწოდებოდა მომდევნო პერიოდში გამოშვებული ქართული ბონისტიკური ძეგლების შემდეგ ჯგუფებს, კერძოდ, საქართველოს დემოკრატიული რესპუბლიკის, საქართველოს საბჭოთა სოციალისტური რესპუბლიკის, ამიერკავკასიის საბჭოთა ფედერაციული სოციალისტური რესპუბლიკის ფულად ერთეულებსაც.

ამიერკავკასიის კომისარიატის ბონების მხატვრულ გაფორმებაზე ბევრს არ ვისაუბრებ, ვინაიდან მათი ნიმუშები თან ერთვის სტატიას, მაგრამ აღვნიშნავ, რომ ეს ბონები სინთეზურია თავიანთი შინაარსითაც და გარეგნული სახითაც, ატარებენ ზოგადამიერკავკასიურ ხასიათს და ამდენად, თანაბრად მიეკუთვნებიან როგორც ქართულ, ასევე სომხურ და აზერბაიჯანულ ბონისტიკას.

მიუხედავად ამისა, ქართული ეროვნული ხასიათის პრიმატი მათზე მაინც შეინიშნება. ამაზე მიგვანიშნებს

1917 წლის 11 ნოემბერს, თბილისში ჩამოყალიბებულმა სამხრეთ კავკასიის ადგილობრივმა მთავრობამ — „ამიერკავკასიის კომისარიატმა“ სცადა, რომ ფინანსური პრობლემა გადაეწყვიტა საკუთარი, დროებითი ფულის ნიშნის — ბონის გამოშვებით.

კომისარიატმა ჩამოაყალიბა საგანგებო სამხატვრო ფიური, რომელსაც დაევალა შეერჩია საუკეთესო ესკიზები მომავალი ბონებისათვის. გამოცხადდა კონკურსი.

1918 წლის იანვრის პირველ რიცხვებში ფიურიმ ერთხმად მოიწონა თბილისელი არქიტექტორის გაბრიელ ტერ-მიქელოვის მიერ შედგენილი ამიერკავკასიის კომისარიატის ბონების ესკიზები.

1918 წლის 29 იანვარს ამიერკავკასიის კომისარიატმა დაამტკიცა „დებულება ბონების შესახებ“, რომლის თანახმადაც 5 თებერვლიდან მიმოქცევაში გამოვიდა: 1, 3, 5, 10, 50 და 100 მანეთის ღირებულების ბონის კუპიურები. მალე, მათ დაემატა 250-მანეთიანი ბონის კუპიურაც.

ამიერკავკასიის კომისარიატის ბონების ზემოსხენებული შვიდი ნომინალის ძირითადი ფერი და ზომა (მილიმეტრებში) ასეთი იყო:

- 1 მანეთი - შავი ყავისფერზე - 54X78
- 3 მანეთი - შავი მწვანეზე - 65X88
- 5 მანეთი - ცისფერი მქრქალ ყვითელზე - 113X74



თუნდაც ბორჯღალი და ვაზი, რაც ტრადიციულად აისახებოდა ქართულ გამომსახველობით ხელოვნებაში.

ამიერკავკასიური ბონები თავისი დროისათვის საკმაოდ მაღალ პოლიგრაფიულ დონეზე დაბეჭდილი, თუმცა მათზე არ გვხვდება ქალაქის ფულის მსოფლიო პრაქტიკაში ფართოდ გავრცელებული ფილიგრანები ანუ ჭვირნიშნები (ე.წ. „წყლის ნიშნები“).

ამიერკავკასიის კომისარიატის ბონები იბეჭდებოდა თბილისში, თავისუფლების მოედანზე მდებარე ყოფილი სამხედრო შტაბის შენობაში მოთავსებულ ფულის საბეჭდ ექსპედიციაში, სადაც მოგვიანებით დაიბეჭდა საქართველოს დემოკრატიული რესპუბლიკის, საქართველოს საბჭოთა სოციალისტური რესპუბლიკისა და ამიერკავკასიის საბჭოთა ფედერაციული სოციალისტური რესპუბლიკის ფულის ნიშნები და სხვადასხვა ტიპის ფასიანი ქალაღებები.

მიუხედავად იმისა, რომ 1918 წლის მაისში ამიერკავკასიის ერთიანი სახელმწიფო დაიშალა და სამხრეთ კავკასიის ტერიტორიაზე ჩამოყალიბდა სამი რესპუბლიკა: საქართველო, სომხეთი და აზერბაიჯანი, მათი ფინანსური ერთიანობა წელიწადზე მეტხანს არ დარღვეულა.

ამიერკავკასიის კომისარიატის ბონების ემისია, მათი გარეგნული სახის შეუცვლელად გრძელდებოდა სამხრეთ კავკასიის რესპუბლიკების შეთანხმებათა საფუძველზე, რაც 1918 წლის ივლისიდან — 1919 წლის ივლისამდე ხუთჯერ განხორციელდა.

საერთო სამხრეთკავკასიური ვალუტის მიმოქცევაში დატოვება და მათი ბეჭდვის გაგრძელება მაშინ, როდესაც ამიერკავკასია, როგორც ერთიანი სახელმწიფო, უკვე აღარ არსებობდა, მრავალმა გარემოებამ განაპირობა. ამ მოვლენას გააჩნდა თავისი როგორც დადებითი, ასევე უარყოფითი მხარეები. ამიერკავკასიის ბონს ჰქონდა მთელი რიგი უპირატესობანი საქართველოს, სომხეთისა და აზერბაიჯანის ცალკეულ ფულად ერთეულებთან შედარებით, კერძოდ:

- 1) ამიერკავკასიურ ვალუტას გააჩნდა გავრცელების უფრო დიდი არეალი, ვიდრე ცალკეული რესპუბლიკების ფულად ნიშნებს შეიძლებოდა ჰქონოდათ;
- 2) მოსახლეობა მას სავსებით მიჩვეული იყო და დაუბრკოლებლად იღებდა;
- 3) ხელს უწყობდა სავაჭრო-ეკონომიკური კავშირების გაფართოებას.

ამდენად, სამხრეთ კავკასიის ფინანსური უნიფიკაციის შენარჩუნება აუცილობლობით იყო განპირობებული. კომისარიატის ბონს ერთგვარი გარდამავალი ფულის ფუნქცია უნდა შეესრულებინა ქართული, სომხური და აზერბაიჯანული ფულის ერთეულების შემოღებამდე.

დაახლოებით ანალოგიური მდგომარეობა იყო იმდროინდელ ავსტრიაში, პოლონეთში, ლიტვაში, ლატვიაში, ესტონეთში და სხვა ქვეყნებშიც, სადაც დამოუკიდებლობის გამოცხადების შემდეგ საკუთარი, სრულფასოვანი ფულადი სისტემის შექმნამდე, საკმაო ხანს იყო მიმოქცევაში არაეროვნული ვალუტები ანდა ადგილობრივი დროებითი ფულის ნიშნები — ბონები.

იმდროინდელი მსოფლიოს მრავალი ქვეყნის ვალუტის მსგავსად, ამიერკავკასიის კომისარიატი მანეთის კურსიც საკმაოდ სწრაფად ეცემოდა, თუმცა ამ პროცესს კატასტროფული ხასიათი არ მიუღია.

აღსანიშნავია, რომ თუ ამიერკავკასიური ბონის პირველი ემისიები შედარებით უპრობლემოდ განხორციელდა, შემდგომ პერიოდში ეს ვითარება თანდათან შეიცვალა. დროთა განმავლობაში ეს საკითხი სულ უფრო მწვავე ხასიათს იღებდა და ამიერკავკასიის უნიფიცირებული ფინანსური სისტემის შენარჩუნებაც თანდათან შეუძლებელი ხდებოდა.



## პიეტრო ვესკონტეს პორტოლანი

პიეტრო ვესკონტე, XIV საუკუნის გენუელი გეოგრაფი და კარტოგრაფი. საზღვაო რუკების (პორტოლანების) ხაზის პიონერი. მისი სკოლის გავლენა იგრძნობა XIV-XV საუკუნეების იტალიურ და კატალონიურ კარტოგრაფიაზე. ის იყო პირველი პროფესიონალი კარტოგრაფი, როემელიც ხელს აწერდა და ათარიღებდა თავის ნაშრომებს.



ჩანახატი პიეტრო ვესკონტეს 1318 წლის ატლასიდან. მკვლევართა ნაწილი მიიჩნევს, რომ ეს ავტორის მიერ შესრულებული ავტოპორტრეატი.

პიეტრო ვესკონტე პორტოლანების შექმნისას მიღებული გამოცდილება გამოიყენა მაპა მუნდის (*Mappa Mundi*), მრგვალი მსოფლიო რუკის შესადგენად. ვესკონტის მიერ შექმნილი მაპა მუნდი იყო მანამდე უცნობი მოვლენა კატოგრაფიაში. ეს იყო მრგვალი რუკის შექმნის პირველი პრეცედენტი.

გარდა მის მიერ ხელმოწერილი რუკებისა, მოგვიანებით აღმოჩნდა, რამდენიმე პორტოლანი, რომელთა ავტორადაც მეცნიერებმა პიეტრო ვესკონტე მიიჩნიეს. მეცნიერთა შორის ყველაზე ფრთხილები კი აღნიშნავენ, რომ ისინი სულ მცირე ვესკონტეს მითითებით, მისივე მოსწავლეების მიერ უნდა ყოფილიყო შედგენილი.

საქართველოს პარლამენტთან არსებულმა ჰერალდიკის სახელმწიფო საბჭომ პიეტრო ვესკონტეს ბრიტანეთის სამეფო ბიბლიოთეკაში დაცული პორტოლანის ასლი მოიპოვა. ბიბლიოთეკის ოფიციალური დოკუმენტაციის მიხედვით ეს საზღვაო რუკა 1325 წლით თარიღდება. ის ჩვენთვის იმითაა მნიშვნელოვანი, რომ გვანჯდის მნიშვნელოვან ინფორმაციას საქართველოს შავი ზღვის სანაპირო ზოლის სიმბოლიკის შესახებ. სოხუმისა და ფოთის თავზე ვესკონტეს დროშები აქვს დაფიქსირებული. სოხუმის თავზე აღმართულ დროშაზე გამოსახულია დიდი წითელი ჯვარი და ოთხი წრე (ეს კომპოზიცია ვიზუალურად წააგავს საქართველოს სახელმწიფო დროშას). დროშა ბოლოვდება ერთი წითელი და ორი მწვანე ზოლით. ეს ზოლები ერთიან ქსოვილზე არაა გამოსახული.

რაც შეეხება ფოთის თავზე აღმართულ დროშას, ის არის ოქროსფერი ქსოვილი. მისი დაბოლოებაც სოხუმის თავზე აღმართული დროშის მსგავსია, სამი ზოლი – ამ შემთხვევაში სამივე ოქროსფერი. ნიშანდობლივია, რომ ამ პორტოლანზე შავი ზღვის სანაპიროზე მდებარე სხვა ქალაქების დროშებსაც ანალოგიური დაბოლება აქვს – სამი ზოლი, რომელიც ერთიან ქსოვილს არ წარმოადგენს. ფოთის დროშაზე დიდი მწვანე ჯვარია გამოსახული. აღსანიშნავია, რომ ვესკონტეს 1325 წლის პორტოლანზე გამოყენებული დროშა ერთ-ერთ წყაროდ იქნა გამოყენებული თვითმმართველი ქალაქ ფოთის სიმბოლიკის შემუშავებისას.

პიეტრო ვესკონტე გენუაში დაიბადა, თუმცა თავისი ცხოვრების მნიშვნელოვანი ნაწილი ვენეციაში გაატარა. ის აქტიურად მოღვაწეობდა 1310-1330 წლებში. ამ ხნის მანძილზე მან არაერთი პორტოლანი შექმნა. მისი საზღვაო რუკები ძირითადი ნაწილი მოიცავს ხმელთაშუა და შავი ზღვის აუზის რეგიონებს და დაწვრილებით აღწერს მათ. მის მიერვეა შექმნილი ჩრდილოეთ ევროპის სანაპიროების საღვათ რუკებიც. ვესკონტეს ნაშრომებში დაწვრილებითაა აღწერილი დიდი ბრიტანეთის სანაპირო ზოლი, ირლანდიას კი ნაკლები ყურადღება აქვს და-თმობილი.

პიეტრო ვესკონტეს 1311 წლის ხმელთაშუა ზღვისპირეთის პორტოლანი უძველესი დათარიღებული და ხელმოწერილი საზღვაო რუკაა, რომელმაც შუა საუკუნეებიდან ჩვენამდე მოაღწია. ის ასევე არის ავტორი სულ მცირე ოთხი მრავალფეროვანი ატლასისა (1313, ორი 1318 და 1321 წლებისა), რომლებშიც შესაძლებელია განსხვავებული თავების ერთიან საზღვაო რუკად კომბინირება. 1321 წლის ატლასსა და 1327 წლის საღვათ რუკაზე ავტორი ხელს აწერს, როგორც „პერინო ვესკონტე.“ რატომ გამოიყენება ამ ორ ნამუშევარზე მისი სახელის კნინობითი ფორმა ჯერ-ჯერობით ბოლომდე დადგენილი არაა.

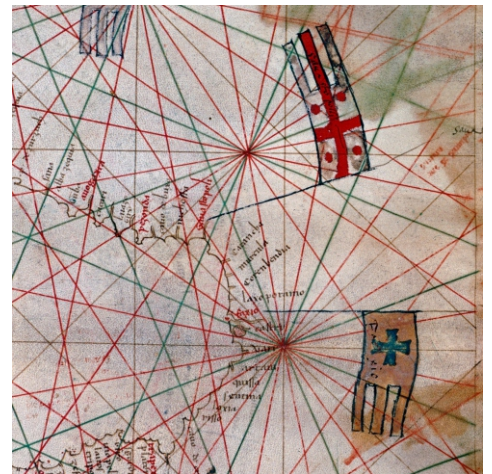

დეტალი პიეტრო ვესკონტეს 1325 წლის პორტოლანიდან



Asiae pars

Asiae Pars

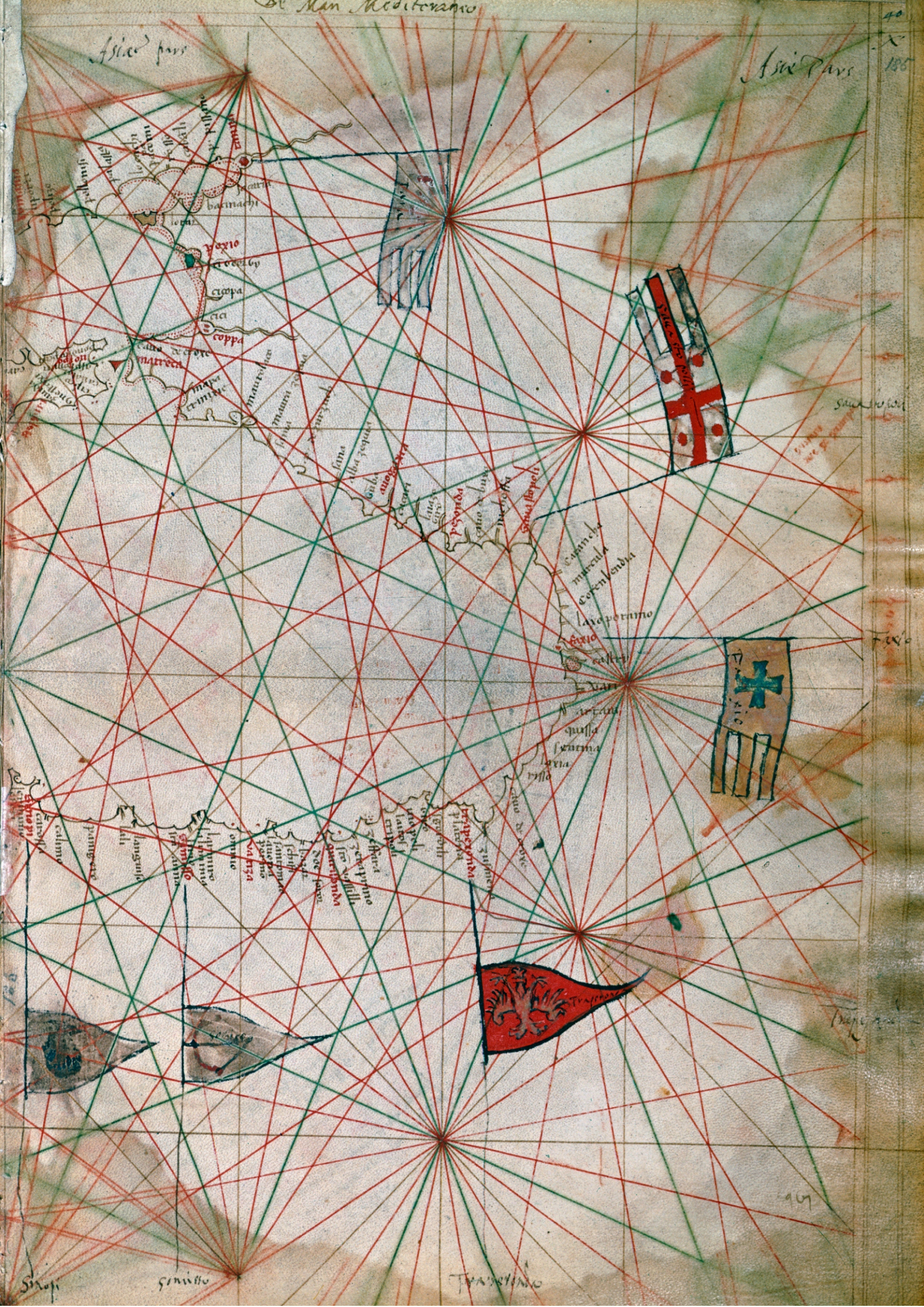

SINOPIS

geniis

TRANSITUS

40

## კონფესიური სიმბოლოები

ჯვარი თავდაპირველად წარმოადგენდა და აღნიშნავდა სამარცხვინო ძელს. აქვე უნდა ითქვას, რომ ლათინურად ჯვარს ეწოდება - **crux**, ანუ წამება, ტანჯვა; ხოლო ბერძნულად სტავროსი, ანუ ბოძი. ამიტომ ქრისტიანობამდე ჯვარი ტანჯვის სიმბოლოდ იყო მიჩნეული. რომაელებში ჯვარი (ჯვარცმა) გამოიყენებოდა საზოგადოების წინაშე ჩადენილი ყველაზე მძიმე დანაშაულისათვის, მემბოხეობისათვის, ყაჩაღობისათვის და ა.შ. და წარმოადგენდა ხის სხვადასხვა ზომის ორ ნაწილს, რომელიც ერთმანეთზე მაგრდებოდა; ჯვარცმით დასჯა ადამიანის ნელ სიკვდილს იწვევდა. ჯვარცმამდე ადამიანს მათრახის ცემით სჯიდნენ; დარტყმების რაოდენობა წინასწარ იყო განსაზღვრული (განსხვავებით რომაულისაგან) და არ უნდა აღმატებულიყო ორმოცს (რჯულ. 25:1 და შემ.). ამიტომ ებრაელები მსჯავრდადებულს 39-ჯერ ურტყამდნენ, ანუ სამმაგად 13-ჯერ. ეს სასჯელი ძალზე დამამცირებლად ითვლებოდა, ამიტომ რომის მოქალაქეები განთავისუფლებულები იყვნენ სასჯელის ამ ფორმისაგან. გარდა ამისა, დამნაშავეს თვითონ უნდა მიეტანა ჯვარი დასჯის ადგილზე, რომელიც ჩვეულებისამებრ ქალაქგარეთ, მთავარი გზის ახლოს ხდებოდა. აქ მას ტანზე ხდიდნენ და ჯვარზე (რომელსაც წინასწარ მიწაში ამაგრებდნენ) აკრავდნენ. როგორც ჩანს, მსჯავრდადებულთა ტანსაცმელი ჯალათთა საკუთრება ხდებოდა (მათ. 27:35; მარკ. 15:24; ლუკ. 23:34; იოან. 19:24). ჯვარზე ამაგრებდნენ დაფას, რომელზეც მსჯავრდადებულის დანაშაული იყო აღნიშნული; დამნაშავეს ძელზე თოკებით აბამდნენ ან, ძალზე იშვიათად ხელებს და ფეხებს მიულურსმავდნენ (ფეხები არა ერთმანეთზე გადაჯვარედინებულს, არამედ ბოძის გვერდებზე). აღსანიშნავია, რომ ჯვრის ვერტიკალური ბოძის შუაში პატარა ჩამოსაჯდომი იყო გაკეთებული. დასჯის პროცესი ისე იყო მოფიქრებული, რომ დამნაშავეს რაც შეიძლება დიდხანს ეტანჯა. სიკვდილი ძალზე გვიან, რამდენიმე დღის შემდეგ მოდიოდა (ხშირად რამდენიმე კვირის შემდეგაც კი); ამით არის გამოწვეული პილატეს გაკვირება, როცა იესოს სწრაფი სიკვდილი შეიტყო, როდესაც იოსებ არიმათიელმა მისი სხეული გამოთხოვა, - „ხოლო პილატეს გაუკვირდა, განა უკვე მოკვდაო და მოუხმო ასისთავს და ჰკითხა მას: დიდი ხანია მოკვდა?“ (მარკ. 15:44). დასჯილი თანდათან კარგავდა ძალას, ხოლო ფიზიკურად განსაკუთრებით ძლიერნი შეიძლებოდა შიმშილითაც მომკვდარიყვნენ, ამიტომ ჯვარცმულისათვის წვივების დამტვრევა (**cruna fracta**) ან რაიმე ჭრილობის მოყენება (ჯალათთა მიერ) ჰუმანურ საქციელად ითვლებოდა, რადგან ეს ამოკლებდა განწირულის ტანჯვას. აღსანიშნავია, რომ რომაელები დასჯილის სხეულს ჯვარზე ტოვებდნენ, ხოლო ებრაელები ხსნიდნენ და მარხავდნენ.

იესო ქრისტეს მისტერიაში მთავარი ჯვარცმაა. ადამიანში განსახიერებულმა ღმერთმა მთლიანად განვლო ადამიანური ცხოვრება და აღესრულა სამარცხვინო ძელზე, როგორც უბრალო დამნაშავე. მაგრამ მისი სიკვდილი გაიზარდა როგორც მონამებრივი, როგორც სრული გათავისუფლება ყოველივე მიწიერისაგან და ჯვარცმა წარმოადგენს არა უაზრო ტანჯვასა და წამებას, არამედ ტანჯვის გზას, ადამიანის განწმენდისა და ამაღლების გზას საუკუნო ღმერთად. ქრისტეს ხუთი ჭრილობა სიმბოლურად ადამიანის იმ ხუთი გრძნობის დასასრულს გადმოგვცემს, რომლითაც იგი მატერიალურ სამყაროს აღიქვამდა. ადამიანსა და ღმერთს შორის სხვაობა რომ მოისპოს, ქრისტემ უნდა დაკარგოს შეგრძნებები და ამით შეერწყას ღმერთს, ანუ გახდეს ღმერთი. ქრისტე-ადამიანი ყოველნაირად ცდილობს განერიდოს სიკვდილს, თავიდან აიცილოს და წინააღმდეგობა გაუწიოს მას. ქრისტეს ტანჯვა სიმბოლურად სწორედ ამ წინააღმდეგობას გადმოსცემს. ამიტომ ადამიანი უნდა დაიბადოს ორჯერ, პირველად ფიზიკურად, მეორედ სულიერად და მხოლოდ ამის შემდეგ შეუერთდება ღმერთს.

ჯვარი უმაღლესი ფასეულობების სიმბოლო გახდა, რომლის „გაშლილი ხელები“ სიმბოლურად გადმოსცემს ქრისტიანული მოძღვრების ძირითად იდეებს — შენდობასა და მონანიებას, ამავე დროს — ღვთიურ გასამართლება-განკიცხვასა და სასჯელს. აქვე შევნიშნავთ, რომ ჯვრის სიმბოლო შეიძლება გადმოიცეს კვადრატის საშუალებითაც, რადგან კვადრატი მიიღებოდა, როგორც მატერიალური სამყაროს სიმბოლო, რომელიც თითქოსდა შედგება ოთხი სტიქიისაგან და რომელთაც ქვეყნიერების ოთხი მხარე შეესაბამებოდა. მისი ასეთი გააზრება კიდევ უფრო გასაგები ხდება, თუ მასში ჯვარია ჩახატული (რომელიც საფლავის ქვაზე გამოსახულ ჯვარს გვაგონებს). კვადრატის ქვემოთ გამოსახული ჯვარი დედამიწის სიმძიმის (უიმედო უფსკრული, ბნელეთი) სიმბოლოა, ხოლო კვადრატს ზემოთ გამოსახული ჯვარი, პირიქით - იმედის სიმბოლო (სიცოცხლის ხე, რომელმაც გამოაღწია საფლავიდან; ცოდვების შესაძლო გამოსყიდვის საშუალება). ხშირად ამ ნიშნით გამოსახავდნენ „ფილოსოფიურ ქვას“, რომელსაც თითქოს ჰქონდა უკვდავებისა და მუდმივი ახალგაზრდობის მონიჭების უნარი.

ქრისტიანული ეკლესიის მოღვაწე, „მართლმადიდებლობის მამად“ ნოდებულის, ალექსანდრიის ეპისკოპოსი ათანასე ალექსანდრიელი (295-373 წწ.) ამბობდა, რომ „მხოლოდ ჯვარზე განიცადება სიკვდილი გაშლილი ხელებით“.

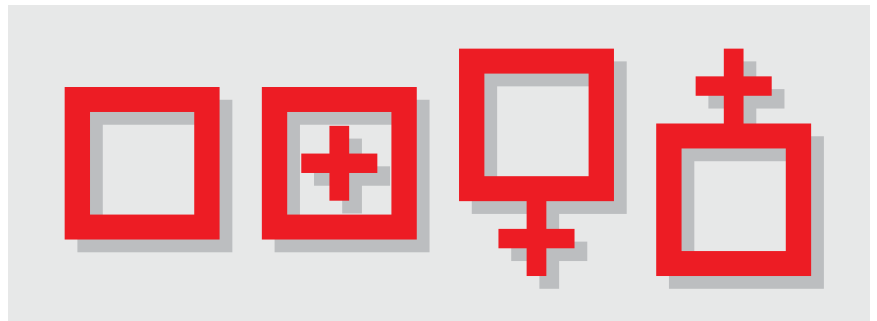



იესო ქრისტემ თითქოს თავისი გაშლილი ხელებით, ერთი მხრივ, პალესტინის ძველი ხალხი და მეორე მხრივ, წარმართები მიიზიდა და გააერთიანა. საზგასმით უნდა აღინიშნოს, რომ ყოველივე ზემოთ თქმულის სიმბოლურად გადმოსაცემად ქრისტიანობამ გენიალურად ლაკონიურ და დახვეწილ ფორმას მიაგნო, რომელიც, ამავე დროს, იძლევა გამოსახვის უამრავი ინტერპრეტაციის საშუალებას (მხოლოდ ჰერალდიკაში ჯვრის 400-ზე მეტ ნაირსახეობას ვხვდებით).

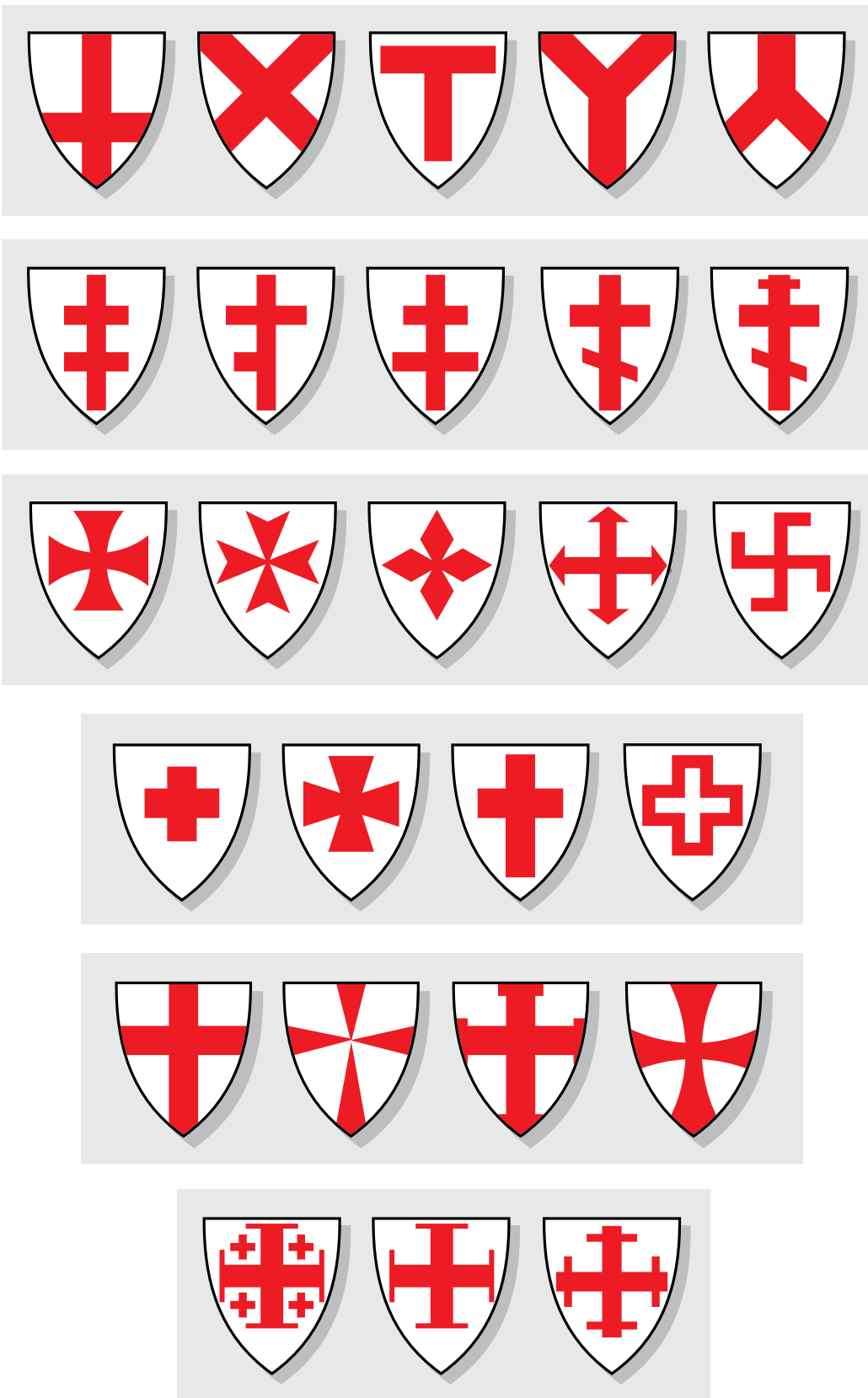

ჯვრის სიმბოლო-ნიშნის ელიკრიტონი გამოწვეულია შემდეგი გარემოებით: რომის იმპერიის ორ ნაწილად – დასავლეთ და აღმოსავლეთ იმპერიებად გაყოფის, მოგვიანებით ქრისტიანული სამყაროს ორ ნაწილად – კათოლიკურად და მართლმადიდებლურად გათიშვამ წარმოშვა აუცილებლობა, რომ თითოეულ ამ საეკლესიო-

რელიგიურ მიმდინარეობას (გარდა მოძღვრებისა და ღვთისმსახურებისა) თავისი გამოსარჩევი ნიშანი ჰქონოდა. ამის შედეგად წარმოიშვა ჯვრის ორი სახე - „ბერძნული ჯვარი“ (რომელსაც ოთხივე მხარე ერთი ზომის აქვს) და „ლათინური ჯვარი“ (რომელსაც ერთი მხარე უფრო გრძელი აქვს დანარჩენებთან შედარებით).



ბერძნული ჯვარი



ლათინური ჯვარი

როგორც ფიქრობენ სწორედ „ლარინური ჯვრის“ ფორმის ჯვარზე მოხდა ჯვარცმა. აქედან მოყოლებული თითოეული ახალი რელიგიური მიმდინარეობის წარმოშობის ან ამა თუ იმ ნაციონალური ეკლესიის ადმინისტრაციის განცალკევების, აგრეთვე რომელიმე სასულიერო ორდენის (ბერთა თუ სასულიერო-რაინდული) შექმნის შემთხვევაში, ახალი, განსხვავებული სიმბოლო-ჯვრის მიღება თითქმის ჩვეულებად იქცა. შედეგად წარმოიშვა ჯვრის გამოსახულების მრავალფეროვანი ვარიაციები, რომელთაგან თითოეულს თავისი საკუთარი სახელი ეწოდა (ამა თუ იმ ქვეყნის, სადაც ეს სიმბოლო წარმოიშვა ან უფრო ხშირად გამოიყენება, წმინდანთა, საეკლესიო იერარქიის, და ა.შ.). განვიხილოთ ზოგიერთი მათგანი:



ღუზის ფორმის ჯვარი

ღუზის ფორმის ჯვარს ხშირად გამოსახავდნენ ძველი ქრისტიანები კატაკომბების კედლებზე. ზოგჯერ იგი დელფინთან ან ორ თევზთან ერთად გვხვდება. ამ ფორმის ჯვარი ორი ქრისტიანული სიმბოლოს - ჯვრისა და ნახევარმთვარის, ე.ი. ქრისტესა და წმინდა მარიამის (ღვთისმშობლის ერთ-ერთი სიმბოლო ნახევარმთვარეა) აღმნიშვნელი სიმბოლოების კომბინაციას წარმოადგენს.



ეგვიპტური ჯვარი

„ეგვიპტური ჯვარი“, ანუ „ანხი“ უხსოვარი დროიდან არის ცნობილი. აქვე უნდა აღვნიშნოთ, რომ ეგვიპტელები ზოგ იეროგლიფს ამულეტებზე გამოსახავდნენ; მაგალითად, ამულეტზე გამოსახული იეროგლიფი „თევზი“ წყალში დახრჩობისაგან იცავდა. ყველაზე ძლიერ ამულეტ-იეროგლიფად „ანხი“ ითვლებოდა, რომელიც მოგვიანებით, ქრისტიანულ სიმბოლიკაში „ეგვიპტური ჯვრის“ სახელით არის ცნობილი. „ანხი“ ცხოვრების მუდმივობას, უკვდავებას განასახიერებდა. საინტერესოა, რომ კარნაკში, ოზირისის ტაძარში გამოსახულ მზის ღმერთს ამონ-რას ფარაონ ფსამეტიქ II (594-588 წწ. ჩვ.წ.აღ-მდე) ცხვირწინ „ანხი“ უჭირავს, რადგან ეგვიპტელების წარმოდგენით, ცხვირი სიცოცხლის ადგილსამყოფელი იყო და ამიტომ სავსებით შესაძლებელი იყო მონინააღმდეგის (თუნდაც მისი გამოსახულების), უბრალოდ, ცხვირში დარტყმით დამარცხება. ამიტომ, რადგან რას ფარაონის ცხვირწინ „ანხი“ ეჭირა ეს მის უკვდავებას გარანტირებულს ხდიდა. განსაკუთრებით აღსანიშნავია ის, რომ „ანხი“ სიმბოლოურად სამყაროს მამაკაცურ და დედაკაცურ სანყის განასახიერებს - ოსირისსა და ისიდას. ეგვიპტურ იეროგლიფურ დამწერლობაში ამ ნიშნით „სიცოცხლე“ („ცხოვრება“) გადმოიცემოდა, აგრეთვე სიტყვების „კეთილდღეობისა“ და „ბედნიერების“ ერთ-ერთი შემადგენელი ნაწილი იყო. ეგვიპტელები თვლიდნენ, რომ ამულეტზე გამოსახული „ანხი“ სიცოცხლეს ახანგრძლივებდა. ამავე ამულეტით ასაფლავებდნენ მიცვალებულს რათა მას გარანტირებული ჰქონოდა იმ ქვეყნად ცხოვრება. „ანხს“ არხების კედლებზეც გამოსახავდნენ, რადგან თვლიდნენ, რომ მას წყალდიდობის შეჩერება შეეძლო. ამ სიმბოლოს ასეთი პატივისცემა იმიტაც იყო გამოწვეული, რომ ძველ ეგვიპტელებს იგი იმქვეყნიური სამყაროს, სიკვდილის კარების გასაღებად მიაჩნდათ. დაახლოებით ასეთივე სემანტიკა ჰქონდა „ანხს“ ძველ ქრისტიანებში, რომლებიც ამ სიმბოლოს საიქიო ცხოვრების აღმნიშვნელად იყენებდნენ.



წმინდა ანტონიუსის ჯვარი

„ეგვიპტურ ჯვართან“ შინაარსობრივად ახლოსაა T-ს ფორმის „წმინდა ანტონიუსის ჯვარი“ (წმინდა ანტონიუსის ბერთა ორდენის ნიშანიც ლურჯი T-ს ფორმის ჯვარია). ებრაელებში ეს გამოსახულება კანის ნიშნად იყო მიღებული და ხსნის ნიშანსაც წარმოადგენდა (სხვათა შორის არის მოსაზრება, რომ ჯვარცმა სწორედ ასეთ ჯვარზე მოხდა.)

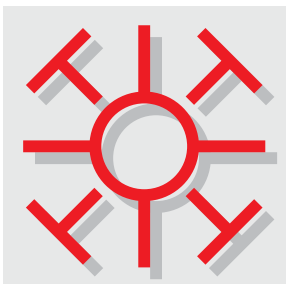

კოპტური ჯვარი

„კოპტური ჯვარი“ ჯვარცმის დროს გამოყენებულ ლურსმნებს გამოხატავს.

„კონსტანტინეს ჯვარი“ ქრისტეს მონოგრამაა. ლეგენდა გადმოგვცემს, რომ სწორედ ეს ჯვარი დაინახა იმპერატორმა კონსტანტინე I დიდმა (დაახლ. 274-337 წწ. იმპერატორი 306 წლიდან) ცაში, როდესაც იგი რომისაკენ მიემართებოდა თავისი მონინააღმდეგის, რომის იმპერატორის მარქსენციუსის (306-312 წწ. წინააღმდეგ საბრძოლველად. ჯვართან ერთად იმპერატორმა დაინახა წარწერა: „In hoc vinces“ („ამით გაიმარჯვებ“). სხვა ლეგენდით, ეს ნიშანი იმპერატორმა ძილში იხილა, თან მაშინვე ხმა ჩაესმა „In hoc signo vinces“ („ამ ნიშნით გაიმარჯვებ“). ორივე ლეგენდა ამტკიცებს, რომ იმპერატორი კონსტანტინე I დიდი ამის შემდეგ მოექცა ქრისტიანად, რის შემდეგაც მან თავის ლაბარუმზე არწივის ნაცვლად ქრისტეს მონოგრამა გამოსახა. მილვანის ხიდან 312 წლის 28 ოქტომბერს მომხდარი ბრძოლა კონსტანტინე I დიდის გამარჯვებით დამთავრდა და იგი ერთადერთი იმპერატორი გახდა. შემდეგ წელს მან გამოსცა ედიქტი, რომლის ძალითაც ქრისტიანული რელიგია ოფიციალურად იქნა ნებადართული. ქრისტიანები უკვე აღარ იდევნებოდნენ, ხოლო „კონსტანტინეს ჯვარი“ - ქრისტეს მონოგრამა, გახდა ოფიციალურად აღიარებული

პირველი ქრისტიანული სიმბოლო (მანამდე ამ ნიშანს ქრისტიანები მალულად გამოსახავდნენ). „კონსტანტინეს ჯვარი“ ანუ „იესო ქრისტეს მონოგრამა“ განასახიერებს ქრისტიანობის გამარჯვებას მთელ

დედამიწაზე, იესო ქრისტეს გამარჯვებას ბოროტებისა და ბნელეთის ძალებზე. ჯვრის ორივე მხარეს გამოსახული ბერძნული ასოები - ალფა და ომეგა გადმოსცემს, რომ იესო არის „ალფა და ომეგა, პირველი და უკანასკნელი, დასაწყისი და დასასრული“ (გამოცხ. 22:1-12)

„კელტური ჯვარი“ ირლანდიაში ჯერ კიდევ VIII საუკუნემდე იყო ცნობილი და როგორც ფიქრობენ, შესაძლოა იგი უკავშირდება ქრისტეს მონოგრამას - „კონსტანტინეს ჯვარს“

„გოლგოთის ჯვარი“ ლათინური ჯვარია, ამაღლების სამი საფეხურით, რომელიც სიმბოლურად სამ ქრისტიანულ სათნოებას - რწმენას, იმედსა და სიყვარულს გადმო-სცემს.

სამყურას ფოთოლი ხშირად სამების პრინციპის გამოსაყენებლად გამოიყენებოდა.

მაგალითად, ირლანდიის მფარველი წმინდა პატრიკიუსი (დაიბადა IV საუკუნის II ნახევარში-გარდაიცვალა 457-469 წლებს შორის), რომელმაც ქრისტიანობა იქადაგა ირლანდიაში, სამყურას იყენებდა წმინდა სამების ერთარსების საილუსტრაციოდ (ირლანდიაში სამყურა ნაციონალურ სიმბოლოს წარმოადგენს). სამყურას ფოთლიანი ჯვარიც სამებისა და აღდგომის აღმნიშვნელია. საინტერესოა, რომ სამყურა აღდგომის განსახიერებადაც არის მიჩნეული, რადგან მოჩვენებითი სიკვდილის შემდეგ, ყოველ გაზაფხულზე იგი ხელახლა იმოსება სიმწვანით. საინტერესოა აგრეთვე ისიც, რომ სამყურა ოთხი ფოთლითაც გვხვდება, რაც ბედნიერების მომტანად ითვლება; შუა საუკუნეების ერთ-ერთი ლეგენდით, სწორედ „ოთხფოთოლა“ სამყურა წაიღო სამოთხის მოსაგონებლად გაძევებულმა ევამ. ამავე დროს აღსანიშნავია, რომ სამყურა ხუთი ფოთლით უბედურების მომტანად არის მიჩნეული.

„წმინდა პეტრეს ჯვარი“ IV საუკუნიდან წარმოადგენს წმინდა პეტრეს სიმბოლოს. გადმოცემით, სწორედ ასეთ ჯვარზე, მისივე მუდარით, თავდაყირა გააკრეს იგი. რადგან მან არც სცნო თავი ღირსად ისეთივე ჯვარზე გაეკრათ, როგორზეც მაცხოვარი იქნა ჯვარცმული.

ირიბი ფორმის ჯვარს, ანუ ირიბი კვეთის ჯვარს სხვადასხვა სიმბოლური სემანტიკა აქვს, რაც მის ფერთანაა დაკავშირებული თეთრი ან ლურჯი წმინდა ანდრიას გამოსახავს; ოქროს (ყვითელი) - წმინდა ალბანუსს (ბრიტანეთის პირველ მონამეს. გარდ. 286 წელს); შავი - წმინდა ოსმუნდს; წითელი - წმინდა პატრიკიუსს.

„ლორენული (ლოთარინგიული) ჯვრის“ სახელის წარმოშობა დაკავშირებულია ლორენის ჰერცოგთა, გიზების საგვარეულოსთან, რომლებიც ლორენის ჰერცოგები იყვნენ XVI საუკუნის დასაწყისიდან. თუმცა, როგორც ფიქრობენ, ამ სიმბოლოს გამოსახულებას ცოტა უფრო ადრე უნაა და'რკი (1412-1431 წწ.) ატარებდა. საინტერესოა, რომ ლორენული

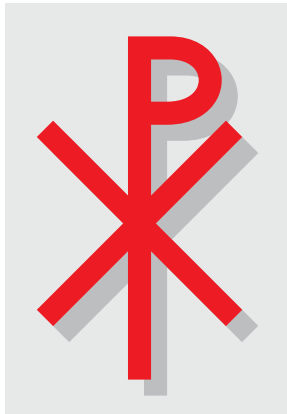

კონსტანტინეს ჯვარი



კელტური ჯვარი

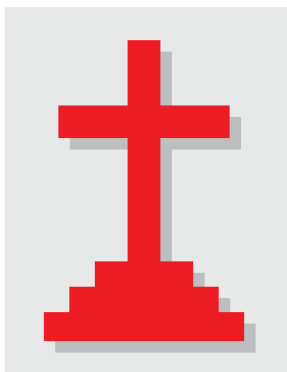

გოლგოთის ჯვარი



წმინდა ანდრია

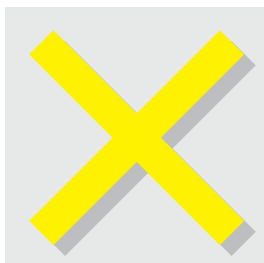

წმინდა ალბანუსი



წმინდა ოსმუნდი



წმინდა პატრიკიუსი

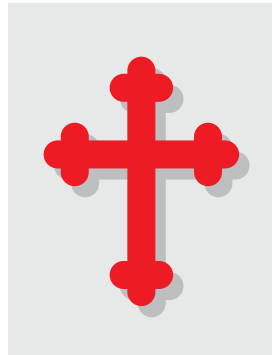

სამყურას ფორმის დაბოლოებული ჯვარი

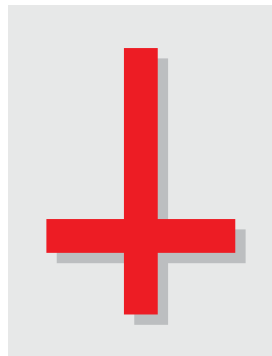

წმინდა პეტრეს ჯვარი



ლორენული ჯვარი

ჯვარი აირჩია შარლ დე გოლმა (1890-1970 წწ.) 1940 წელს გერმანელი ოკუპანტებისაგან საფრანგეთის გათავისუფლების სიმბოლოდ. „ლორენული ჯვარი“ არის ორგანიზაცია „თავისუფალი საფრანგეთის“ სიმბოლო.

საზგასმით აღვნიშნავთ: ამა თუ იმ დასახელების ჯვარი არ ნიშნავს იმას, რომ ისინი მხოლოდ რომელიმე კონკრეტული რელიგიური მიმდინარეობის მიერ გამოიყენება (რა თქმა უნდა, გარდა იმ ჯვრებისა, რომლებიც ამა თუ იმ ორგანიზაციას; მაგ. მალტის ორდენის ჯვარი) მაგალითად, „ლათინური ჯვარი“ ჩვენში რატომღაც მხოლოდ კათოლიკურ ეკლესიის სიმბოლოდ აღიქმება, მაშინ როცა იგი როგორც ჯვრისა და საერთოდ ქრისტიანობის სიმბოლო არა მარტო „ლათინურ“ ქვეყნებში გვხვდება. ჯვრის ეს ფორმა ფართოდ გამოიყენება, როგორც მართლმადიდებლურ, ასევე ლუთერანულ და სხვა ქრისტიანულ რელიგიურ მიმდინარეობათა მიერ.

ამჯერად ზოგადად შევეხებით სხვა რელიგიურ მიმდინარეობათა სიმბოლოებს:

ბუდიზმს განასახიერებს ლოტოსის ფორმის პოზაში მჯდომი ბუდა – სიდხარტხა; გაუტამა „რომელიც თითქოს ცხოვრობდა 563-483 წწ. ჩვ.წალ-მდე. ბუდიზმის მთავარი სიმბოლო არის „კანონთა ბორბალი“, ანუ „დხამა ჩაკრა“ ეს გახლავთ ბორბალი რვა მანათი, რომლებიც „ხსნის კეთილშობილურ რვა გზას“ განასახიერებს: სწორი რწმენა, სწორი მისწრაფებანი, სწორი მეტყველება, სწორი ყოფაქცევა, სწორი გზა - მიზნის მისაღწევად, სწორი მოქმედება, სწორი შეფასება შენი მოქმედების, ე.ი. სამყაროს სწორი აღქმა, სწორი მედიტაცია.

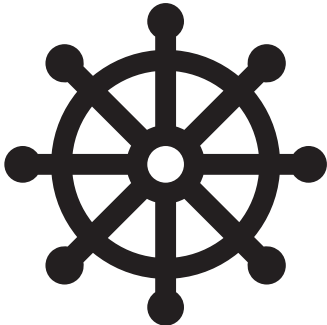

დხამა ჩაკრა

კონფუციანელობამ სახელი მიიღო ძველი ჩინეთის მოაზროვნის, ამ ეთიკურ-პოლიტიკური მოძღვრების შემქმნელის კუნ-ფუ-ძის (დაახლ.ძვ.წ.ალ-ით 551-479წწ) სახელიდან, რომელიც ევროპაში XVII საუკუნეში იეზიუტ მისიონერთა მიერ ლათინიზებული სახელით – კონფოციით არის ცნობილი. სწორედ მისი სიმბოლური გამოსახულებაა კონფიციანელობის მთავარი სიმბოლო.

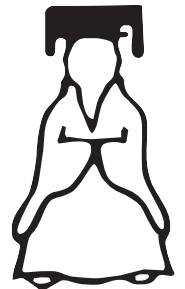

კონფუცი

ინდუიზმი (ჰინდუიზმი) ხშირად მისი მთავარი ღმერთების შივასა და ვინშუს სახით გადმოიცემა. მაგრამ ბევრად უფრო ცნობილია სანკრიტული სამი ნიშნი, რომლებიც განასახიერებს იმ სამ წმინდა სიტყვას, რომლითაც იწყება ინდუიზმის საკრალური სიმღერა. ეს სამი ნიშანი – ა.უ.მ. – “სამყაროს ფუნდამენტურ ბგერებს” წარმოადგენს და სიმბოლურად გადმოსცემს ბრაჰმას, ვინშუს და შივას.



ომი ან აუმი

ისლამის მთავარი სიმბოლო, როგორც ვიცით, ნახევარმთვარეა, რომელიც უხსოვარი დროიდანაა ცნობილი. მაგალითად, ძველ ეგვიპტელებში იგი აღორძინებისა

და აყვავების სიმბოლო იყო. ძველ საბერძნეთსა და რომში ნახევარმთვარე არტემიდას (რომ. დიანას) ატრიბუტი გახლდათ. ამასთან დაკავშირებით, უნდა აღვნიშნოთ ერთი მეტად საინტერესო გარემოება, კერძოდ ცნობილია, რომ თურქეთი მაჰმადიანური სამყაროს სახელმწიფოთაგან ერთ-ერთი დიდი წარმომადგენელია, მაგრამ ბევრმა შეიძლება არ იცოდეს, რომ მისი სახელმწიფო ატრიბუტიკის (დროშის) მთავარი ფიგურები, რომლებიც ერთი შეხედვით მაჰმადიანობისათვის დამახასიათებელი ატრიბუტებია – ნახევარმთვარე და ვარსკვლავი, სრულიადაც არ უკავშირდება შარიათს კანონებს. ამ მხრივ მეტად საინტერესოა მათი წარმოშობისა და მიღების ისტორია. აქვე შევნიშნავთ, რომ ჩვ.წ.ალ-მდე 339 წლიდან დიანას ნახევარმთვარე ქალაქ ბიზანტიონთან ასოცირდება. ლეგენდა გვამცნობს, რომ მაკედონიის მეფე ფილიპე II ისარგებლა ღრუბლიანობით, ღამის სიბნელით და მოახერხა თავისი ჯარი ისე მიეახლოვებინა ქალაქ ბიზანტიონის კედლებთან, რომ დარაჯებმა ვერაფერი გაიგეს. მეფეს გამარჯვება უკვე განაღებული ეგონა, მაგრამ უცბად ღრუბლები გაიფანტა, ნახევარმთვარემ გამოანათა და ერთმა ვარსკვლავმა იქაურობა გააკაშკაშა. ქალაქის მცველებმა დაინახეს მოახლოებული მტერი და განგაში ატეხეს.

მაკედონელთა თავდასხმა მოგერიებული იქნა. ბიზანტიონის მცხოვრებლებმა მტერზე გამარჯვება არტემიდას (რომ. დიანა) წყალობად ჩათვალეს, რადგან იმ დღეს ამ ქალღმერთისადმი მიძღვნილი დღესასწაული იყო. არტემიდა ქალაქის მფარველად გამოცხადდა, ხოლო მთვარე და ვარსკვლავი ამ ქალღმერთის ატრიბუტებად და არტემიდას წმინდა ნიშნებად იქნა შერაცხული. 330 წელს იმპერატორმა კონსტანტინემ ბიზანტიონი დედაქალაქად აქცია და სახელიც გამოუცვალა, ამიერიდან იგი კონსტანტინოპოლად იწოდებოდა. ქალაქის მფარველად წმინდა მარიამი გამოცხადდა, რომლის ატრიბუტს ასევე ნახევარმთვარე წარმოადგენს. 1299 წელს ოსმალეთის, ანუ ოთომანთა იმპერიის ფუძემდებელმა და ოსმანთა დინასტიის დამაარსებელმა, სულთანმა ოსმან I გაზიმ (1299/1300-1324 წწ. სხვათა შორის, საინტერესოა, რომ ოსმან I გაზიმ სელჩუკთა სულთნისაგან ბეის ტიტულთან და ამ ტიტულის დამადასტურებელი რეგალიებიც - დაფდაფი და თულიც მიიღო) მუსლიმური რელიგიის სიმბოლოდ ნახევარმთვარე გახადა. ლეგენდით, თითქოს, 1299 წელს დღევანდელი თურქეთის ტერიტორიაზე შეჭრისას, მას ჰქონდა ჩვენება - გიგანტური რქები, რომელიც მიმართული იყო აღმოსავლეთიდან დასავლეთისაკენ, მთელი მსოფლიოსაკენ. მისი მემკვიდრე ორჰანის (1324-1358/1360 ან 1362 წწ.) დროს ნახევარმთვარე ჯერ ოთომანთა ფეხოსანი ჯარის შტანდარტებზე, ხოლო მალე სხვა

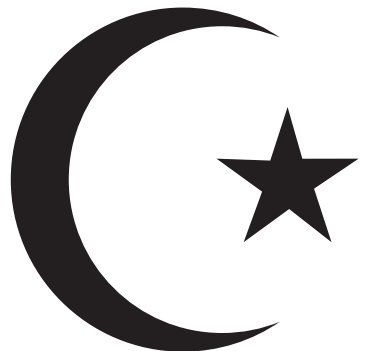

ისლამის სიმბოლო

იმპერატორმა კონსტანტინემ ბიზანტიონი დედაქალაქად აქცია და სახელიც გამოუცვალა, ამიერიდან იგი კონსტანტინოპოლად იწოდებოდა. ქალაქის მფარველად წმინდა მარიამი გამოცხადდა, რომლის ატრიბუტს ასევე ნახევარმთვარე წარმოადგენს. 1299 წელს ოსმალეთის, ანუ ოთომანთა იმპერიის ფუძემდებელმა და ოსმანთა დინასტიის დამაარსებელმა, სულთანმა ოსმან I გაზიმ (1299/1300-1324 წწ. სხვათა შორის, საინტერესოა, რომ ოსმან I გაზიმ სელჩუკთა სულთნისაგან ბეის ტიტულთან და ამ ტიტულის დამადასტურებელი რეგალიებიც - დაფდაფი და თულიც მიიღო) მუსლიმური რელიგიის სიმბოლოდ ნახევარმთვარე გახადა. ლეგენდით, თითქოს, 1299 წელს დღევანდელი თურქეთის ტერიტორიაზე შეჭრისას, მას ჰქონდა ჩვენება - გიგანტური რქები, რომელიც მიმართული იყო აღმოსავლეთიდან დასავლეთისაკენ, მთელი მსოფლიოსაკენ. მისი მემკვიდრე ორჰანის (1324-1358/1360 ან 1362 წწ.) დროს ნახევარმთვარე ჯერ ოთომანთა ფეხოსანი ჯარის შტანდარტებზე, ხოლო მალე სხვა

დროშებზეც დაფიქსირდა და თანდათან დამკვიდრდა როგორც მუსლიმური რელიგიის გამომხატველი მთავარი სიმბოლო. ხოლო, როდესაც სულთან მეჰმედ II ფათიჰმა („დამპყრობელი“. 1451-1481 წწ.) კონსტანტინოპოლი აიღო (1453 წ.) „დიანას ნიშნები“ თურქების წითელი ფერის საბრძოლო დროშაზე აღმოჩნდა, რადგან ეს ნიშნები დაემთხვა მაჰმადიანურ სიმბოლოებს, ამიტომ ის მათთვის მისაღები გახდა. ამის შედეგად, ნახევარმთვარემ ორმაგი შინაარსობრივი დატვირთვა მიიღო: იგი სიმბოლოურად გამოსახავდა ოთომანთა იმპერიასა და ისლამს.



მენორახი

იუდაიზმის, რომლის ჩამოყალიბების ისტორია განუყრელად არის დაკავშირებული ებრაელი ხალხის ისტორიასთან, სიმბოლოებია „მაგენდავითი“ („დავითის ფარი“. ლეგენდით, ასეთი ფორმის ფარს ატაებდა ბიბლიური დავითი) და „მენორახი“ - შვიდსანთლიანი შანდალი. დავითის ფარის შესახებ ქვემოთ გვექნება საუბარი, ხოლო რაც შეეხება მენორახს იგი იერუსალიმის ტაძარს განასახიერებს, რომელიც რომის იმპერატორმა ტიტუსმა (39-81 წწ). 70 წელს დაანგრია.

არსებობს ორი სახის ექვსქიმიანი ვარსკვლავი - „ჰექსაგრამა“ და (ექვსკუთხედი), ანუ „დავითის ფარი“ („მაგენდავითი“) და „ჰექსაგონი“ (ასევე ექვსკუთხედს ნიშნავს) ანუ „ბეთლემის ვარსკვლავი“. ექვსქიმიანი ვარსკვლავი, როგორც სიმბოლო უხსოვარი დროიდან არის ცნობილი ბევრ ხალხში (მას ხშირად იყენებდნენ შუა საუკუნეებში ქრისტიანები სიმბოლიკაში /ასევე ჰერალდიკაშიც/) და ყოველთვის წარმოადგენდა ორ ერთმანეთის გადამკვეთ ტოლფერდა სამკუთხედს. უნდა აღინიშნოს, რომ სამკუთხედი ერთ-ერთი უძველესი სიმბოლოა. ქრისტიანობაში იგი სიბრძნის, შემოქმედი ძალისა და ენერჯის სიმბოლოა (ღმერთის შარავანდედი სამკუთხედა). ექვსკუთხედი „ჰექსაგრამა“, რომელიც ციფრ 6-ის გრაფიკული გამოსახვა გახლავთ ორ სამკუთხედს აერთიანებს. სამკუთხედი, რომლის წვერ მიმართულია ზევით მამაკაცის შემოქმედი ძალის განსახიერებაა და პირიქით, სამკუთხედი, რომლის წვერო ქვემოთაა მიმართული, ქალის ნაყოფიერ წიაღს განასახიერებს. აქვე უნდა აღინიშნოს, რომ ფილონ ალექსანდრიელის რიცხვთა მისტიკაში 6 სრულყოფილებისა და კავშირის სიმბოლოა და გამოსახავს კაცური და ქალური სანყისის კავშირს. ანუ კაცსა და ქალს შორის კავშირსა და შედეგად მიღებულ სრულყოფილებას. საინტერესოა, რომ შუა საუკუნეების სხვადასხვა სახის კულტურაში, კაბალისტიკაში, ასტროლოგიასა და ალქიმიში სამკუთხედი წვერით ზემოთ აღნიშნავდა მამაკაცურ სანყისს, ანუ ცეცხლს, ცას, ხოლო დაბლა - ქალურ სანყისს, ანუ წყალს, მიწას. აქედან გამომდინარე, როცა ორივე სამკუთხედი გამოსახებოდა ნიშნავდა - „ცეცხლოვან წყალს“, ანუ ალკოჰოლს. ალქიმიში „სიცოცხლის წყალს“ (Aqua Vitae). აქვე აუცილებლად უნდა გავიხსენოთ, რომ წმინდა მარიამ ღვთისმშობლის შარავანდედს ექვსქიმიანი ვარსკვლავის ფორმა ჰქონდა, რადგან, გადმოცემის თანახმად, იესოს დაბადებისას სწორედ ასეთი ვარსკვლავი ამოზრწყინდა („ამოდის ვარსკვლავი იაკობისაგან და იმართება კვერთხი ისრაელისაგან...“ რიცხ. 24:17). სხვათა შორის, ძველ საბერძნეთში ჰექსაგრამა ჰერმეფროდიტა ნიშანი გახლდათ. ჩინური წინასწარმეტყველების „ცვლათა წიგნი“ ეფუძნება ექვს წვეტილ და ექვს უწყვეტ ხაზს, რომელთა შერწყმა იძლევა 64-ხაზიან ჰექსაგრამათა სისტემას. პითაგორე ამ რიცხვს ბედნიერებისა და წარმატების მომტან ნიშნად თვლიდა (სხვათა შორის, ეს აზრი დღემდე შემორჩა. გავიხსენოთ თუნდაც სათამაშო კამათელი), ხოლო ექვსწახნაგაიანი კუბი მდგრადობისა და ჭეშარიტების გამომსახველი იყო.



მაგენდავითი და ვითის ფარი



ბეთლემის ვარსკვლავი

რაც შეეხება „დავითის ვარსკვლავს“, იგი ებრაელი ხალხის ნაციონალურ, რელიგიურ წმინდა სიმბოლოს წარმოადგენს და აღნიშნავს — ღმერთს (არის მოსაზრება, რომ ამ სიმბოლოთი ორი სემიტური ხალხის - ისრაელისა და იუდეის, მათი ორი სახელმწიფოს კავშირს გადმოიცემა. ზოგჯერ იგი ადამიანის სულის გადმომცემ სიმბოლოდაც მიიჩნეოდა). „დავითის ვარსკვლავის“ ექვსი კუთხე ღმერთის მიერ სამყაროს შექმნას განასახიერებს, ხოლო ცენტრში მოთავსებული ექვსკუთხედი - დასვენებას - „შაბათ“. როგორც აღვნიშნეთ, ექვსქიმიანი ვარსკვლავი ბევრგან გამოიყენებოდა, მაგრამ, რადგან იგი სიონისტური მოძრაობის სიმბოლო გახდა და ისრაელის სახელმწიფო ატრიბუტიკის მთავარი ფიგურა, სხვა სახელმწიფოებმა (დაახლოებით XX საუკუნის 50-იანი წლებიდან) თანდათანობით შეწყვიტეს ექვსქიმიანი ვარსკვლავის გამოყენება და იგი ხუთქიმიანი ან რვაქიმიანი ვარსკვლავით შეცვალეს.

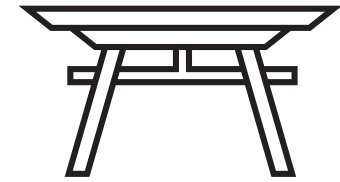

სინთოიზმის თოჯინა

სინთოიზმის (სინტო), რომლის სახელი წარმოდგება ჩინური სიტყვიდან „შენ-ტაო“ („წმინდა გზა“ ან „ღმერთების გზა“), სიმბოლოა - „თორნი“, ხის კარი, რომლის გავლით ადამიანი მიემართება თაყვანისცემის ადგილისაკენ - „ჯინჯა“-სკენ, სადაც ღმერთი სუფევს.

დაოსიზმი წარმოიშვა ჩვ.წ.ალ-მდე VI-V საუკუნეების მიჯნაზე და ფუძემდებელად ძველი ჩინეთის ნახევრად ლეგენდარული ბრძენი ლაო-ძი ითვლება. დაოსიზმი მიიჩნევს, რომ სამყაროს ორი წარმმართველი ძალა აქვს: აქტიური, პოზიტიური ენერჯია - იანი და ნეგატიური - ინი. დაოსიზმის სიმბოლოა წრე, რომელიც იყოფა ორ ნაწილად: ბნელ მხარედ - ინად და ნათელ მხარედ - იანად. ამავე დროს, ორივე მხარე შეიცავს მოწინააღმდეგე მხარის ფერის ნერტილს, ანუ ინი თავის წიაღში შეიცავს იანს და პირიქით.



ინი და იანი

## გველის რელიეფური გამოსახულება ბრინჯაოს ხანის თიხის ჭურჭელზე

საქართველოში გათხრილ არქეოლოგიურ ძეგლებზე მრავლადაა მოპოვებული ზოომორფულგამოსახულებიანი არტეფაქტები. მათ შორისაა გველის გამოსახულებიანი კერამიკა.

ამ ტიპის თიხის ჭურჭლის ყველაზე ადრეული ნიმუშები გამოვლინდა ადრე ბრინჯაოს ხანის ძეგლებზე.

მდ. არაგვის ხეობაში სოფ. არანისის ტერიტორიაზე გათხრილ მტკვარ-არაქსის კულტურის ნამოსახლარზე აღმოჩნდა დიდი ზომის თიხის ჭურჭლის ფრაგმენტი, რომელზეც გველის რელიეფური გამოსახულება მოთავსებულია ძალისა და ამ კულტურისათვის დამახასიათებელი სპირალის გვერდით. იქვე, არაგვის ხეობაში სოფ. ჟინვალის ადრე ბრინჯაოს ხანის ნამოსახლარზე დაფიქსირდა შავპირილა ჭურჭლისა და კერის ფრაგმენტი გველის რელიეფური გამოსახულებით.



დაბალყელიანი ძილა. ახჩიის ველი ყორღანი №14 ძვ. წ. XVII-XVI საუკუნეები

ჭურჭლის მხარზე ორ რიგად განლაგებულ კოპებს შორის მოთავსებულია რელიეფური გამოსახულება დაკლაკნილი გველისა, რომელსაც თავი ჭურჭლის პირისაკენ აქვს მიმართული. ყორღანი თარიღდება ძვ.წ. XVII-XVI საუკუნეებით.

ამავე პერიოდით თარიღდება ზურტაკეტის 3 და 4 ყორღანები, სადაც დაფიქსირდა კერამიკის ცალკეული ფრაგმენტები, რომლებზეც გვხვდება გველის მოტივი.

ძვ.წ. II ათასწლეულის მეორე ნახევრით თარიღდება სამლოცველო მელიღელე I-ზე მოპოვებული თიხის ჭურჭლის რამდენიმე ფრაგმენტი, რომლებზეც შემორჩენილია ქვენარმაველის რელიეფური გამოსახულებები.

ცხინვალის ნაცარგორას ნამოსახლარის III ფენაში, რომელიც თარიღდება გვიანი ბრინჯაოს ხანით, დიდი ზომის თიხის ჭურჭლის ფრაგმენტებზე აღმოჩნდა რამდენიმე გველის რელიეფური გამოსახულება.

ასევე გვიანბრინჯაოს ხანას მიეკუთვნება ნალკის რაიონში სოფ. ბეშთაშენიდან საფარ-ხარაბასაკენ მიმავალი გზის პირას მდებარე სამაროვანი, რომლის 11 სამარხში ნაპოვნ დოქსა და 25 სამარხში აღმოჩენილ თიხის ჭურჭელზე მოთავსებულია გველის რელიეფური გამოსახულებები.

ძვ.წ. II ათასწლეულის მეორე ნახევრით, კერძოდ, ძვ.წ. XII-XI საუკუნეებით თარიღდება ცხიხაგორას ნამოსახლარის გვიანბრინჯაოს ხანის ფენა, სადაც 1 ნაგებობაში აღმოჩნდა პირმოყრილი ორყურა ქოთანი, რომლის ზედაპირზე რელიეფურად გამოსახულია გველები. ქვენარმაველთა სამკუთხა ფორმის თავები ჭურჭლის პირზე დევს, ხოლო დაკლაკნილი სხეული მუცლის ქვემოთ ჩამოდის.

გველის რელიეფური გამოსახულებები აღმოჩენილია აგრეთვე ძვ.წ. I ათასწლეულის პირველი ნახევრით დათარიღებულ ძეგლებზე.

აღნიშნული მოტივია მოთავსებული ნარეკვავის სამაროვნის 15 სამარხში აღმოჩენილ მცირე ზომის ორყურა ქოთანზე და 70 სამარხში აღმოჩენილ პირმოყრილი დერგზე. ეს სამარხები თარიღდება ძვ.წ. VIII-VI საუკუნეებით.

ადრე ბრინჯაოს ხანის დასასრულს, ბედენური კულტურის წრეს მიეკუთვნება თეთრინყაროს რაიონში ტყემლარას ველზე გათხრილი 4 ყორღანი, სადაც აღმოჩნდა შავად გამომწვარი, ზედაპირნაპრიალები ორყურა და მალაყელიანი დერგი, რომლის ტანზე დატანილია გველის რელიეფური გამოსახულება. აღნიშნული ყორღანი თარიღდება ძვ.წ. III ათასწლეულის შუა ხანებით.

თრიალეთში გათხრილ XVII ყორღანში აღმოჩნდა ნითლად გამომწვარი დიდი ზომის დერგი, რომლის ანგობირებულ ზედაპირზე შავი საღებავით დატანილია გველის გამოსახულება.

XX საუკუნის 70-იან წლებში ვარძიის მახლობლად ახჩიის ველზე გაითხარა 14 ყორღანი, სადაც აღმოჩნდა დაბალყელიანი ძილა, შავპირილა თიხისა, მოყავისფრო სარჩულით. აღნიშნული



სოფელ ბეშთაშენთან აღმოჩენილი თიხის ჭურჭელი. სამარხი №11 ძვ.წ. XII-X საუკუნეები

ამავე პერიოდს ეკუთვნის სამთავროს სამაროვანზე მოპოვებული ორმუცლიანი შავად გამომწვარი და ზედაპირნაპრიალები თიხის ჭურჭელი. მასზე ყურის მახლობლად დაძერწილია გველის რელიეფური გამოსახულება, რომელიც თითქოს ჭურჭელში ჩასაძრომად მიიწევს.

იგივე გამოსახულება მრავლად გვხვდება კახეთის ტერიტორიაზე, კერძოდ მელაანის სამლოცველოში მოპოვებულ თიხის ჭურჭლის ფრაგმენტებზე.

ასეთია არასრული ჩამონათვალი გველის რელიეფურ გამოსახულებიანი კერამიკისა, რომელიც აღმოჩენილია საქართველოში გათხრილ არქეოლოგიურ ძეგლებზე.

გველის გამოსახულებებს ვხვდებით სხვადასხვა დანიშნულების ნივთებზე, მაგ.: ბრინჯაოს ცულებზე, სამკაულებზე, საბეჭდავებსა და სხვა არტეფაქტებზე. აღნიშნული მოტივის სიმრავლე შემთხვევითი არ უნდა იყოს. როგორც ჩანს გველის კულტი ფართოდ იყო გავრცელებული, რასაც ეთნოგრაფიული მასალებიც გვიდასტურებენ. მაგალითად, სახლის საძირკველში მცხოვრები გველი ოჯახის სიძლიერესა და სიმშვიდეს უზრუნველყოფდა. ის ითვლებოდა ოჯახის „კერის მცველად“.

აღნიშნული მოტივი გვხვდება სომხეთში, აზერბაიჯანსა და ჩრდილო კავკასიაში. გველის სიმბოლიკა დადასტურებულია კრეტის, შუმერის, აქადის ხელოვნებაში. კნოსოსის სასახლის ნანგრევებში აღმოჩნდა თიხისაგან დამზადებული „გველებიანი ქალღმერთი“. ქვენარმავლის გამოსახვას განსაკუთრებული დატვირთვა ჰქონდა ეგვიპტეში, ჩინეთში, ინდოეთში და ა.შ. ქართულ მითოლოგიაში გველი სიბრძნისა და მკურნალის დატვირთვით



ორმუცლიანი თიხის ჭურჭელი. ციხიბაგორა ნაგებობა №1 ძვ.წ. XII-XI საუკუნეები

გვხვდება. გველს, როგორც მედიცინის ემბლემას ვხვდებით ბაბილონურ მითებში, სადაც იგი მკურნალთა ღმერთის ნიჰიზიდას მუდმივი თანმხლებია; ბერძნულ მითოლოგიაში თითქმის ყოველთვის გამოსახულია ასკლეპიოსის კვერთხზე, აპოლონის სამფეხზე და სხვ.

საინტერესო არტეფაქტია სამთავროში აღმოჩენილი ორმუცლიანი ჭურჭელი, რომლის დანიშნულების შესახებ პ. ფირფილაშვილი წერდა: „ჭურჭელი არის ორსართულიანი – მოშავოდ გამომწვარი, რომელსაც შეიძლება ხელკოჭობიც ვუნოდოთ, ეკუთვნის ძვ.წ. VIII-VI საუკუნეებს. ზედა სართულის ძირი გახვრეტილი აქვს, რითაც უშუალოდ უკავშირდება ქვედა სართულს. მუცელზე აქვს ბრტყელი ყური, იქვე მიკრული აქვს გველის რელიეფური გამოსახულება, რომელიც კუდით ეყრდნობა ჭურჭლის ქვედა სართულის მხარს, ხოლო თავით ზედა სართულის და სახელურის იმ ადგილს, სადაც იგი ზედა განყოფილების ყელში გადადის. გველის პირი და თვალები გამოხატულია ნასვრეტებით. ჭურჭელი ხუფიანია. საფიქრებელია, რომ სამთავროში აღმოჩენილი ორსართულიანი ხელკოჭობი განკუთვნილი უნდა ყოფილიყო. ნახარშის მოსამზადებლად. იგი, ალბათ, წამლის მომზადების საქმეში მეტად დახელოვნებული პირის დაკვეთით იქნა დამზადებული, რადგან ჭურჭელი დამზადებულია ნახარშის ორიგინალური პროცედურების ჩასატარებლად. მხედველობაშია სამკურნალო მასალის მოცულობა და მიღებული წამლის ოდენობა“.



ორმუცლიანი თიხის ჭურჭელი. სამთავროს სამაროვანი ძვ.წ. VIII-VI საუკუნეები.

ამრიგად, სამეცნიერო ლიტერატურაზე დაყრდნობით, შეგვიძლია დავასკვნათ, რომ ამ სახის ჭურჭელში განსაკუთრებული ნივთიერება ინახებოდა და გველის გამოსახულების დანიშნულება იყო ამ მასის დაცვა. ამავდროს, ჭურჭელში შესაძლოა ინახებოდა საკულტო ცხოველისათვის ე.ი. გველისათვის განკუთვნილი შესანიერი „საკვების სახით“.

## სასულიერო – რაინდული ორდენების სიმბოლიკა

ჯვაროსნული ლაშქრობების დროს წარმოიშვა მჭიდროდ შეკრული, მკაცრად დისციპლინირებული და ორგანიზებული პირველი სასულიერო-რაინდული ორდენები, რომელთა კანონ-წესები საეკლესიო და საერო მორალურ-ეთიკური ნორმების ერთგვარ სინთეზს წარმოადგენდა და აქედან გამომდინარე, გარკვეული გავლენა იქონია რაინდული მორალური კოდექსის ჩამოყალიბებაში; სასულიერო-რაინდული ორდენის წევრები, ერთი მხრივ, უარს ამბობდნენ მიწიერ ცხოვრებაზე, ამქვეყნიურ სიამოვნებაზე, სახელზე, დიდებაზე და მეორე მხრივ, ბერულ წყნარ ცხოვრებაზე და წარმოადგენდნენ — რაინდ სასულიერო პირებს, მებრძოლ ბერებს. ჩვენ შევჩერდებით რამდენიმე მათგანზე, რათა საშუალება მოგვეცეს შევადაროთ ევროპული რაინდული კოდექსისა და ორდენთა შიდაგანაწესის მორალურ-ეთიკური ნორმები.

პირველი ორდენი, რომელიც წმინდა მინაზე შეიქმნა, „წმინდა იოანე იერუსალიმელის ჰოსპიტლის მხედართა ორდენი“ იყო, შემოკლებით იოანიტების ან ჰოსპიტალერთა ორდენი (შემდგომში მალტელთა ორდენი). ამჟამად საერთაშორისო კანონმდებლობით მალტელთა ორდენი ითვლება დამოუკიდებელ სამთავრო-სახელმწიფოდ. დიდი მაგისტრი არის სახელმწიფოს მეთაური. მისი საერო რანგია — მთავარი, ხოლო სასულიერო



ჰოსპიტალერთა ორდენის ჯვარი

ნოდებით უტოლდება კარდინალს. ორდენის მისიის წარმომადგენლები სარგებლობენ დიპლომატიური იმუნიტეტით). ორდენმა სახელი მიიღო ამაღლელი ვაჭრის პანტალეონე მაუროს მიერ დაახლოებით 1070 წელს დაარსებული ჰოსპიტლიდან, რომელიც იერუსალიმის ახლოს მდებარეობდა. თავიდან ორდენის მფარველად ითვლებოდა ალექსანდრიელი პატრიარქი წმინდა იოანე მონწყალე (გარდაიცვალა 617 წელს), ხოლო შემდეგ — წმინდა იოანე ნათლისმცემელი. ამ ჰოსპიტალს ემსახურებოდნენ ევროპიდან ჩამოსული პილიგრიმები და ერთ-ერთმა მათგანმა პროვანსელმა ბერმა პიერ ჟერარმა შესთავაზა თავის თანამოძმეებს უარი ეთქვათ მიწიერ ცხოვრებაზე და ბერებად აღკვეცილიყვნენ. ასე შეიქმნა „წმინდა იოანე იერუსალიმელის ჰოსპიტლის მხედართა ორდენი“. 1113 წელს პაპმა პასკალის II (ლათ. ასცჰალის. ერისკაცობაში რანიერო ბიედა იტალ. რანიერო იედა. პაპი 1099-1118 წ.წ.) დაამტკიცა ორდენის წესდება და მის სათავეში ჟერარი დააყენა. ორდენში შესვლის მსურველები დებდნენ სამ ბერულ

აღთქმას: უმნიკვლეობის, სიღატაკისა და მორჩილებისას. დაახლოებით 1115 წელს ჰოსპიტალერთა დიდი მაგისტრი გახდა ფრანგი რაიმუნდ დე პიუ (1120-1160 წ.წ.), რომელმაც გამოსცა და დაანესა ორდენის პირველი კანონ-წესები. ჰოსპიტალერთა სიმბოლო იყო რვაქიმიანი თეთრი ჯვარი, რომელსაც შავი ფერის მანტიაზე ატარებდნენ მარცხენა მხარეს, ხოლო უკვე XIII საუკუნიდან ლაშქრობისას მათ უნდა ეტარებინათ (ტანსაცმლის შეცვლის სანაღმდეგოდ მიღებულ იქნა მკაცრი ინსტრუქციები) ნითელი მოსასხამი თეთრი რვაქიმიანი ჯვრით.

ორდენის წევრები იყოფოდნენ სამ კატეგორიად: რაინდები, კაპელანები და მსახური ძმები (სერჟანტები), ანუ საჭურველმტვირთველნი. ცალკე აღნიშვნის ღირსია ჰოსპიტალერთა ორდენის პოზიტიური მხარეები: 1170 წელს ორდენის მთავარი ჰოსპიტალი იერუსალიმში ითვლიდა 2000-ზე მეტ სანოლს, სადაც ავადმყოფები და დაჭრილები იღებდნენ უანგარო დახმარებას; სამჯერ კვირაში ღარიბებისათვის მზადდებოდა საკმაოდ უხვი და კალორიული სადილები; ორდენმა შექმნა სპეციალური საავადმყოფოები სხვადასხვა დაავადების სამკურნალოდ, სადაც ოთხი ექიმი მკურნალობდა ავადმყოფებს; ორდენს ეკუთვნოდა აღმზრდელი სახლი, რომელიც საიმედო თავშესაფარი იყო უპატრონო და ძუძუთა ბავშვებისათვის; გაიხსნა აგრეთვე გინეკოლოგიური და სამეანო განყოფილებები, სადაც, სხვათა შორის, ახალშობილთა მშობლებს ეძლეოდათ მზითვი პატარებისათვის. აღსანიშნავია ისიც, რომ არავითარი მნიშვნელობა არ ჰქონდა პაციენტის სოციალურ სტატუსს, ყველას ეძლეოდა ერთნაირი ხალათები, თეთრეული და თანაბარი რაოდენობის საკვები.

მეორე სასულიერო-რაინდული ორდენი (მეორე არა მისი მნიშვნელობით), რომელიც პალესტინაში დაარსდა, გახლდათ „ქრისტესა და სოლომონის ტაძრის ღარიბ რაინდთა ორდენი“, შემოკლებით ტამპლიერთა (ქართ. ტაძრელთა) ორდენი. პირველ ცნობებს ტამპლიერთა შესახებ გვანვდის გიომ ტირელი, რომლის საკმაოდ დიდი მოცულობის ნაშრომი შეიქმნა 1169-1184 წლებში, ე.ი. იმ დროს, როცა ჯვაროსნულმა ლაშქრობებმა თავის აპოგეას მიაღწია, ხოლო ტამპლიერები უკვე 50-წლიან არსებობას ითვლიდნენ. გიომ ტირელის ცნობით, ტამპლიერთა ორდენი შეიქმნა 1118-1119 წლებში ფრანგი რაინდების მიერ, შამპანელი რაინდის ჰუგო დე პეიენის (Hugues de payns, 1070-1136 წ.წ. მაგისტრი გახდა 1118 წელს) თაოსნობით. ასეთი სახელი ორდენმა მიიღო იმიტომ, რომ თავიდან მათ შტაბბინა დაიდეს იერუსალიმის მეფის



ტამპლიერთა ორდენის საბაჟდავი



ბაღდადში I სასახლის სამხრეთ ფრთაში, რომელიც უშუალოდ ემიჯნებოდა მის ახლო მყოფ უფლის საფლავის ტაძარს, რომელიც თავის დროზე მეჩეთი აღ-აქსა იყო, ხოლო უფრო ადრე იმავე ადგილას იდგა მეფე სოლომონის ტაძარი; ფრანგულად ტაძარი temple, აქედან ორდენის სახელი.

თავიდანვე ორდენმა წმინდა ადგილებში სალოცავად მიმავალ მორწმუნეთა, პილიგრიმთა დაცვა იკისრა. აღსანიშნავია, რომ ორდენი დიდ თანხას გასცემდა გეოდეზიის, კარტოგრაფიის, გზათა მშენებლობის და ზღვაოსნობის განვითარებისათვის. ორდენს ჰქონდა თავისი ნავსადგურები და ვერფები, მისი ხომალდები აღჭურვილი იყო ევროპისათვის ჯერ კიდევ უცხო და საკვირველი მაგნიტური კომპასით. სამხედრო სამსახურის გარდა, ტამპლიერებს უნდა შეესწავლათ და სცოდნოდათ მედიცინა, რადგან მათ მოვალეობას აგრეთვე დაჭრილთა და ავადმყოფთა მკურნალობა შეადგენდა; ორდენის რაინდები ნამლებს ამზადებდნენ ბალახებისაგან და სხვა ხალხური მედიცინის ტრადიციული საშუალებების გამოყენებით; მათთვის ცნობილი იყო სანიტარიისა და ჰიგიენის მეთოდები, რომელიც იმ დროისათვის იშვიათობას წარმოადგენდა. განსაკუთრებით აღსანიშნავია, ტამპლიერთა დამოკიდებულება ეპილეფსიისადმი, ამ სენით დაავადებულებს, გასხვავებით შუა საუკუნეებში გავრცელებული აზრისა, ისინი ავადმყოფებად თვლიდნენ და არა ემშაკის მიერ შეპყრობილებად. მაგრამ მანც, პირველ რიგში, ორდენის მოვალეობას პილიგრიმთა დაცვა შეადგენდა. ტამპლიერები იმავე სამ ბერულ აღთქმას დებდნენ, რასაც იოანიტები და ჰქონდათ ანალოგიური ორგანიზაციული სტრუქტურები.

1128 წელს მიღებულ იქნა ტამპლიერთა ორდენის კანონები, რომელიც XII-XIII საუკუნეებში კიდევ უფრო შეივსო, განივრცო და საბოლოოდ გადაიქცა საკმაოდ დიდი მოცულობის კანონთა კრებულად, რომლის მთლიანი ტექსტის მცოდნენი მხოლოდ ორდენის მთავარი იერარქიის წარმომადგენელი იყვნენ. ორდენის კანონები ემსახურებოდა იმას, რომ დაცული ყოფილიყო ძალზე მკაცრი დისციპლინა და ორდენის წევრებს ჩამოყალიბებოდათ ელიტარული თვითშეგნება. ტამპლიერებს შავ-თეთრი დროშა ჰქონდათ, ე.წ. „Baucéant“, რომელზედაც დევიზი ეწერა: – „Non nobis ed Nomini Tuo gloriam dabo, Domine“ („არა ჩვენი სახელისათვის, უფალო, არა ჩვენი სახელისათვის, არამედ შენი სახელის სადიდებლად“). ორდენის წევრები ატარებდნენ თეთრ მანტიას ნითელი ფერის რვაქვიმიანი ჯვრით (სხვა აღწერილობით ეს ჯვარი T-ს ფორმის იყო).



ტამპლიერთა ორდენის ჯვარი

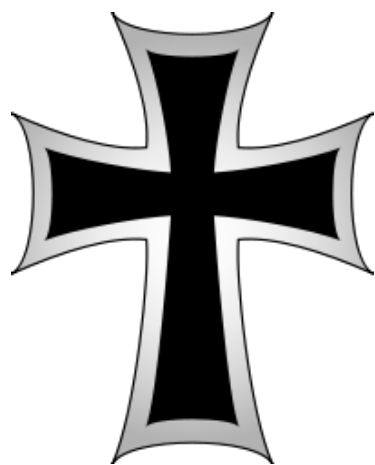

ტავტონთა ორდენის ჯვარი  
 მსგავს თეთრ მოსასხამს ატარებდნენ, ოღონდ მასზე გამოსახული იყო შავი ფერის ჯვარი.

სამხედრო-სასულიერო რაინდულ ორდენს განსაკუთრებული უფლებები და პრივილეგიები ჰქონდათ, რაც მათ საშუალებას აძლევდა ყოფილიყო დამოუკიდებლები ლოკალური საეკლესიო ორგანიზაციებისაგან. ორდენები არ ემორჩილებოდნენ არც რომელიმე ფეოდალს და არც საეპისკოპოსოსის იურისდიქციაში შედიოდნენ. გარდა ამისა, უნდა აღინიშნოს, რომ სასულიერო-რაინდული ორდენები ვაჭრობასაც ეწეოდნენ და ამავე დროს წარმოადგენდნენ საბანკო ორგანიზაციებსაც. მაგალითად, ტამპლიერთა ორდენი XII-XIV სს. წარმოადგენდა ყველაზე მსხვილ საბანკო ორგანიზაციას, ორი ცენტრალური კანტორით (პარიზსა და ლონდონში) და მრავალი განყოფილებით სხვადასხვა ქალაქში (ევროპის გარდა

ასეთივე გახლდათ სასულიერო-რაინდული „წმინდა მარია ტევტონელის ორდენი“, ანუ შემოკლებით ტევტონთა ორდენი; მას აგრეთვე გერმანულ ორდენსაც უწოდებენ, რადგან მასში გაერთიანებულ რაინდთა უმრავლესობას გერმანელები წარმოადგენდნენ. ეს ორდენი თავიდან იონიტების ორდენში შედიოდა და მას ემორჩილებოდა, ხოლო 1199 წელს პაპმა ინოკენტიუს III (1198-1216წ.წ.) მიერ ორდენის წესდების დამტკიცების შემდეგ, ტევტონთა ორდენი გამოეყო იოანიტებს და ცალკე დამოუკიდებელ ორდენად ჩამოყალიბდა, რომლის პირველი გროსმაისტერი გახდა რაინდი ჰაინრიხ ფონ ვალპოტი. ტევტონები ტამპლიერთა



მაცხოვრის საფლავის მცველთა, ჰოსანიტაღართა, ტავტონთა, წმინდა ნიკოზისა და ტავტონების ორდენთა რაინდები

პალესტინაშიც). ტამპლიერები (აქ ურიგო არ იქნება მათი სრული სახელის გახსენება — „ქრისტესა და სოლომონის ტაძრის ღარიბ რაინდთა ორდენი“ და ამ სიღარიბის დამადასტურებელი მათი დროშა — ერთ ცხენზე მჯდომი ორი რაინდი) იმდენად მდიდრები გახდნენ (ისინი აგროვებდნენ ფულს ჯვაროსნული ლაშქრობების ჩასატრებლად იბარებდნენ აბრებს მეფეებიდან, მონასტრებიდან, კერძო პირებიდან, გასცემდნენ სესხს და სხვა. ორდენი ფინანსურად იმდენად ძლიერი გახლდათ, რომ თვით ცალკეული სახელმწიფოების ფინანსებსაც კი განაგებდნენ), რომ სწორედ ეს გახდა ერთ-ერთი მათი დაღუპვის მიზეზი.

ორდენები ყველაზე მძლავრ ორგანიზაციებს წარმოადგენდნენ სამხედრო თვალსაზრისით და იმ დროის „ანარქიულ“ საზოგადოებაში გამოირჩეოდნენ მკაცრ დისციპლინაზე დაფუძნებული ორგანიზაციულობით. სწორედ ეს გახდა იმის მიზეზი, რომ მათ ყველაზე გვიან დატოვეს პალესტინა.

ქრისტიანული ეკლესია ხშირად იყენებდა სასულიერო-რაინდულ ორდენებს თავისი მიზნებისათვის (და არა მარტო ეკლესია). პალესტინაში შექმნილი ორდენების მიზაძვით შეიქმნა მრავალი სასულიერო-რაინდული ორდენი, მაგალითად, ესპანეთში შექმნილმა ცნობილმა და მძლავრმა ორდენებმა, როგორებიც იყო ალკანტარა (შეიქმნა 1156 წ.), კალატრავა (1158 წ.), სანტიაგო დე კომპოსტელა (1161 წ.) და მონტეზი (1137 წ.) ძალზე დიდი და დადებითი როლი ითამაშეს ესპანეთის რეკონკისტის დროს. კალატრავას ორდენი დაარსდა კარტეზიული მონასტრის ბერის რაიმონდ დე ფიტეროს მიერ, მანვე შექმნა ორდენის წესდება. ორდენმა ძალზე გამოიჩინა თავი ესპანეთის და ჩრდილოეთ აფრიკის მავრების წინააღმდეგ ბრძოლაში, რისთვისაც მიიღო დიდი პრივილეგიები და სიმდიდრე; ამ ორდენის ანალოგიურები იყვნენ ყველას ზემოჩამოთვლილი ორდენი (საინტერესოა მხოლოდ ის, რომ მონტეზის ორდენმა, რომელიც 1317 წელს იქნა დაარსებული, ერთგვარად შეცვალა ამ დროს გაუქმებული ტამპლიერთა ორდენი, რომლის სიმდიდრე მთლიანად მას დარჩა). დავუმატებთ, რომ მოგვიანებით, როდესაც დასრულდა

რეკონკისტის რვასაუკუნოვანი პროცესი, კასტილიისა და არაჰონიის სამეფოების გაერთიანების შემდეგ (XVI ს.), ესპანეთის სამეფო კარმა მიაღწია, რომ სამი ძღვევამოსილი ორდენის — ალკანტარას, კალატრავასა და სანტიაგო დე კომპოსტელას მეთაური ფერნანდო II არაგონელი (ფერნანდო V კათოლიკე — არაგონიის, სიცილიისა და კასტილიის მეფე. 1452-1516 წ.წ.) გახდა. არის ასეთი ცნობაც, რომ კალატრავას ორდენის დიდი მაგისტრის ტიტულს მფე ფერნანდო I კასტილიელიდან (1016-1018 წ.წ.) დანყებული ატარებდნენ ესპანეთის მეფეები.

ყველასათვის ცნობილი ოქროს საწმისის ორდენი დაარსდა ბურგონის ჰერცოგისა და ფლანდრიის გრაფის ფილიპ III კეთილის (1396-1467 წ.წ.) მიერ 1429 წელს თურქების წინააღმდეგ ჯვაროსნული ლაშქრობის მიზნით. მართალია, ეს ლაშქრობა, შეიძლება ითქვას, თითქმის არ შემდგარა, მაგრამ ორდენმა გააგრძელა სახელოვანი არსებობა და დღემდეა ესპანეთსა და ავტრიაში.



ალკანტარას ორდენი



კალატრავას ორდენი



მონტეზის ორდენი



სანტიაგო დე კომპოსტელას ორდენი



-  Orden de Santiago
-  Orden de Alcántara
-  Orden de Calatrava
-  Orden de Montesa

სანტიაგო დე კომპოსტელას, ალკანტარას, კალატრავასა და მონტეზის ორდენთა რაინდები

# კომანჩების ტომის დროშა

აშშ-ის მკვიდრი ამერიკელების-ინდიელების ისტორიაში XX საუკუნეს განსაკუთრებული მნიშვნელობა აქვს. XX საუკუნის დადგომით ინდიელთა ისტორიაში ახალი ფურცელი გადაიშალა. ეს საუკუნე უმნიშვნელოვნად აღმოჩნდა მკვიდი ამერიკელებისთვის. კულტურის, სოციალურ-ეკონომიკური კუთხით ინდიელებმა სერიოზული ტრანსფორმაცია განიცადეს. 20-30-იანი წლები განსაკუთრებით მნიშვნელოვანი პერიოდი იყო. ინდიელებმა მიიღეს მოქალაქეობა, შეიცვალა რეზერვაციის მონაცემების სტრუქტურა. ეს ცვლილებები მთელი XX საუკუნის განმავლობაში მიმდინარეობდა.



კომანჩების დროშის დროშა ჯორჯ კეთლინის ნახატი სმიტსონის ინსტიტუტის კოლექციიდან

XX საუკუნის განმავლობაში ინდიელთა ყოველ ტომში ერთ-ერთ ნომერ პირველ საკითხად განიხილებოდა ისტორიული წარსულის შესწავლა, აღდგენა და დაცვა. ინდიელთა რეზერვაციებში ყალიბდებოდა სპეციალური სტრუქტურები, რომლებიც ამ მიმართულებით იმუშავებდნენ. გარდასული წლების ხსოვნას ყოველთვის დიდი ადგილი ეკავა ინდიელთა ყოველ თაობაში, მაგრამ XX საუკუნის განმავლობაში წარსულმა განსაკუთრებული მნიშვნელობა შეიძინა. ახალი თაობისთვის ინდიელებს უნდა აღედგინათ და გაეცოცხლებინათ გარდასულ საუკუნეთა დიდი ისტორია, კოლონიზაციამდელი ძლევა მოსილი წარსული.

ისტორიული წარსულის დაცვისა და პოპულარიზაციის მიმართულებით განეუღმა ღონისძიებათა შორის აღსანიშნავია ჰერალდიკური ატრიბუტიკასთან დაკავშირებული საკითხების აქტუალიზაცია. ინდიელთა ყველა ტომში მნიშვნელოვანი ადგილი დაიკავა ტომის გერბისა და დროშის შემუშავების თემამ. ჰერალდიკამ ბრწყინვალედ იტვირთა ინდიელთა წარსულის დაცვისა და რეპრეზენტაციის ფუნქცია. ზოგადად ინდიელთათვის საუკუნეთა განმავლობაში უცხო არ ყოფილა სიმბოლოთა სამყარო. პირიქით, საკუთარი რელიგიური შეხედულებებიდან გამომდინარე, ინდიელთა ტომებს სიმბოლოთა სამყაროში საკმაოდ ღრმა წვდომა ჰქონდათ. თუმცა, უკვე მეოცე საუკუნეში ინდიელებმა ტრადიციული სიმბოლოები წარმოაჩინეს კლასიკური

ჰერალდიკური სისტემით. შედეგად ინდიელთა თითოეული ტომის ახლადშექმნილი დროშა თუ გერბი იყო საოცრად ინფორმაციული და ღრმა შინაარსის მატარებელი. ტრადიციული სიმბოლიკისა და კლასიკური ჰერალდიკური სისტემის კომბინაციით ინდიელთა დროშებმა და გერბებმა ბრწყინვალედ გაცოცხლა და აამეტყველა მკვიდრი ამერიკელების წარსული. აქედან გამომდინარე, თითოეული ტომისთვის დროშა და გერბი საკრალურ და საპატივცემულო ატრებუტად იქცა.

წინამდებარე სტატიაში ჩვენი განხილვის საგანი იქნება მკვიდრი ამერიკელების ისტორიაში ერთ-ერთი ყველაზე ძლევამოსილი, კოლორიტული, სახელოვანი და დიდებული ტომის – კომანჩების საპატივცემულო დროშა და გერბი. ისევე როგორც ყველას სხვა ტომებში კომანჩების დროშასა და გერბზე გაცოცხლებულ იქნა ტომის ბრწყინვალე და დიადი წარსული.

აშშ-ის ისტორიაში კომანჩები ერთ-ერთ ყველაზე ძლევამოსილ ტომად ითვლება. კომანჩები იყვნენ განუმეორებელი მხედრები, საოცარი სიამაყის მეომრები და ბიზონებზე კარგი მონადირეები. შემთხვევით არაა, რომ ხშირად ინდიელი მეომრის სტერეოტიპად სწორედ კომანჩია წარმოდგენილი.

კომანჩებს საკმაოდ დიდი, მრავალფეროვანი და მოვლენებით დატვირთული ისტორია აქვთ. ცხადია, რომ გარდასულ დროსთან დაკავშირებული ყველა თემა ვერ დაფიქსირდებოდა დროშასა და გერბზე. ტომის წევრების მსჯელობის შედეგად გადაწყდა, რომ დროშასა და გერბზე უნდა აღბეჭდილიყო ისეთი სიმბოლოები და წარწერები, რომლებიც ტომის წარსულის, თვითმყოფადობის, კულტურის რეპრეზენტაციისას მაქსიმალურად ტევადი და ინფორმაციული იქნებოდა.

უნდა აღინიშნოს, რომ კლასიკური გაგებით დროშა კომანჩების ტომს არ ჰქონია 1966 წლამდე. ამ წელს ოფიციალურად დაფუძნდა ტომის ამჟამად მოქმედი მთავრობა და სწორედ ამ პერიოდშივე დღის წესრიში დადგა ოფიციალური ჰერალდიკური ატრიბუტიკის შემუშავება. საინტერესოა, რომ ისტორიულად დასტურდება კომანჩების მიერ ე.წ. ნდობის დროშის გამოყენება. ჯორჯ კეტლინის (1796-1872, ამერიკელი მხატვარი, მოგზაური. კეტლინი ხანგრძლივი დროის განმავლობაში იმყოფებოდა აშშ-ს ძველ დასავლეთში, მოგზაურობდა ინდიელთა ტომებს შორის, აგროვებდა ეთნოგრაფიულ მასალას. კეტლინს ეკუთვნის ინდიელების თემატიკაზე შესრულებული ძალიან საინტერესო და მრავალფეროვანი სურათების გალერეა) ერთ-ერთ ნახატში გამოსახულია კომანჩების მიერ ტყვედ აყვანილი კაცი (ჰესუს სანჩესი), რომელსაც ხელთ უპყრია ღერძზე დამაგრებული ბიზონის თეთრი ფერის ტყავი – ნდობის დროშა.



1970-იან წლებში ტომის უხუცესებმა გადაწყვიტეს გერბისა და დროშის შესაქმნელად მოენვიათ თანატომელი მხატვრები. ხელოვანებმა მრავალგვარი ესკიზები წარმოადგინეს. უხუცესებს გაუჭირდათ არჩევანი გაეკეთებინათ რომელიმე ერთი მხატვრის კონკრეტული იდეაზე. საბოლოო ჯამში უხუცესებმა დროშა და გერბი შექმნეს სხვადასხვა ესკიზებიდან აღებული ცალკეული დეტალების კომბინაციით. ამგვარად, კომანჩების ტომის თანამედროვე დროშა და გერბი წარმოადგენს სხვადასხვა მხატვრების იდეებისა და ესკიზების გაერთიანებულ ვარიანტს.

**კომანჩების დროშის ინტარნეტში გავრცელებული ვერსია**

ნესი დატვირთვა აქვს. ტომის ჰერალდიკურ ატრიბუტიკაში თითოეული სიმბოლო ერთმანეთთან პირდაპირ კავშირშია და სწორედ მათი ერთობლივი წაკითხვითაა შესაძლებელი დროშასა და გერბზე დაფიქსირებული ისტორიული წარსულის რეკონსტრუქცია.

ზოგადად კომანჩების ტომის ჰერალდიკური ატრიბუტიკის მიზანია გამოხატოს ტომის დომინანტური სტატუსი 1700-1875 წლების თანამედროვე აშშ-ს სამხრეთ დაბლობებზე. სწორედ ეს არის დროშისა და გერბის მთავარი სათქმელი. დანარჩენი სიმბოლოები ერთგვარად ავსებენ ამ ძირითად იდეას და ტომის ისტორიისა თუ კულტურის სხვა ძირითად ასპექტებს წარმოაჩენენ.

კომანჩების დროშის ცენტრალურ ნაწილში გამოხატულია წრიული ფორმის ფარი. ისტორიულად საბრძოლო ფარი კომანჩი მეომრის სამხედრო აღჭურვილობის აუცილებელი, ტრადიციული და სახასიათო დეტალი იყო. დროშაზე ფარის დეტალში საინტერესოაა შერწყმული სხვა სიმბოლოები. საყურადღებოა, რომ სწორედ ფარის წრეწირის შიდა და ასევე კონტურის სივრცეებზეა განაწილებული ტომის დანარჩენი სიმბოლოები და წარწერები. აღნიშნულ ფარს მართკუთხედის ფორმის დროშაში ფუნქციური და გეომეტრიული თვალსაზრისით ცენტრალური ადგილი უკავია. სწორედ ამ წრეწირის ფორმით მოცემული ფარის ერთიან სივრცეშია განვითარებული ტომის ისტორიული თემატიკა.

ფარის ოქროსფერ კონტურის ზედა ნაწილში განთავსებულია წარწერა – „COMANCHE NATION“ („კომანჩების ნაცია“). ეს ერთგვარად სატიტულო წარწერაა და მნახველს პირდაპირ მიანიშნებს თუ რომელ ტომს ეკუთვნის ეს დროშა. საინტერესოა ქვედა ნაწილში არსებული წარწერა – „LORDS OF THE PLAINS“ („დაბლობის მბრძანებლები“). სწორედ ამ წარწერითაა გამოხატული კომანჩების მთავარი სათქმელი, მათი დევიზი. ტომის სამსაუკუნოვანი ისტორია დგას ამ სიტყვების მიღმა. ეს წარწერა თავის თავში მოიაზრებს კომანჩების ისტორიის ძალიან მნიშვნელოვან და საკვანძო საკითხებს. ამდენად, აუცილებელია, ჩავუღრმავდეთ დროშის ამ უმნიშვნელოვანეს წარწერას, მოვანყოთ მცირე ისტორიული დისკუსია სახელოვანი ტომის წარსულში, რათა მთელი სისავსით მივხვდეთ, თუ რა იგულისხმება ამ ფრაზაში.

როკის მთიანეთის ჩრდილოეთიდან ხანგრძლივი მიგრაციის შედეგად 1750 წლისთვის კომანჩები თანამედროვე აშშ-ს სამხრეთ დაბლობებზე დასახლდნენ და ეს სივრცე მათი ახლი სამშობლო გახდა. სწორედ ამ ტერიტორიაზე მიაღწიეს კომანჩებმა არნახულ სიძლიერეს და ისტორიაში შევიდნენ, როგორც სამხრეთ დაბლობების ერთპიროვნული მბრძანებლები.

სამხრეთ დაბლობებზე დასახლებულმა კომანჩებმა მალევე განავრცეს თავიანთი გავლენა საკმაოდ დიდ ტერიტორიაზე, რომელსაც შემდგომში „კომანჩერია“ ეწოდა. კომანჩერია მოიცავდა თანამედროვე შტატების: ნიუ მექსიკოს აღმოსავლეთს, კოლორადოს სამხრეთ-აღმოსავლეთს, ცენტრალური ტეხასსა და დასავლეთ ოკლაჰომას. ხანგრძლივი დროის განმავლობაში კომანჩერია შეუვალა იყო როგორც სხვა ინდიელი ტომებისთვის, ასევე ესპანელი თუ ამერიკელი ახალმოსახლეებისთვის. კომანჩების ტერიტორიაზე გავლა, ან მითუმეტეს დასახლება, არაკომანჩისთვის ძალიან სახიფათო იყო და დიდ რისკს უკავშირდებოდა.

1800 წლის დასაწყისისთვის კომანჩების ტომმა თავისი ძლიერების პიკს მიაღწია. აღნიშნული პერიოდისათვის კომანჩების რიცხვი სავარაუდოდ შეადგენდა დაახლოებით 20 000-ზე მეტ ადამიანს. კომანჩებმა საბოლოოდ დაამარცხეს მეზობელი ტომები, შეავიწროვეს ესპანელი ახალმოსახლეები და პუებლოს ინდიელები. კომანჩებს უკვე დიდი ხანია აპაჩების საფრთხეც აღარ ემუქრებოდათ. რეგიონში არ არსებობდა ძალა, რომელიც დაუპირისპირდებოდა კომანჩერიას. კომანჩი მეომრების გამოჩენა შიშის ზარს სცემდა დაბლობის მეზობელ ტომებს, თეთრკანიან ახალმოსახლეებს. გარკვეულ შემთხვევებში მეომრები კომანჩერიიდან ძალიან შორს - თანამედროვე მექსიკის ჩრდილოეთ ნაწილში ახორციელებდნენ წარმატებულ რეიდებს. კომანჩები თითქმის 150 წლის განმავლობაში ერთპიროვნულად მბრძანებლობდნენ სამხრეთ დაბლობებზე.

XIX საუკუნის პირველ ნახევარში გამოჩნდა ძალა, რომელმაც თანდათანობით შეასუსტა კომანჩერიის ძლიერება და დაახლოებით 50 წელიწადში კომანჩები საბოლოოდ დამარცხდნენ. ეს ძალა იყო აშშ-ს ხელისუფლება და არმია.

20-30-იან წლებში სამხრეთ დაბლობებს ფრონტირის ხაზი მიუახლოვდა. აშშ-ს ტერიტორიულ გაფართოების შედეგად XIX საუკუნის პირველ ნახევარში აღმოსავლეთის შტატებიდან სამხრეთ დაბლობებისაკენ ახალმოსახლეთა მზარდი რაოდენობა მოემართებოდა. 30 - 40-იან წლებში ტეხასში აქტიური პოლიტიკური პროცესები წარიმართა. 1845 წელს კი ტეხასი აშშ-ის რიგით 28-ე შტატი გახდა. ამ მოვლენების შედეგად 40-იანი წლებიდან ტეხასის ამერიკულმა კოლონიზაციამ ინტენსიური ხასიათი მიიღო. კომანჩერია სერიოზულ დეკადანსს განიცდიდა, იგი აღარ იყო უწინდებურად შეუვალი. მიუხედავად იმისა, რომ კომანჩებსა და აშშ-ს შორის რამდენიმე სამშვიდობო ხელშეკრულება დაიდო, სიტუაცია მწვავედებოდა. 1850-1890 წლებში ბიზონების უმონყალო განადგურებამ კატასტროფულ მდგომარეობამდე მიიყვანა ზოგადად აშშ-ის დიდი დაბლობების ინდიელთა ნომადური კულტურები და მათ შორის კომანჩები.

1850-75 წლებში აშშ-ს ფედერალურმა სამხედრო ძალებმა, ტეხასელმა რეინჯერებმა და მოხალისეებმა კომანჩების წინააღმდეგობა ეტაპობრივად მთლიანად დასძლიეს. ფორტების მშენებლობამ, კარგად შეიარაღებული საკავალერიო პოლკების პატრულირებამ, კომანჩების არა ერთი რეიდი აღკვეთა. ხელისუფლების მოთხოვნისამებრ კომანჩების ეთნოგრაფიული ჯგუფები ეტაპობრივად რეზერვაციებში გადადიოდნენ. ეს პროცესი აქტიურად მიმდინარეობდა 1858-1861 წლებში.

სამოქალაქო ომის დაწყებამ (1861 წ.) კომანჩერიის მდგომარეობა დროებით გამოასწორა. შიდა დაპირისპირების გამო ტეხასის ფრონტირის ხელისუფლების ყურადღება მოაკლდა. სამოქალაქო ომმა გარკვეული დროით შეაჩერა ფრონტირის ხაზის გადაადგილება დასავლეთისკენ და ინდიელთა ტომებს ძალის მოკრების საშუალება მიეცათ. დროის ამ მონაკვეთით კომანჩებმაც ისარგებლეს. სამოქალაქო ომში ტეხასი კონფედერაციას შეუერთდა და ფედერალური ძალების რამდენიმე სამხედრო ფორტი ამ შტატში გაუქმდა. ომის განმავლობაში ტეხასის ფრონტირი და იქაური ახალმოსახლეები ფედერალური სამხედრო ძალების დაცვის გარეშე აღმოჩნდნენ. კომანჩებმა სამოქალაქო ომის პერიოდში განაახლეს რეიდები და თავდასხმები ფრონტირის ზონაში. ინდიელები თავს ესხმოდნენ ფერმებსა და რანჩოებს, სანტა ფეს ბილიკზე მოძრავ ახალმოსახლეთა კოლონებს. გატაცებულ ნახირს კომანჩები ჩრდილოეთის არმიაზე ყიდდნენ. კომანჩების გააქტიურება სერიოზულ პრობლემად იქცა და ტერიტორიის საპატრულოდ სამოქალაქო ომის მხარეებმა რამდენიმე პოსტი დააფუძნეს, კონფედერატებმა ტეხასში, ფედერალურმა არმიამ კი - კანზასსა და არკანზასში. გაფორმდა სამოკავშირეო ხელშეკრულებები, რომელთა მიხედვითაც, ფრონტირის ხაზზე კომანჩების წინააღმდეგ ჩრდილოელები და სამხრეთელები ერთობლივად იმოქმედებდნენ. მიუხედავად არა ერთი ხელშეკრულებისა, ეს გეგმა ვერ განხორციელდა და ორივე მხარის სამხედრო ფორმირებები ფრონტირიდან შორს, სამოქალაქო ომის

ბატალიებში იყვნენ ჩაბმულები. კომანჩების რეიდებმა პიკს მიაღწია 1865 წლის განმავლობაში. ფრონტირი კვლავაც დაუცველი რჩებოდა და ინდიელებმა არნახულ წარმატებას მიაღწიეს. კომანჩებმა თანდათანობით უკან, აღმოსავლეთისკენ, დაახევინეს ახალმოსახლებს.

სამოქალაქო ომის დასრულების შემდეგ ხელისუფლებამ კვლავ მიაქცია ყურადღება ტეხასს. ფრონტირზე წარმოქმნილი პრობლემები სასწრაფო მოგვარებას საჭიროებდა. ამ მიზნით 1867 წელს მედისინ ლოჯის სახელით ცნობილ სამშვიდობო ხელშეკრულების შედეგად, კომანჩების დიდი ნაწილი დათანხმდა რეზერვაციაში გადასვლას. მიუხედავად ამისა, ხელისუფლებისთვის სასურველმა მშვიდობამ ტეხასში ჯერ არ დაისადგურა. ტრადიციონალისტურად განწყობილი კომანჩების ცალკეული ჯგუფები კვლავ დამოუკიდებლად მომთაბარებოდნენ და ხელისუფლების კონტროლს არ ექვემდებარებოდნენ. კომანჩების მხრიდან ცალკეულ ადგილებში რეიდები კვლავ გრძელდებოდა. ფედერალურმა სამხედრო ძალებმა უმაღლვე მოახდინეს რეაგირება და ამ რეიდების მიმდინარეობაც აღკვეთეს.

მედგარი წინააღმდეგობისა და მრავალი მოგებული ბრძოლის მიუხედავად, კომანჩები მაინც დამარცხდნენ. 1875 წელს კომანჩების უკანასკნელი სამხედრო ლიდერი, ლეგენდარული ქუანა პარკერი თავის რაზმთან ერთად აშშ-ს ხელისუფლებას ჩაბარდა. ტეხასის ინდიელთა ომები დასრულდა, კომანჩერიამ არსებობა საბოლოოდ შეწყვიტა და ისტორიის საკუთრებად იქცა. ფრონტირი და კომანჩების უნიკალური ნომადური კულტურა წარსულს ჩაბარდა. ამგვარად, აშშ-ს ისტორიაში კომანჩები შევიდნენ როგორც სამხრეთ დაბლობების ერთპიროვნული მბრძანებლები, რაც დაფიქსირდა კიდევ მათ დროშაზე.

დროშაზე არსებული ფარის შიდა სივრცე ორ ნაწილადაა გაყოფილი. მარჯვენა სივრცეში გამოსახულია კომანჩი მხედარი. აქ რამდენიმე მომენტია აქცენტირებული. პირველ რიგში აღსანიშნავია, რომ კომანჩებმა, როგორც ფენომენალურმა მხედრებმა გაითქვეს სახელი და ცხენოსნობაში მათ ძნელად თუ შეედრებოდნენ დაბლობის სხვა ტომის წარმომადგენლები. ცხენის ფაქტორმა განსაკუთრებული მნიშვნელობა შეიძინა კომანჩებისათვის. სწორედ ცხენის მოშინაურებამ განაპირობა კომანჩების, როგორც დაბლობის ნომადების ჩამოყალიბება. გეოგრაფიული არეალის შეცვლის გარდა, ამ გარდაქმნას გადამწყვეტი მნიშვნელობა ჰქონდა კომანჩებისთვის დამოუკიდებელ ტომად თვითიდენტიფიკაციის საქმეში. ცხენი გახდა კომანჩების ერთგვარი სიმბოლო და ყოველდღიური ცხოვრების განუყოფელი ნაწილი. ამავე პერიოდში ჩამოყალიბდა კომანჩი ცხენოსანი მეომრის ფენომენი. ცხენის ჯოგების გაზრდასთან ერთად, თავად კომანჩები გადაიქცნენ ცხენის ერთ-ერთ უმთავრეს გამავრცელებლად დაბლობის ინდიელთა შორის. კომანჩებისაგან ცხენებს ყიდულობდნენ აღმოსავლეთითა და დასავლეთით მცხოვრები ტომები. ცხენის კულტურამ საშუალება მისცა კომანჩებს თავიანთი სამხედრო პოტენციალი განევითარებინათ და საკუთარ რეგიონში დომინანტური პოზიციები მოეპოვებინათ. ამდენად, დროშაზე სწორედ კომანჩი მხედარი განასახიერებს ზოგადად ამ ტომის რიგით ინდიელს.

სიმბოლურია, რომ დროშაზე გამოსახულ მხედარს ხელთ უპყრია შუბი. ამ შემთხვევაშიც ორი საკითხია მნიშვნელოვანი. შუბი განასახიერებს კომანჩების ესპანელ ახალმოსახლებთან ურთიერთობის ხანგრძლივ ეპოქას. ესპანელების ფაქტორს განსაკუთრებული მნიშვნელობა აქვს ტომის ისტორიაში. ვიდრე კომანჩერია აშშ-ს საზღვრებში მოექცეოდა, მრავალი წლის განმავლობაში კომანჩები სწორედ ესპანელებს ემეზობლებოდნენ და მათთან ჰქონდათ მჭიდრო კონტაქტი. თავდაპირველად კომანჩები ტრადიციული შუბის წვეროზე ამაგრებდნენ წანვეტებული კაჟის ქვას ან მკვრივ ხის ნაწილს. ესპანელთაგან ლითონის შეძენის შემდეგ, კომანჩები შუბისთავებს ძირითადად უკვე ლითონისგან ამზადებდნენ. ხანგრძლივი დაპირისპირების შემდეგ, 1786, წლიდან კომანჩებსა და ესპანელებს შორის მშვიდობიანი ურთიერთობა დამყარდა.

დროშაზე გამოსახულ მხედართან დაკავშირებული მეორე მნიშვნელოვანი საკითხი ეხება შუბის ბოლოზე მიმაგრებულ არწივის ოთხ ფრთას. ოთხი ფრთა სიმბოლურად განასახიერებს კომანჩებისთვის საკრალურ მსოფლიოს ოთხ მიმართულებას – ჩრდილოეთი, სამხრეთი, აღმოსავლეთი, დასავლეთი.

დროშაზე საყურადღებოა ფარის შიდა სივრცის გამყოფი ხაზი. როგორც ვხედავთ, ფარის წრენიის შიგნით ლურჯი და ოქროსფერი სივრცეების საზღვრები ერთმანეთში კლაკნილისებრად შეჭრილი. ფერების კონტრასტი და გამყოფი საზღვრის ზიგზაგისებრი ფორმა ვერტიკალურდ ყოფს წრენიის შიდა სივრცეს და თვალსაჩინოს ხდის კლაკნილს. კლაკნილის აქცენტირება შემთხვევითი არაა. დროშაზე იგი სიმბოლურად განასახიერებს გველს. დღესდღეობით ძნელად წარმოსადგენია კომანჩი მეომარი უკიდევანო პრერიებზე გაჭენებული ცხენის გარეშე, მაგრამ სამხრეთის დაბლობები არ ყოფილა ამ ტომის ისტორიული სამშობლო. კომანჩებმა ხანგრძლივი გზა გამოიარეს, ვიდრე აღნიშნულ ტერიტორიებზე დასახლდებოდნენ. ამასთან მთელი ამ გზის განმავლობაში, გარკვეულ ფაქტორთა ზემოქმედების შედეგად, კომანჩების თავდაპირველმა კულტურამ და ყოფამ ძირეული ტრანსფორმაცია განიცადა. ისტორიულ-გეოგრაფიული არეალისა და ყოფა-კულტურის კარდინალური ცვლილების გამო კომანჩების ეთნოგენეზი საკმაოდ საინტერესო საკითხია. ვიდრე XVII საუკუნის მიწურულამდე კომანჩები შოშონების ინდიელთა ჯგუფში შედიოდნენ. შოშონების სამოსახლო არეალი სამხრეთ დაბლობებიდან შორს, თანამედროვე აშშ-ს ჩრდილო-დასავლეთში მდებარეობდა (თანამედროვე შტატები: კოლორადო, ვაიომინგი, სამხრეთ მონტანა, აღმოსავლეთ აიდაჰო). საინტერესოა, რომ მერიუეზერ ლიუისისა და უილიამ კლარკის ისტორიული ექსპედიციის დღიურებში შოშონები მოხსენიებულნი არიან, როგორც „გველის ხალხი“, ამავე სახელწოდებით მოიხსენიებდნენ შოშონებს პირველგამვლელი მონადირეები და ბენვეულებით

მოვაჭრენი. XVII საუკუნის მინურულისტის შოშონებს გამოეყო საკმაოდ მოზრდილი ჯგუფი, რომელიც შემდგომში კომანჩების დამოუკიდებელ ტომად ჩამოყალიბდა. ინდიელთა ამ ჯგუფმა სამხრეთისაკენ დაიწყო მიგრაცია. სწორედ ამ მომენტიდან შეგვიძლია დავინყოთ კომანჩების, როგორც დამოუკიდებელი ტომის ისტორია. მიგრაციის განმავლობაში კომანჩები ეთნოგრაფიული კუთხით სულ უფრო მეტ თავისებურებებსა და თვითმყოფადობას იძენდნენ. გადამწყვეტი მნიშვნელობის აღმოჩნდა ევროპელთა მიერ შემოყვანილი ცხენის გავლენა ტომზე. ცხენის მოშინაურებამ გამოიწვია კომანჩების შოშონური ყოფა-ცხოვრების ძირეული ტრანსფორმაცია – კომანჩები გახდნენ ნომადები. აღსანიშნავია ისიც, რომ კომანჩებმა შეინარჩუნეს მშობლიური შოშონური ენა. საინტერესოა, რომ საკუთარ გადმოცემებსა და ლეგენდებში კომანჩები საკუთარ თავს „გველებად“, „გველის ხალხად მოიხსენიებენ“. ამგვარად, დროშაზე გველის გამოსახვის მიზანია დააფიქსიროს კომანჩების ეთნოგენეზი - ტომის შოშონური წარმომავლობა.



კომანჩების დროშა

კომანჩების დროშაზე სამი ფერის კომბინაციაა მოცემული: ოქროსფერი, წითელი, ლურჯი. ფარის წრეწირი, ფარის შიგნით არსებული მარჯვენა სივრცე ოქროსფერი ფერისაა. კომანჩები განსაკუთრებულ პატივს მიაგებდნენ მზის კულტს. ამდენად, მზესთან ასოცირებულ ამ ფერს განსაკუთრებული ისტორიული მნიშვნელობა აქვს ტომისთვის. ოქროსფერი კომანჩების დროშაზე სიმბოლურად განასახიერებს მზესთან კავშირს.

კომანჩების დროშაზე დომინანტური ადგილი უკავია წითელ და ლურჯ ფერებსაც. ეს ფერები განანილებულია ფარის როგორც შიდა ასევე გარე სივრცეში. იგივე ფერები ავსებს დროშის დანარჩენ ნაწილს. ფარის ოქროსფერ წრეწირზე წარწერები ლურჯი ფერითაა შესრულებული. კომანჩებისთვის წითელსა და ლურჯ ფერს განსაკუთრებული მნიშვნელობა აქვს. სხვადასხვა ცერემონიებზე კომანჩების ტრადიციულ სამოსში სწორედ აღნიშნული ფერები ქარბობდა. სხვა წაკითხვით დროშაზე წითელი ფერი გამოხატავს კომანჩებს როგორც მუქი წითელი შეფერილობის მქონე კანის ეთნოსს, მხედარიც ხომ წითელი ფერისაა, ხოლო ლურჯი - ცის სიმბოლოა.

კომანჩების გერბი დამოუკიდებელ ჰერალდიკურ ნიმუშს არ წარმოადგენს. ტომის გერბად უცვლელად აღებულია დროშის ცენტრში არსებული ფარის კომპოზიცია. აქვე უნდა აღინიშნოს, რომ ინტერნეტ სივრცეში გავრცელებული კომანჩების დროშის ვარიანტების უმრავლესობა არ წარმოადგენს ტომის ოფიციალურ დროშას. ინტერნეტში გამოქვეყნებულ დროშის ესკიზები ოფიციალურ დროშის თითქმის იდენტურია და დამთვალიერებელი შესაძლებელია ადვილად შევიდეს შეცდომაში. ამიტომ, უნდა დავაფიქსიროთ, რომ ამ ესკიზებში ფარის ქვედა წარწერა შემდეგნაირია: „Lords of The Southern Plains“. როგორც ვხედავთ, ოფიციალურ დროშის წარწერისგან განსხვავებით („Lords of The Plains“) ამ წარწერაში დამატებულია სიტყვა „The Southern“. ამგვარად, დროშების ის ესკიზები სადაც წარმოდგენილია წარწერა “Lords of The Southern Plains“ არ წარმოადგენს კომანჩების ტომის ოფიციალურ დროშას.

This article is respectfully dedicated to: legendary Quanah Parker and sacred flag of great Comanche nation, to each member of brilliant tribe who represents past, contemporary and future of unique nation of Comanche people  
Mikheil Barnovi

მიხეილ ბარნოვი



**კომპანია Apple Inc. ლოგო**

კაცობრიობის ისტორიაში ვაშლს, როგორც სიმბოლოს, მნიშვნელოვანი ადგილი უჭირავს. ის ხშირად გამოიყენება, როგორც საკრალური სიმბოლო. ადამიანმა სწორედ ვაშლის ხე და მისი ნაყოფი გააიგივა ბიბლიურ „ცნობადის ხესთან“. ეს კიდევ უფრო საინტერესოა იმის გამო, რომ ძველ აღთქმაში არაა დაკონკრეტებული, რომელი ხის ნაყოფის გასინჯვა გახდა ადამისა და ევას სამოთხიდან გაძევების მიზეზი. შუა საუკუნეების იკონოგრაფიაში ეშმაკი ხშირად გამოისახებოდა მაიმუნის სახით, რომელსაც პირში ვაშლი ეჭირა. ეს სიმბოლო დაცემულ ადამიანს განასახიერებდა.

სულ სხვა დატვირთვა შეიძინა ვაშლმა XVIII საუკუნეში, როდესაც მსოფლიო ისტორიის ერთ-ერთმა ყველაზე გამორჩეულმა მეცნიერმა, სერ ისაკ ნიუტონმა დედამიწაზე მიზიდულობის ძალის არსებობა ვაშლის

საშუალებით დაადასტურა. ნიუტონმა განაცხადა, რომ მიზიდულობის ძალის არსებობა ვაშლის ხიდან ნაყოფის ვარდნის პროცესზე დაკვირვების შედეგად აღმოაჩინა. ერთ-ერთი ვერსიით ნიუტონს ვაშლი თავში დაეცა, რამაც „გონება გაუნათა“ და გენიალურ დასკვნამდე მიიყვანა. ბევრი ამას გამოგონილ ამბად მიიჩნევს. მიუხედავად ამისა, ნიუტონისა და ვაშლის ამბავი ერთ-ერთი ყველაზე პოპულარული ისტორიაა ჩვენს პლანეტაზე. ამ ამბის მნიშვნელობაზე ისიც ნათლად მიანიშნებს, რომ კემბრიჯის უნივერსიტეტის ბოტანიკურ ბაღში დგას ვაშლის ხე, რომელზე გაკეთებული საინფორმაციო ნარწერაც გვამცნობს, რომ ის იმ ხის ყლორტიგანაა ამოზრდილი, რომლის ნაყოფიც ნიუტონს თავში დაეცა. ასეა, თუ ისე, კაცობრიობის ისტორიაში ვაშლი მეორედ დაუკავშირდა შემეცნებას, რაიმე ახლის, ძალიან მნიშვნელოვანის შეცნობას. თუ ბიბლიურ ისტორიაში ამ შემეცნებას უარყოფითი დატვირთვა ქონდა, ნიუტონის შემთხვევაში მან ცალსახად დადებითი ხასიათი შეიძინა.



ვაშლი კიდევ ერთხელ აღმოჩნდა მსოფლიო ყურადღების ცენტრში XX საუკუნის ბოლოსა XXI საუკუნის დასაწყისში, როდესაც კომპიუტერულმა კომპანამ Apple Inc. უდიდესი პოპულარობა მოიპოვა. მაშინვე უამრავმა ადამიანმა კომპანიის ლოგოდ აღებული ვაშლი მონათლა, როგორც: „მესამე ვაშლი, რომელმაც შეცვალა მსოფლიო“. კომპანიის მიერ წარმოებული პროდუქცია კი ყველასთვის სასურველად იქცა. ზოგიერთი უფრო შორსაც წავიდა და შეადგინეს სია ხუთი ვაშლისა „რომელმაც შეცვალა მსოფლიო.“ მასში კომპანიის მიერ წარმოებული ხუთი მთავარი პროდუქტი იგულისხმებოდა: iPod, iTunes, iPhone, iMac და iPad. მათზე დატანილი Apple Inc. ლოგო თანამედროვე საზოგადოებისათვის შემეცნებისა და ინფორმაციის მიღების სიმბოლოდ იქცა, კომპანიის დამფუძნებელი და მისი წარმატების მთავარი შემოქმედი სტივ ჯობსი კი მრავალი ადამიანის კუმირად.

კომპანია Apple 1976 წელს დაარსდა. არსებობს არაერთი ვერსია იმის შესახებ თუ რატომ დაარქვეს კორპორაციას ერთი შეხედვით შეუფერებელი სახელი. ერთი ვერსიის თანახმად, სტივ ჯობსის შთაგონების წყაროდ მისი საყვარელი მუსიკალური ჯგუფი The Beatles და მათი Apple Records იქცა. მეორე ვერსიით ჯობსს სურდა შეერჩია ისეთი სახელი, რომელიც არ იქნებოდა დაკავშირებული კომპიუტერულ ტექნოლოგიებთან, რაც კომპანიის პროდუქციას ადვილად დასამახოვრებელს გახდიდა. თავად სტივ ჯობსმა ამასთან დაკავშირებით განაცხადა, რომ კომპანიის დაარსების მომენტისთვის ის ხილის დიეტაზე იმყოფებოდა. ვაშლი მისი კვების რაციონის ძირითადი შემადგენელი ნაწილი იყო, ამიტომ სახელის შერჩევაზე ბევრი არ უწვავია. ნაწილი კი მიიჩნევდა, რომ ჯობსი კარგად აცნობიერებდა ვაშლის საკრალურ მნიშვნელობას, მის სიბოლოურ როლს კაცობრიობის ისტორიაში და სახელის შერჩევა პირდაპირ იყო დაკავშირებული შემეცნების ახალი ეტალონის დანერგვის სურვილთან.



მიუხედავად იმისა, რომ არც სტივ ჯობსს და არც კომპანიის რომელიმე ოფიციალურ წარმომადგენელს ეს ვერსია არასოდეს გაუჟღერებია, მას მაინც ქონდა გარკვეული საფუძველი. და-არსებიდან მეორე წელს კომპანია Apple Computer, Inc (თავდაპირველად კომპანია ამ სახელით დაფუძნდა, მოგვიანებით კი Computer სახელწოდებიდან ამოიღეს) ლოგო გამოჩნდა. ეს იყო შავთეთრი კომპოზიცია, რომელზეც „ამოტრიალებულ ფრანგულ ფარში“ გამოსახული იყო ვაშლის ხის ძირას მჯდომი სერ ისაკ ნიუტონი. ფარის კიდეებზე გაკეთებული იყო წარწერა, რომელიც ცნობილ ინგლისელ რომანტიკოს პოეტ უილიამ ვორსვორთს ეკუთვნის: „ნიუტონი... გონება, რომელიც მუდამ მოგზაურობს ფიქრის უცნობ ზღვებში... მარტო“ (Newton... A mind forever voyaging through strange seas of thought... alone). ლოგოს გარშემო შემოვლებულ არშიაზე კი კომპანიის სახელწოდება Apple Computer Co. ეწერა. ამ ლოგოს ავტორი გახლდათ კომპანიის ერთ-ერთი დამფუძნებელი (სტივ ჯობსთან და სტივ ვოზნიაკთან ერთად) რონალდ ვეინი. ამ ლოგომ დროს ვერ გაუძლო. ჯობსმა ჩათვალა,

რომ ის მოუხერხებელი და ძნელად აღსაქმელი იყო. ამიტომ 1977 წელსვე დაიწყო მუშაობა ლოგოს ახალ ვარიანტზე.

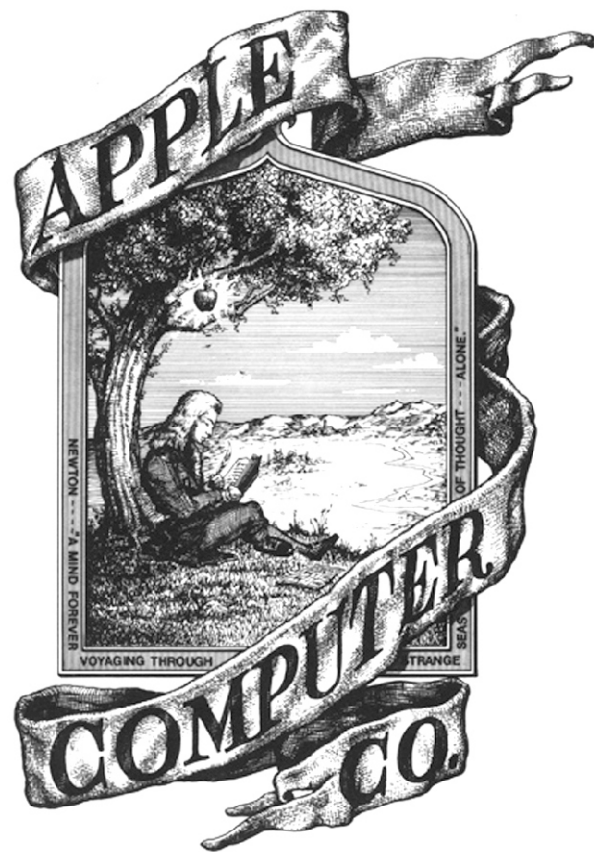

გარკვეული პერიოდის შემდეგ შეიმუშავეს ლოგოს ახალი ვარიანტი. ის იყო გაცილებით სტილიზებული, ადვილად აღსაქმელი და დასამახსოვრებელი ვარიანტი. ცისარტყელის ფერებში გადანყვებილი, „ჩაკბეჩილი ვაშლი“. ლოგოზე „ჩაკბეჩილი ვაშლის“ გამოსახვამ კიდევ უფრო გააღმავა მოსაზრება, რომ კომპანიის სახელი შემთხვევით არ იყო შერჩეული და მხოლოდ ჯობსის დიეტას არ უკავშირდებოდა. ის კიდევ ერთხელ უსხვამდა ხაზს ვაშლს, როგორც შემეცნების სი-მბოლოს. ადამმა და ევამაც ხომ სწორედ ვაშლის ნაყოფის გასინჯვით შეიმეცნეს სამყარო. რაც შეეხება ცისარტყელის



ფერებს, ის ხაზს უსვამდა სამყაროს მრავალფეროვნებას. სამყაროს შვიდ ძირითად ფერში გამოსახული შემეცნების მთავარი სიმბოლო მართლაც ძალიან ეფექტური გამოდგა. Apple ყველასათვის ცნობილი და ადვილად დასამახსოვრებელი გახდა ამ ლოგოს წყალობით. „ჩემს გონებაში ყოველთვის ამოტივტივდება ეს ლოგო, როდესაც მე კომპანიის წარმატებაზე ვფიქრობ. მე მგონი, რომ ერთადერთი არ ვარ, ვინც სწორედ ამ ლოგოს უკავშირებს კომპანიის წარმატებას. ის მართლაც დაგვეხმარა Apple გაგვეხადა მსოფლიო ბრენდი და ჰყოლოდა უამრავი თაყვანისმცემელი დედამიწის ყველა კუთხეში“ – განაცხადა სტივ ჯობსმა სიკვდილამდე ცოტა ხნით ადრე. ცისარტყელის ფერებში გაფორმებული ლოგო 1999 წელს ამოიღეს ხმარებიდან.



1999 წელს Apple ლოგომ კიდევ ერთი ცვლილება განიცადა, თუმცა არა ისეთი რადიკალური როგორც წინა შემთხვევაში. ამჯერად უცვლელი დარჩა ფორმაც და შინაარსიც, მხოლოდ ფერები შეიცვალა. კომპანია და მისი პროდუქცია იმდენად პოპულარული იყო, რომ ჭრელი ლოგოს საჭიროება აღარ არსებობდა. ჩაკბეჩილი ვაშლის სილიუტი ყველასთვის ნათელს ხდიდა პროდუქციის წარმომავლობას.

სტივ ჯობსის გარდაცვალების შემდეგ შეიქმნა Apple არაოფიციალური ლოგოები, რომელზეც შავ ფონზე თეთრი ვაშლი იყო გამოსახული, მოკბეჩილ აგილზე კი სტივ ჯობსის სახის კონტური გამოისახებოდა. ამ შესტით სტივ ჯობსისა და Apple თაყვანისმცემლებს სურდათ პატივი მიეგოთ კომპანიის დამფუძნებლისა და მისი წარმატების მთავარი შემოქმედის ხსოვნისადმი.

2012 წლის მარტში კომპანიის ლოგო კიდევ ერთხელ შეიცვალა. მისი ფორმა უცვლელი დარჩა, მაგრამ ფერები დაემატა. ახალი ლოგო კვლავ ცისარტყელის ფერებშია განწყობილი, მაგრამ „წინაპრისგან“ ის განასხვავებს, რომ ფერები მწყობრი განლაგების ნაცვლად ერთმანეთშია არეული. ამ ლოგოს მაშინვე შეურჩიეს სახელი - „უკან მომავალში“. ეს მეტსახელი სრულად გამოდმოსცემს ახალი ლოგოს არსს, რომელიც ერთის მხრივ წარმოადგენს კომპანიის ძველი ლოგოს მოდიფიკაციას და მეორეს მხრივ ჩაფიქრებულა, როგორც მომავლი წარმატებების მთავარი სიმბოლო.

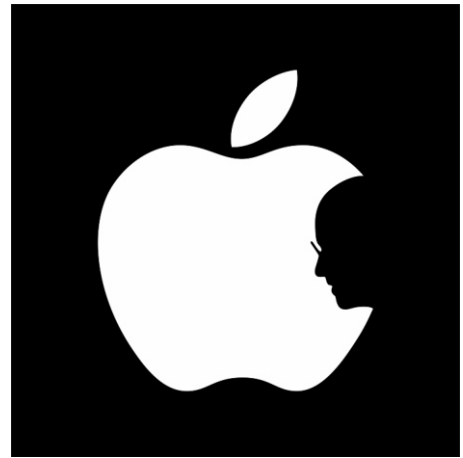
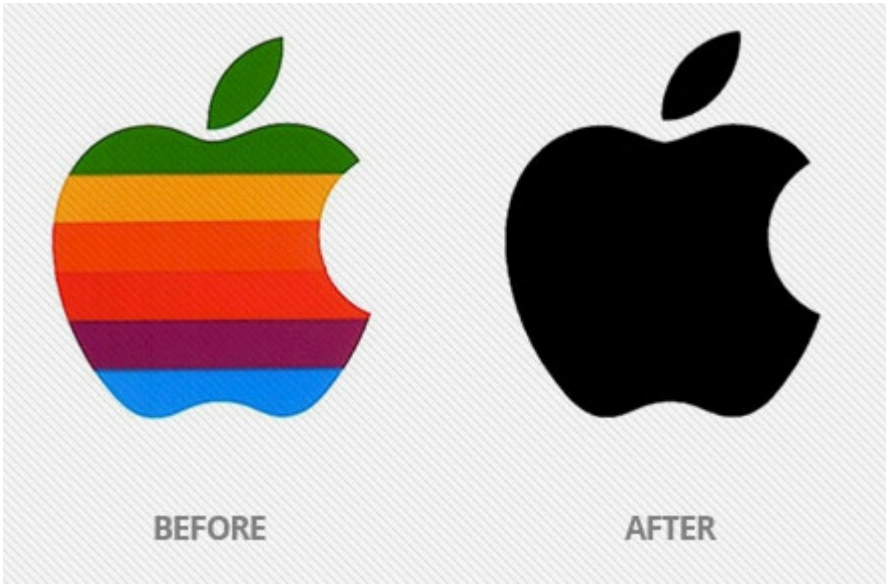

მიუხედავად ამდენი მნიშვნელოვანი თუ უმნიშვნელო ცვლილებისა, ერთი რამ ცხადია. Apple ლოგო იქცა თანამედროვე მსოფლიოს ყველაზე ადვილად დასამახსოვრებელ და ცნობად გამოსახულებად. სწორედ ამიტომ, ძნელი სავარაუდოა მისმა ფორმამ ოდესმე რაიმე მნიშვნელოვანი ცვლილება განიცადოს. მითუმეტეს, როცა სოციოლოგიური კვლევების მიხედვით, Apple Inc. პროდუქციის წარმატების მთავარ მიზეზთა შორის ხარისხის გარდა, ლოგოს ფაქტორის წამყვან პოზიციაზეა.

ისტორიის ყველა ეტაპზე სახელმწიფო სიმბოლიკა და სხვა სახელმწიფოებრივი ატრიბუტიკა უმნიშვნელოვანესი საკითხი იყო ჩვენს ქვეყანაში. 1799 წელს იოანე ბაგრატიონმა, თავის ძმას ქართლ-კახეთის უკანასკნელ მეფე გიორგი XII წარუდგინა ქვეყნის რეფორმირების პროექტი „სჯულდება“. მასში გარკვეული ადგილი დაეთმო დროშებისა და გერბის საკითხს, განხილული იყო ქართლ-კახეთის სამეფოში ფულის რეფორმის აუცილებლობა. ამავე დროს, იოანე ბატონიშვილი იყო პირველი, ვინც ქართული ჯილდოთა სისტემა შეიმუშავა. პროექტი გიორგი XII მოიწონა, მაგრამ სიკვდილის გამო მისი განხორციელება არ დასცალდა.

„ჰეროლდი“ იოანე ბაგრატიონის „სჯულდების“ ჩვენთვის საინტერესო ფრაგმენტებს უცვლელი სახით გთავაზობთ.

## სჯულდება

**დროშაზე:** ყოველი სასარდლო სოფლები, რომელიც დიდგვაროვანია და ასი მეტი კაცი გამოვა, ამა სოფლებს უნდა ჰქონდეთ თითო ბაირალი სხვა და სხვა ფერები, რომ იმით გამოირჩეოდნენ ის სოფლებები, და თავის ბაირალთან იმყოფებოდნენ პირველ მწყობრად, მეორე ბაირალთან მეორე მწყობრად, მესამესთან – მესამე მწყობრად, და ესრეთ უშორეს, რომ ამით ადვილად დაეწყობა ჯარები და ყოველნი თავის ბაირალს მიმართავენ. ოდეს ბაირალტრები გავლენ და რიგზედ დაურქმენ ბაირალთა, მაშინ თავ-თავის ბაირალისა მივლენან თავ-თავის ადგილსა.

**გერბზე:** სამეფოს ღერბით იყოს დანიშნული ქალაქი სიგლისა და ან ვინც მამულს გაჰყიდდეს და იყიდდეს,



იოანე ბაგრატიონი

ან თამასუქს მისცემდეს, ის რაოდენათაცა ღირს და არს ასალები ვალი, თუმანზედ ათ შაურს სამეფოდ მისცემდეს და იმ ქალაქზედ დაინერებოდეს; თუ ვინმე სხვა ქალაქით შეეკრნენ ერთმანერთსა, ერთი-ორად ჯარიმა გარდახდეთ და იმავე ღერბიანს ქალაქზედ დაუნერონ ერთმანეთს.

**ფულზე:** ფულისათვის. ფული ანუ თეთრი, რადგან ძვირია ყოველთვის ვერცხლის ფული და ამასთან შავ ფულსაც არა ძევს პატივი ინებეთ ესრეთ: ერთი მისხალი ბაჯალლუს ოქრო ანუ ისე ოქრო, მოიჭრას ექვს შაურ ნავრუზისა, და თითო შაური იყოს ფასით შავ ფულზედ ხუთ აბაზად. ამ ფულს ხარჯშიაც მიიღებდეთ და ჯამაგირშიაც უბოძებდეთ. ამისთვის, რადგან თქვენ მიიღებთ, ხალხიც თანახმა შეიქმნება და ესე დაინყებს უფრო მუშაობასა და ვერცხლი მაშინ უფრო გამრავლდება. ამ ოქროს შაურს არც უნდა მოემატოს და არც დააკლდეს. სატარებლადაცა იქმნება სუბუქი. ხოლო შავი ფულიცა მოიჭრას და სახედ: ვინაითგან სატარებლადაცა მძიმე არის, ერთს დრამის სამ წილ ვერცხლში, გაერიოს მეოთხედი სპილენძი და ესე მოიჭრას ათ ბისტად წონით რაოდენიც გამოვიდეს ფარასავით, და ესე იყოს შავის ფულის ადგილს. აგრეთვე შაურადაც გაკეთდეს ამავე გვარის შეზავებით. ხოლო სხვებ ვერცხლი ისე მოიჭრას, როგორც ძველად იყო. გარნა ნუ იქმნება ისე წმინდა, ასე რომ მანათსავით იყოს და მას შინა აპიერი, რომ ჩვენსავე ქვეყანაში

დარჩეს ფული და სხვაგან ისე არღა გავიდეს.

ესრეთვე მოიჭრას სპილენძის ფული ხუთ-ხუთ აბაზიანი ალთმიშულის სახედ, ეგრეთვე ორ-ოლ მინალთუნიანი და ათშაურიანი და ხუთ მინალთუნიანი ზოდის სახედ და ზედ აჯდეს სიქა და ფასი სახელდობ.

**ჯილდოებზე:** ნიშნებისათვის ანუ კავალერებისა და სხვათა ჯილდოთათვის. გასახალისებლად ხალხისა, მსახურებისათვის მამულისა და განხვავებისათვის გვამთა იყოს ნიშნები (კავალერიად წოდებულნი). პირველი, რადგან წმინდისა ნინოს მიერ ვართ მოქცეული, იყოს ფინიკტზედ გამოწეული წმინდის ნინოს სახე, კვართითურთ, სვეტიცხოელით, ერთი ხელის გულის ოდენი და აქვანდეს ლენტი თეთრი, წითლის არშიით, ვითარცა ჩვეულებითისა კავალერიისა იმ სიპტყე, მხარზე გარდასაკიდებელი და ვარსკვლავიცა ამისივე შესაფერი, ჩართული ვარსკვლავის გულში წმინდა ნინო. და ესე იყოს პირველი კავალერია, და მეორე ხარისხისა ისეთივე პატარა ხატი ყელზედ საკიდი იმავე ფერის მოწვრილოს ლენტით.

მეორე, კავალერია იყოს წმინდის დავით აღმაშენებლის მეფის სახე, წითლისა ლენტითა და თეთრის არშიითა მხარზედ გარდასაკიდებელი, ვაჟკაცობისათვის. და შემდეგი ყელზედ დასაკიდებელი, და მკერდზედ, მესამე პატარა დასაკიდებელი ამისივე ხატი, აქვანდეს ვარსკვლავი. აგრეთვე იყოს ვაჟკაცობისათვის წმინდათა მეფეთა არჩილ და ლუარსაბისა სახე მანათზედვე გამოსახულ ჭრელის ლენტით.

მესამე იყოს დედოფალთა, მეფეთ ასულთა, რძლებითა და [დი]დის კაცის ცოლებთა, წმინდის ქეთევან დედოფლის ხატი და ამისი ლენტი იყოს ყირმიზი, ყვითლის არშიით, ან უარშიით და ესე იყოს პირველი კავალერია ქალთათვის. ხოლო მეორე, მკერდზედ დასაკიდები კუალად ამავე ფერის ლენტით, პირველსა აქვანდეს ვარსკვლავი ჩვეულებითი.

მეოთხე. იყოს ვერცხლის ნახევარ მანათი, წმინდა გიორგის სახე, მდაბალთა ხალხთათვის, მამაცობისა გამო, ყვითლისა ბაფთითა, ანუ წითლისა ბაფთითა მკერდზედ დასაკიდებელი და ზურგზედ ეწეროს: „მამაცობისა და სიმხნისათვის“ და ის გლეხი არღა იგვემეზობდეს დანაშაულზედ.

დავით აღმაშენებელზედ ეწეროს: „მამულისა, სიმხნისა და თავდადებისათვის“. ვისაც მიეცემოდეს, წყალობის წიგნით ებოძებოდეს და მოიხსენებოდეს მისი სამსახური. აგრეთვე სამღვდელთა მიეცემოდეს ყელზედ დასაკიდებლად.

მეხუთე. იყოს ხმალი მოჭედილი, ვის ვითარ შვენოდეს და ზედ ჩართული სახელი დავით აღმაშენებლისა ვადაზედ, და ეწეროს ვითარცა ზემორე ჰსწერია.

ნელსა 1799,  
თვესა მაისსა 10;  
ტფილისს.

მათმან სიმაღლემ ღვთისადმი განსვენებულმა მეფემან აღმითქო და მოიწონა ესე სჯულდება სამოქმედოდ, გარნა სიკვდილმან მოუსწრაფა.

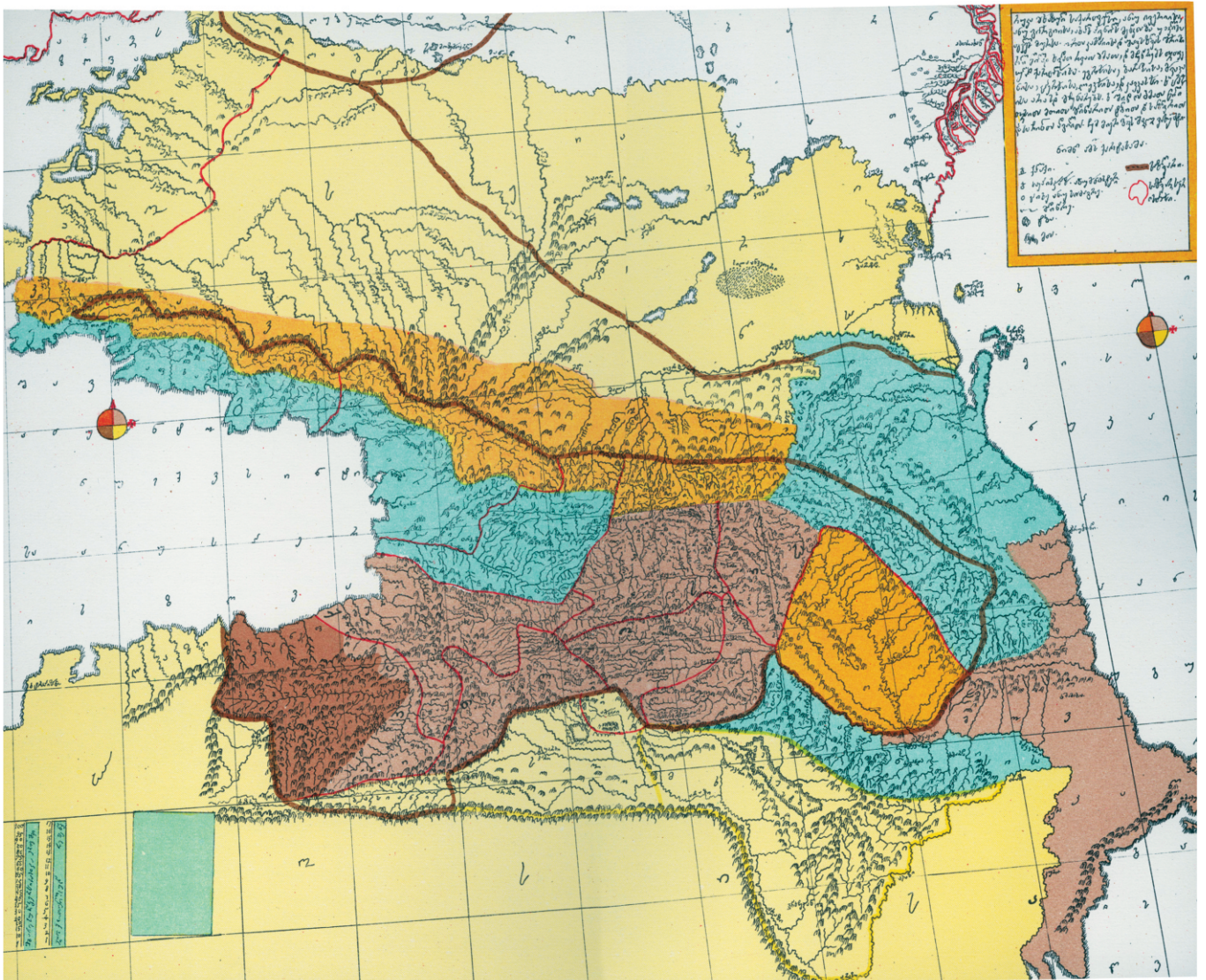

ვახუშტი ბაგრატიონის საქართველოს რუკა

ჩვენცა შეგვემთხვა ესე და მოვაკლით ყოველსავე, ვისაც ღმერთმან მოგცეთ და ხელმწიფის წყალობით მიემთხვეთ, თქვენც განიხილეთ ესე და ნუ მომდგრდებით. რა ერთხელ დაიდება წესი, წარმატებაში წავალს. პირველ დანყება ყოვლისა საქმისა ძნელია, და ოდეს გულსმოდგინედ შეუდგება, ასეთი არა არს რა ბუნებისაგან ნაწარმოები, რომელსა ზედა არა ძაღედვას შემართებად ძალსა კაცობრივსა. მე ამაზედ ვსასოებ, რადგან ეკლესიის კანონნი სხვა და სხვა ცვალებამიაც მაინც მომდინარეობენ პირველისამებრ, უკეთუ ესეცა დაწესდეს ერთა შორის, არღა ჰსცვალებს მომდინარეობასა თვისსა, ვინაჲდგან ერნი საქართველოსანი, ვითარცა არიან მტკიცე სარწმუნოებასა ზედა, ეს სახედვე მტკიცედ დაიცვან სჯულვილებასაცა ამას, ვინაჲდგან სოულიად საზოგადოებისა სასარგებლო არს. იოანე.

მომზადებულია ივ. სურგულაძის გამოცემის მიხედვით. თბილისი, 1957 წელი.

პერალდიკის ჩამოყალიბებისა და მისი განვითარების მნიშვნელოვანი ფაქტორი სამხედრო საქმეა. ნებისმიერი პერალდიკური სიმბოლოს მთავარი დანიშნულება მისი მფლობელის იდენტიფიკაციაა. ამას დიდი მნიშვნელობა ენიჭება ქვეყნის შეიარაღებულ ძალებში, როგორც მებრძოლი სულის ჩამოყალიბებისათვის, ისე მხედარის მორალური სიმტკიცისათვის. ეს სიმბოლოები აუცილებლად უნდა გადმოცემდეს ქვეყნის ძირითად კულტურულ და სახელმწიფოებრივ ღირებულებებს. 1919 წელს საქართველოში გაჩნდა პირველი უნიფორმები და განმასხვავებელი ნიშნები, შეიქმნა კანონი სადაც დაწვრილებით იქნა ვაწვრილი საჯარისო სახეობების ემბლემები, უნიფორმის ფერი და ა.შ. თუმცა, ვანცლილი მარცხის და შემდგომი ოკუპაციის გამო ამ საკითხის განვითარება დიდიხნით შეჩერდა.

1991 წელს დამოუკიდებლობის გამოცხადების შემდგომ ხელისუფლების ინიციატივით ამ მიმართულებით მუშაობა განახლდა. დაგეგმილი იყო, დამოუკიდებელი საქართველოს შეიარაღებული ძალების დანაყოფებს ჰქონოდათ ახალი უნიფორმები, ასევე საკუთარი ემბლემები და სამხედრო წოდების განმასხვავებელი ნიშნები, სამხრეები, რომლებიც დაკავშირებული იქნებოდა იმდროინდელ სახელმწიფო სიმბოლიკასთან. სამწუხაროდ, ყველასთვის ცნობილი პოლიტიკური მოვლენების გამო მათი პრაქტიკაში დანერგვა ვერ მოხერხდა და მხოლოდ პროექტებად დარჩა.

“პეროლი” 20 წლის შემდეგ ვთავაზობთ დამოუკიდებლობის პირველ წლებში საქართველოს შეიარაღებული ძალებისთვის შექმნილი უნიფორმების, ემბლემებისა და სამხედრო წოდების განმასხვავებელი ნიშნების ესკიზებს. (ავტორები: მ. მაყაშვილი, მ. გონგაძე).



სამხედრო პროკურატურა და იურისტები



მომარაგების, ტექნიკური, ძიშიური, სამშენებლო, სატრანსპორტო და ა.შ. ნაწილები



სამედიცინო



წმინდა ჯვარის ორდენი /წმინდა ჯვარი/



წმინდა ჯვარის ორდენი და სარაკეტო ჯარები



წმინდა ჯვარის ორდენი: საჰაერო დესანტი  
საზღვაო ფესოსნები



საჰაერო ძალები

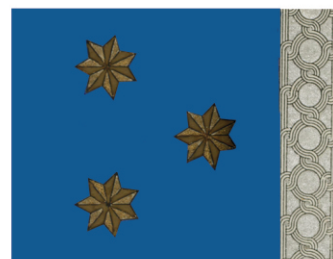

სახმელეთო ძალები



სახმელრო-საზღვაო ძალები

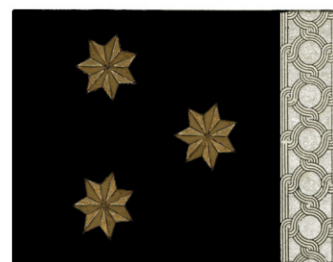
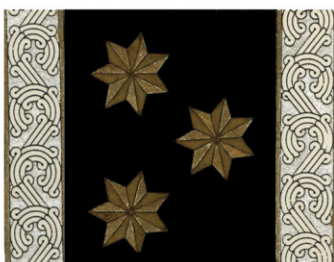

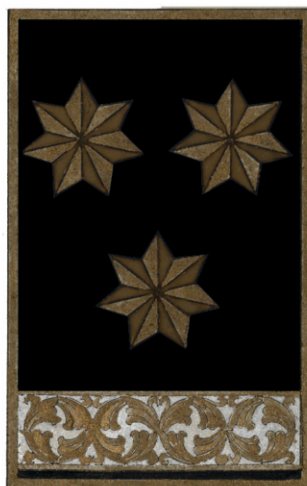



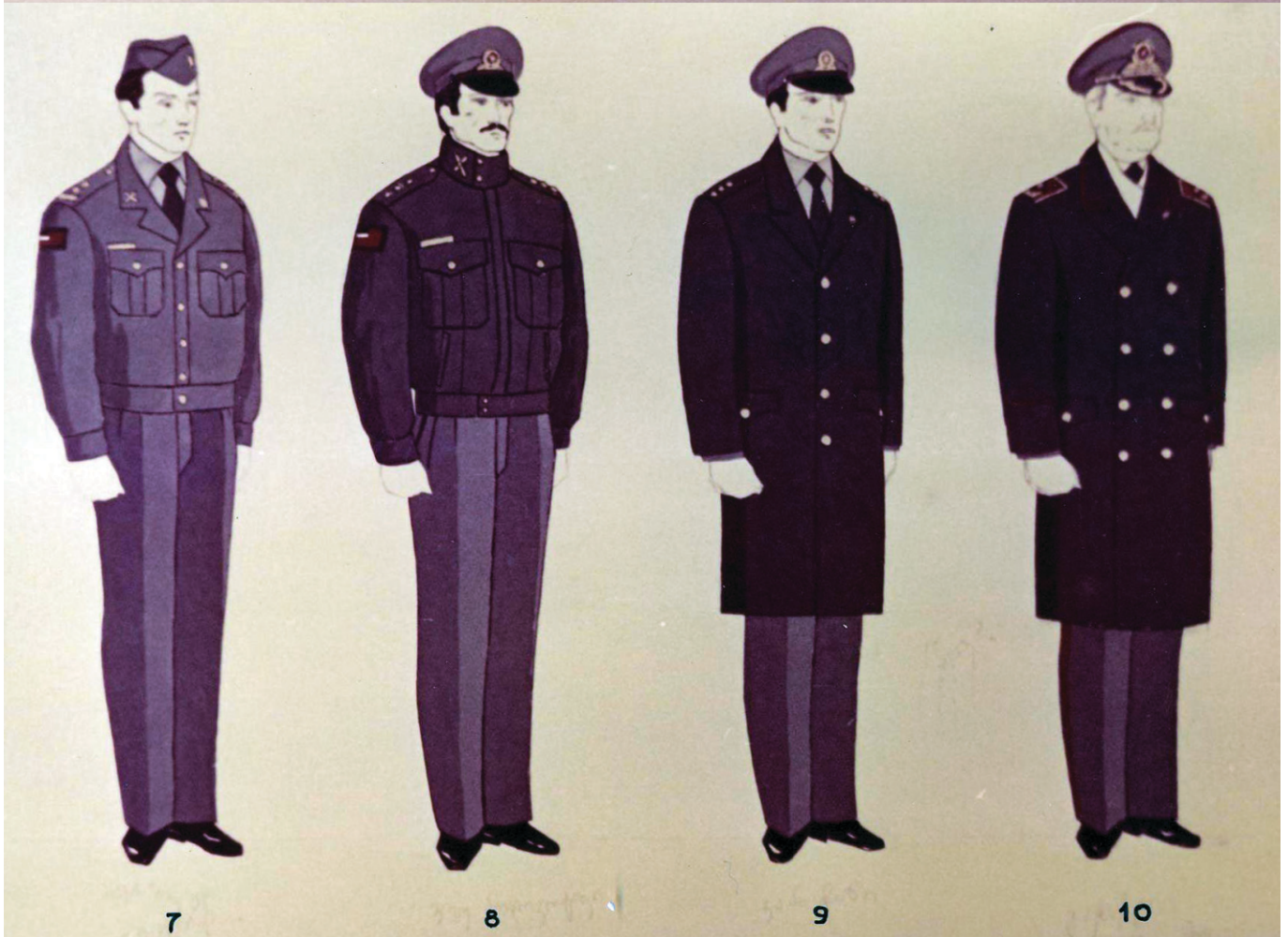
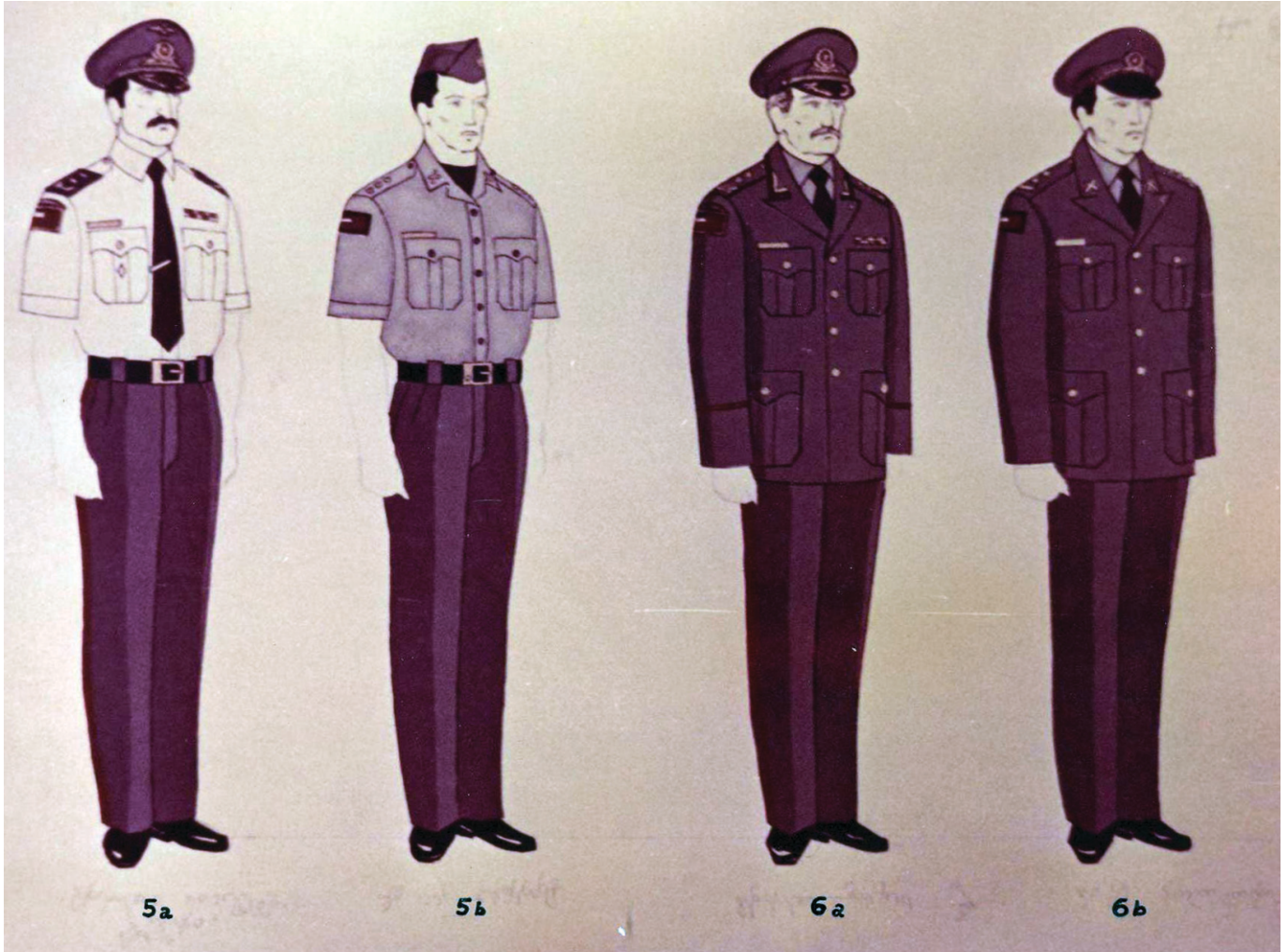



1. ქულის ემბლემა (კოკარდა) – ფონი ვერცხლისფერი შვიდექიმიანი სხივებიანი ვასკვლავი; მასზე გამოსახულია სახელმწიფო გერბის ოქროსფერი სტილიზებული კომპოზიცია. ჰერალდიკურ ფარზე ამოტიფრულია „ბოლნურ-კაცხური“ ჯვარი. ფარი უპყრიათ ფარისმტვირთველებს – ლომები, რომლებიც დგანან სადევიზო ბაფთაზე რომელზედაც ამოტიფრულია შავი მინანქრით წარწერა „საქართველოს პოლიცია“ და ინგლისურ ენაზე „POLICE“

კეპიანი ქულის ემბლემა (კოკარდა) — შავ ფონზე გამოსახულია სახელმწიფო გერბის ყვითელი ფერის სტილიზებული კომპოზიცია. ჰერალდიკურ ფარზე გამოსახულია „ბოლნურ-კაცხური“ ჯვარი. ფარი უპყრიათ ფარისმტვირთველებს – ლომები, რომლებიც დგანან სადევიზო ბაფთაზე რომელზედაც გამოსახულია შავი ფერით წარწერა „საქართველოს პოლიცია“ და ინგლისურ ენაზე „POLICE“



2. სამკერდე ემბლემა – ფონი ვერცხლისფერი სტილიზებული თორმეტქიმიანი სხივებიანი ვასკვლავი; მასზე გამოსახულია ოქროსფერი ჰერალდიკური ფარი. რომელზედაც გამოსახულია მენამულ (წითელ) ველზე გამოსახული ოქროსფერი ლომი – შინაგან საქმეთა სამინისტროს ემბლემა. ფარს აგვირგვინებს „ივერიული“ გვირგვინი. მთავარი ფარს გარს არტყია სადევიზო ბაფთები, სადაც ლაჟვარდოვან (ლურჯ) ველზე არის ოქროსფერი წარწერა „საპატრულო პოლიცია“ და ინგლისურ ენაზე: „POLICE“



3. სამკლავი ემბლემა – სტილიზებული ჰერალდიკური ფარი, შავ ველზე რომელსაც გარს არტყავს ოქროსფერი (ყვითელი) კანტი, გამოსახულია სახელმწიფო გერბის ოქროსფერი (ყვითელი) სტილიზებული კომპოზიცია. ჰერალდიკურ ფარზე ამოტიფრულია მენამული (წითელი) „ბოლნურ-კაცხური“ ჯვარი (წმინდა გიორგის სიმბოლური გამოსახულება). ფარი უპყრიათ ფარისმტვირთველებს – ლომები, რომლებიც დგანან სტილიზებულ ორნამენტზე. კომპოზიციის ზედა მხარეს წარწერილია ოქროსფერი (ყვითელი) „საქართველო“, ქვედა ნაწილში კი „საპატრულო პოლიცია“ და ოქროსფერი (ყვითელი) შვიდექიმიანი ვასკვლავი.

(სსმ 08.05.2007 63 მუხ. 712)

რეგისტრირებულია საქართველოს იუსტიციის სამინისტროში  
რეგისტრაციის ნომერი 140.130.000.22.034.010.307

საქართველოს შინაგან საქმეთა მინისტრის ბრძანება 668  
2007 წლის 2 მაისი ქ. თბილისი

# საქართველოს ორგანული კანონი

## საქართველოს სახელმწიფო გერბის შესახებ

### თავი I. ზოგადი დებულებანი

#### მუხლი 1

- ეს კანონი საქართველოს კონსტიტუციის მე-11 მუხლის თანახმად ადგენს საქართველოს სახელმწიფო გერბის, როგორც სახელმწიფო სიმბოლოს, აღწერილობას, მისი გამოსახვის ფორმებს, გამოყენების სფეროს, გამოყენებისა და დაცვის წესს.
- საქართველოს სახელმწიფო გერბის ორიგინალი ინახება საქართველოს პრეზიდენტის მიერ დადგენილ ადგილას.

### თავი II. საქართველოს სახელმწიფო გერბის გამოსახვის ფორმები და აღწერილობა

#### მუხლი 2

- საქართველოს სახელმწიფო გერბი გამოისახება სახელმწიფო და მცირე სახელმწიფო გერბების ფორმით.
- სახელმწიფო და მცირე სახელმწიფო გერბების გამოსახულებები ამ კანონს თან ერთვის.

#### მუხლი 3

- სახელმწიფო გერბი წარმოადგენს ჰერალდიკურ ფარს, რომლის მენამულ ველზე გამოსახულია ოქროს ჯვრის ბუნიანი ვერცხლის შუბოსანი, ვერცხლის გველეშაპის განმგმირავი, ვერცხლის ცხენზე ამხედრებული, ოქროს შარავანდედიანი ვერცხლის მხედარი – წმინდა გიორგი. ფარი დაგვირგვინებულია ივერიული (ქართული) გვირგვინით. ფარისმტვირთველი ორი ოქროს ლომი ვაზის სტილიზებული ორნამენტის საფუძველზე დგას. საფუძველზე გადმოფენილია ვერცხლ-მენამული სადევიზე ბაფთა (ავერსი – ვერცხლი, რევერსი – მენამული). ბაფთის ვერცხლის ველზე სევადისფერი ქართული მხედრული ანბანით წარწერილია დევიზი: „ძალა ერთობაშია“. ბაფთაზე, სადევიზე წარწერის თავსა და ბოლოში, გამოსახულია მენამული ჰერალდიკური ჯვრები.
- მცირე სახელმწიფო გერბი წარმოადგენს ჰერალდიკურ ფარს. ფარის მენამულ ველზე გამოსახულია ოქროს ჯვრით დაბოლოებული ვერცხლის შუბით ვერცხლის გველეშაპის განმგმირავი ვერცხლის მხედარი – წმინდა გიორგი ოქროს შარავანდედით. ფარზე ივერიული (ქართული) გვირგვინია.

#### მუხლი 4

- სახელმწიფო გერბი სრული სახით ფერებში გამოისახება ამ კანონის მე-3 მუხლის პირველ პუნქტში მოცემული აღწერილობის შესაბამისად.
- მცირე სახელმწიფო გერბი ფერებში გამოისახება ამ კანონის მე-3 მუხლის მე-2 პუნქტში მოცემული აღწერილობის შესაბამისად.
- სახელმწიფო გერბი შეიძლება გამოისახოს სრული სახით ერთ ფერში, ფერთა და მეტალთა შესაბამისი ჰერალდიკური დაშტრიხვის (ფერთა გრაფიკული გამოსახვის ხერხი) გამოყენებით.
- მცირე სახელმწიფო გერბი შეიძლება გამოისახოს ერთ ფერში, ფერთა და მეტალთა შესაბამისი ჰერალდიკური დაშტრიხვის გამოყენებით.
- შესაძლებელია სახელმწიფო გერბისა და მცირე სახელმწიფო გერბის ერთ ფერში, ფერთა და მეტალთა შესაბამისი ჰერალდიკური დაშტრიხვის გარეშე (კონტურით) გამოსახვა.

### თავი III. საქართველოს სახელმწიფო გერბის გამოყენების სფერო

#### მუხლი 5

- სახელმწიფო ორგანოები და თანამდებობის პირები, რომელთა სამართლებრივ აქტებზე, ბლანკებზე, ბეჭდებსა და შტამპებზე სრული სახით გამოისახება სახელმწიფო გერბი, არიან:
  - საქართველოს კონსტიტუციით გათვალისწინებული უმაღლესი სახელმწიფო ორგანოები და თანამდებობის პირები;
  - საქართველოს ცენტრალური საარჩევნო კომისია;
  - საქართველოს დიპლომატიური წარმომადგენლობები და საკონსულო დანესებულებები, საზღვარგარეთ საქართველოს სხვა ოფიციალური წარმომადგენლობები;
  - საქართველოს პრეზიდენტის დაქვემდებარებაში არსებული აღმასრულებელი ხელისუფლების ორგანოები;
  - საქართველოს სახელმწიფო სასაზღვრო საკონტროლო-გამშვები პუნქტები;
  - სამხედრო ნაწილები;

- ზ) სახელმწიფო რწმუნებულები – გუბერნატორები;
  - თ) აფხაზეთისა და აჭარის ავტონომიური რესპუბლიკების უმაღლესი წარმომადგენლობითი და აღმასრულებელი ორგანოები;
  - ი) საქართველოს საერთო სასამართლოები.
2. სავალდებულოა სახელმწიფო გერბის სრული სახით განთავსება აგრეთვე ამ მუხლის პირველი პუნქტით გათვალისწინებული ორგანოების შენობების ფასადზე და სხდომათა დარბაზებში, თანამდებობის პირთა სამუშაო ოთახებში.
3. სახელმწიფო გერბი სრული სახით გამოისახება:
- ა) საერთაშორისო ხელშეკრულებებისა და შეთანხმებების დადებისას;
  - ბ) საქართველოს ფულის ნიშნებზე (მიმოქცევის დანიშნულების ბანკოტებსა და მონეტებზე);
  - გ) უფლებამოსილი ორგანოების მიერ გაცემულ სამგზავრო და პირადობის დამადასტურებელ დოკუმენტებზე, გარდა პირადობის ნეიტრალური მონმობისა და ნეიტრალური სამგზავრო დოკუმენტისა;
  - დ) უფლებამოსილი ორგანოების მიერ გაცემულ საქართველოს ვიზაზე.

**მუხლი 6**

1. საქართველოს პრეზიდენტის შტანდარტზე გამოისახება მცირე სახელმწიფო გერბი.
2. სახელმწიფო ორგანოები და თანამდებობის პირები, რომელთა სამართლებრივ აქტებზე, ბეჭდებზე (გარდა პირადობის ნეიტრალურ მონმობასა და ნეიტრალურ სამგზავრო დოკუმენტზე გამოსაყენებელი ბეჭდებისა) და შტამპებზე გამოისახება მცირე სახელმწიფო გერბი, არიან:
- ა) აღმასრულებელი ხელისუფლების დანესებულებების ტერიტორიული ორგანოები;
  - ბ) ადმინისტრაციული ორგანოები, მათ შორის, რომლებზედაც დელეგირებულია სახელმწიფო კონტროლისა და ზედამხედველობის უფლებამოსილება.
3. ამ მუხლის მე-2 პუნქტით გათვალისწინებული ორგანოების შენობებსა და მათი მოხელეების სამუშაო ოთახებში შეიძლება გამოყენებული იქნეს მხოლოდ მცირე სახელმწიფო გერბი.
4. სამხედრო ხომალდებზე და სხვა მცურავ საშუალებებზე გამოისახება მხოლოდ მცირე სახელმწიფო გერბი.

**მუხლი 7**

1. ამ კანონის მე-5 მუხლის პირველი პუნქტითა და მე-6 მუხლის მე-2 პუნქტით გათვალისწინებული ორგანოებისა და თანამდებობის პირების მიერ გაცემულ ოფიციალურ დოკუმენტებზე, გარდა პირადობის ნეიტრალური მონმობისა და ნეიტრალური სამგზავრო დოკუმენტისა, შესაბამისი სახელმწიფო გერბის გამოყენება სავალდებულოა.
2. ამ კანონის მე-6 მუხლის მე-2 პუნქტით გათვალისწინებული ორგანოებისა და თანამდებობის პირების მიერ გაცემულ ოფიციალურ დოკუმენტებზე გამოისახება მცირე სახელმწიფო გერბი, გარდა ამ პუნქტით დადგენილი შემთხვევისა. ამ ორგანოების მიერ გაცემული ოფიციალური დოკუმენტების ნუსხას, რომლებზედაც სახელმწიფო გერბის სრული სახით გამოყენება სავალდებულოა, ამტკიცებს საქართველოს პრეზიდენტი.

**მუხლი 8**

სახელმწიფო გერბი შესაძლებელია გამოისახოს ერთ ფერში, ჰერალდიკური დაშტრიხვით ან მის გარეშე.

**მუხლი 9**

საქართველოს სახელმწიფო გერბის ოფიციალური გამოყენების სხვა შემთხვევები შეიძლება განისაზღვროს კანონით, ან საქართველოს პრეზიდენტის ბრძანებულებით.

**თავი IV. საქართველოს სახელმწიფო გერბის გამოყენებისა და დაცვის წესი**

**მუხლი 10**

1. სახელმწიფო გერბისა და აფხაზეთისა და აჭარის ავტონომიური რესპუბლიკების, ადგილობრივი თვითმმართველობისა და მმართველობის ორგანოების, საზოგადოებრივი გაერთიანებების, ორგანიზაციებისა და საწარმოების გერბების (ჰერალდიკური ნიშნების) ერთდროულად გამოყენების შემთხვევაში სახელმწიფო გერბი განთავსდება (გამოისახება) სხვა გერბის ან ჰერალდიკური ნიშნის მარცხენა მხარეს (ჰერალდიკური მარჯვენა მხარე) დამკვირვებლის პოზიციიდან, რომელიც დგას ამ გერბის (ჰერალდიკური ნიშნის) პირდაპირ.
2. სამი და მეტი, კენტი გერბის ან ჰერალდიკური ნიშნის ერთდროულად გამოყენების შემთხვევაში სახელმწიფო გერბი განთავსდება (გამოისახება) სხვა გერბების (ჰერალდიკური ნიშნების) შუაში.
3. ოთხი და მეტი, ლუნი გერბის ან ჰერალდიკური ნიშნის ერთდროულად გამოყენების შემთხვევაში სახელმწიფო გერბი განთავსდება (გამოისახება) ცენტრიდან მარცხნივ (ამ მუხლის პირველ პუნქტში მითითებული წესის შესაბამისად).
4. სახელმწიფო გერბისა და აფხაზეთისა და აჭარის ავტონომიური რესპუბლიკების, ადგილობრივი თვითმმართველობისა და მმართველობის ორგანოების, საზოგადოებრივი გაერთიანებების, ორგანიზაციებისა

და სანარმოების გერბების (ჰერალდიკური ნიშნების) ერთდროულად გამოყენების შემთხვევაში დაუშვებელია, სხვა გერბი ან ჰერალდიკური ნიშანი სახელმწიფო გერბზე მალა განთავსდეს (გამოსახოს) ანდა სახელმწიფო გერბს ზომით აღემატებოდეს.

5. დაუშვებელია სახელმწიფო გერბის გამოსახვა ერთ ფირნიშზე შესაბამისი დანესებულების (ორგანიზაციის) სახელწოდებასთან ერთად.

6. დაუშვებელია, აფხაზეთისა და აჭარის ავტონომიური რესპუბლიკების, ადგილობრივი თვითმმართველობისა და მმართველობის ორგანოების, საზოგადოებრივი გაერთიანებების, ორგანიზაციებისა და სანარმოების გერბები (ჰერალდიკური ნიშნები) ზუსტად იმეორებდეს სახელმწიფო გერბს ან სახელმწიფო გერბი წარმოადგენდეს მათ საფუძველს.

7. დაუშვებელია დაზიანებული სახელმწიფო გერბის გამოყენება.

8. იმ ბლანკების, ბეჭდებისა და სხვა საშუალებების დამზადების, გამოყენების, შენახვისა და განადგურების წესებს, რომლებზედაც სახელმწიფო გერბია გამოსახული, განსაზღვრავს საქართველოს მთავრობა.

9. სახელმწიფო გერბის გამოყენება ამ კანონის დარღვევით ან სახელმწიფო გერბის შებლაღვა იწვევს პასუხისმგებლობას საქართველოს კანონმდებლობის შესაბამისად.

10. სახელმწიფო გერბის დაცვას უზრუნველყოფენ შესაბამისი სახელმწიფო და ადგილობრივი თვითმმართველობისა და მმართველობის ორგანოები.

11. ფიზიკურ და კერძო სამართლის იურიდიულ პირებს, აგრეთვე პოლიტიკურ პარტიებსა და შემოქმედებით კავშირებს ეკრძალებათ სახელმწიფო გერბის გამოყენება შენობების ფასადზე, ბეჭდებზე, შტამპებზე, ბლანკებსა და სხვა ოფიციალურ დოკუმენტებზე. სხვა შემთხვევებში ისინი სახელმწიფო გერბს იყენებენ შეუზღუდავად.

## **თავი IV. ჰერალდიკის სახელმწიფო საბჭო**

### **მუხლი 101**

1. სახელმწიფო სიმბოლოებთან დაკავშირებული საკითხების რეგულირების მიზნით, საქართველოს პარლამენტთან იქმნება და მოქმედებს საქართველოს პარლამენტთან არსებული ჰერალდიკის სახელმწიფო საბჭო.

2. ჰერალდიკის სახელმწიფო საბჭოს კომპეტენცია და ფუნქციები განისაზღვრება ამ კანონითა და ჰერალდიკის სახელმწიფო საბჭოს დებულებით, რომელსაც დადგენილებით ამტკიცებს საქართველოს პარლამენტი.

### **მუხლი 102**

ჰერალდიკის სახელმწიფო საბჭოს კომპეტენციას განეკუთვნება:

- ა) სახელმწიფო სიმბოლოებთან დაკავშირებით წინადადებების შემუშავება;
- ბ) სახელმწიფო სიმბოლოების გამოყენების შესახებ წინადადებების შემუშავება;
- გ) აჭარისა და აფხაზეთის ავტონომიური რესპუბლიკებისა და თვითმმართველი ერთეულების სიმბოლოების შექმნასა და მათი გამოყენების წესების დადგენაში მონაწილეობა და სათანადო რეკომენდაციების შემუშავება;
- დ) სახელმწიფო სიმბოლოების სახელმწიფო რეგულირებასთან დაკავშირებული სხვა საკითხების გადამწყვეტა.

## **თავი V. გარდამავალი და დასკვნითი დებულებანი**

### **მუხლი 11**

1. ამ კანონის ამოქმედებისთანავე ძალადაკარგულად ჩაითვალოს საქართველოს 1990 წლის 14 ნოემბრის ორგანული კანონი „საქართველოს სახელმწიფო გერბის შესახებ“ და 1990 წლის 28 დეკემბრის ორგანული კანონი „საქართველოს სახელმწიფო გერბის დებულების დამტკიცების თაობაზე“.

2. „საქართველოს სახელმწიფო გერბის შესახებ“ საქართველოს 1990 წლის 14 ნოემბრის ორგანული კანონის საფუძველზე მოქმედი საქართველოს სახელმწიფო გერბი გამოცხადდეს საქართველოს კულტურული მემკვიდრეობის ძეგლად და მისი დაცვა განხორციელდეს საქართველოს კანონმდებლობის შესაბამისად.

3. საქართველოს მთავრობამ საქართველოს პრეზიდენტთან არსებულ ჰერალდიკურ კომისიასთან თანამშრომლობით უზრუნველყოს ამ კანონის ამოქმედებისათვის აუცილებელი ღონისძიებების ეტაპობრივად გატარება 2007 წლის 1 იანვრამდე.

### **მუხლი 12**

ეს კანონი ამოქმედდეს გამოქვეყნებისთანავე.

**საქართველოს პრეზიდენტი**

თბილისი,  
2004 წლის 1 ოქტომბერი.  
454 - III

**მიხეილ სააკაშვილი**



სახელმნიფო გერბი



მცირე სახელმნიფო გერბი



საქართველოს პარლამენტთან ახსენებელი  
ჰეჩადიკის სახელმწიფო საბჭოს მიერ  
მომზადებული აფხაზეთის ავტონომიური  
რესპუბლიკის სიმბოლიკის პროექტი



სტატია იხილეთ შებნებ ნომერში



ჰეხადიეის სეფიომი ეითიანი სახელმწიფომ ჰოლიტიკის უხეუნველეფომის, სახელმწიფომ სიმბოლეების სამახთლებივი სტატუსის განსაზღვრის, გამოყენებისა და დაცვის მიზნით საქათველმ ჰახდამენტის 2008 წლის 29 თებევილის (№5778-I ს) დაგენილებით შეიქმნა საქათველმ ჰახდამენტთან ახებელი ჰეხადიეის სახელმწიფომ საბჭომ.

განვილ ჰეხიომეში თვითმმახთველი ეითელების სიმბოლეები (გეხბი და ელოშა) შეიქმნა და ეუნეციონიხებს 50 მუნციპალიტეტში.

ჰეხადიეის საბჭომს დახმახებით და ეონსულტაციებით შეიქმნა სახელმწიფომ დაწებებელებების სიმბოლეები და განმასხვავებელი ნიშნები, ჯილეები. შემეშავების ჰიოცესშია ჯილეოთა სისტემა, სახელმწიფომ აეხიბუტიკის სეული ჰაეეტი, ჰეხადიეეხი ტეხმინოლოგია;

ჰეხადიეის ჰომუნდახიზაციის მიზნით მომზადდა და გამოიყა ეიტეხატეხა.

საზღვაეგახეთის ბიბლიოთეეებსა და საცავებში მოძიებულ იქნა XIII-XV საეეუნეების საზღვაო ეეეები (ჰოხტოლანები), ხომლებიყ დაეავშიებულია შავი ზღვის ეეეონთან და ნახმოადგენს ისტოიულ წეახომებს ეახთული ჰეხადიეისა და ვეეხილოლოგიის ისტოიის შესნავლისას.

2011 წლიდან ჰეხადიეის სახელმწიფომ საბჭომ ახის საეითაშოხისომ ვეეხილოლოგიეხი ასოციაციების ეეეეხაციის წეეხი

